



## HAURRAK EUSKALDUNTZEN GIÑOLAREN BIDEZ II

*Iturria: M. de Lezea*

361:372.3





GLOTODIDAKTIKA - LANAK 9

Euskara Zerbitzua  
Hezkuntza Saila

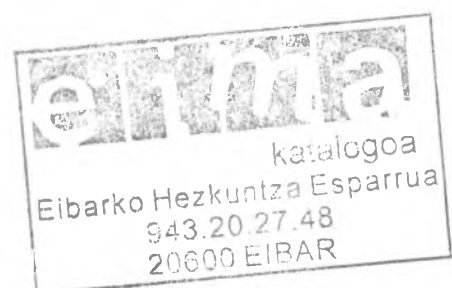

Egilea: Itxaropena M. de Lezea

© Argitalpen Zerbitzu Nagusia  
Lehendakaritza Saila  
Eusko Jaurlaritza  
ISBN: 84-7542-018-4  
Legezko gordailua: VI-576-82  
Lehenengo Argitaraldia: 1983ko Martxoan  
Edit. Elexpuru, S.A.L.-Zamudio-Bizkaia

# HAURRAK EUSKALDUNTZEN GIÑOLAREN BIDEZ II

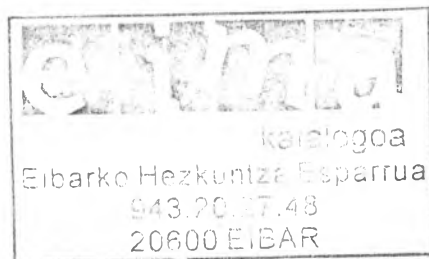

Gasteiz 1983



# AURKIBIDEA

	<u>Orrialdea</u>
AURKEZPENA .....	7
NOLA EGIN DAITEKE GIÑOLA KLASEAN? .....	11
Sarrera .....	13
Materialak .....	15
Pelukak .....	25
Patroia .....	27
Erabilera .....	29
Eszenatokiak .....	35
Txotxongiloa Eskolan .....	41
Bibliografia .....	43
BIDEOKO GIDOIAK .....	45
Lorea 1 (6-61).....	47
Lorea 2 (6-62).....	53
Lorea 3 (6-63).....	61
Lorea 4 (6-64).....	69
Lorea 5 (6-65).....	75
Lorea 6 (6-68).....	81
Lorea 7 (6-69).....	87
Lorea 8 (6-70).....	93
Lorea 9 (6-71).....	101
Lorea 10 (7-73) .....	107
Lorea 11 (7-74) .....	115

OHARRA: Pelikulen izenburuaren ondoan datorren zenbaki pareak zera adierazten du: pelikula bakoitza zenbatgarren zintan dagoen eta zer zenbaki daukan. Esate baterako "Lorea 1" seigarren zintan dago eta 61 zenbakia du.





# AURKEZPENA



*Hasiak gara nekez baina ez geldiro goimendi urrunetarako bide pikeetan gora abiatzen. Hasiak gara orain urte gutxi arteko erreka txikiak utzi eta Kantauri itsasoko ur zabaletan murgiltzen.*

*Euskararen irakaskuntzak hedapen azkarra ezagutu du eskoletan. Europako herri gehienek duten urteetako esperientzia falta zaigu, ordea, eta euskararen baldintza sozialak ere ez ditugu beste hizkuntza askoren parekoak. Eskura ditzakegun lan tresna didaktikoak, materialak eta abar ugaritzen hasi badira ere, ia dena aldi berean asmatzea tokatu zaigu euskaldunoi. Euskara irakaste-ko prestakuntza didaktikoa sakondu nahian gabiltza, eskolak oraindik hizkuntza bera menderatzen duten pertsonen faltan daudenean.*

*Gure proiektua, gainera, ez da nolana hikoia, ez da urtebetekoa, ez da hamarrekkoa; ez da jaiotzatik euskaldun direnei soilik zuzendua; edozein herritarrek euskara ezagutzea dugu helburu, erdara nagusitzen zaigun inguruan. Ez du inork ukatuko bidearen luzea eta latza.*

*Ziurtzat eman daiteke maisuaren makilak ez duela euskara salbatuko, bahinola galbidean ipini zuen legez. Euskara ez darabiltenen maitakeriak, edo zergatik ez, maitasun egiazkoak ere ez du euskara gizartean daukan behe mailatik jasoko. Euskara eguneroko bizitzan komunikazio hizkuntza bezala erabiltzen duten pertsonen praktika eta praktika honen gehitzea izango da bide eta helburu.*

*Zorionez, badira gaur egun euskara ohizko eta beharrezko lanabes bihurtu zaien pertsonak: kazetariak, itzultzaileak, idazkariak... Alabaina dudarik ez dago gehien-gehienak irakaskuntzan eta irakaskuntzaren inguruan dabiltzanak direla. Eta horien artean zenbat euskaldunberri, sehaskatik euskara zurrupatu duten askoren lotsarako.*

*Han eta hemen, ikastaroetan, hitzaldietan, entzun daiteke eta espezialistek horrela diote, hizkuntza bat irakatsiko duten irakasleek jaiotzatiko hitzuna izan behar dutela, edo bederen jaiotzatiko hitzun baten gaitasunetik oso*

*hurbil egon behar dutela. Gauden kasuan argi dago bigarren jende multzo horretatik ere behar ditugula irakasleak. Euskaldunberriek ez dute askotan jaiotzatiko euskaldunen hizkuntz aberastasun eta ziurtasunik. Haien bidez euskara ikasten duten hurrek, haien akatsak eta hutsuneak beregana ditzakete. Ezin diegu, ordea, errua euskaldunberriei bota inola ere, gure herriak jaiotzatiko euskaldun alfabetatuak sortzeko duen antzutasunari baizik.*

*Liburu honen egilea ere euskara ikasi dutenetakoa da, eta lan horrekin aski ez balu bezala euskara zabaltzeari ere ekin dio txotxongiloen bidez. Euskara Zerbitzuak bere laguntza eskaini dio, aurreko giñol liburuan egin zuen bezalaxe, euskararen zuzentasunari eta argitaratzeari dagozkien lanetan.*

*Lehenengoaren edukinen jarraipena egiten du bigarren ale honek. Alde batetik txotxongiloak egiteko eta erabiltzeko metodoetan sakontzen da piska bat gehiago, eta bigarren zatian, berriz, Hezkuntza Sailaren bidez burutu diren bideoko pelikula sorta baten gidoiak datoz, irakasleak hobeto prestatu eta landu ahal izan ditzan. Gure eskoletako irakasleentzat lagungarri eta haurrentzat pozgarri izango ahal da!*

HEZKUNTZA SAILEKO EUSKARA ZERBITZUA

**NOLA EGIN DAITEKE  
GIÑOLA KLASEAN?**

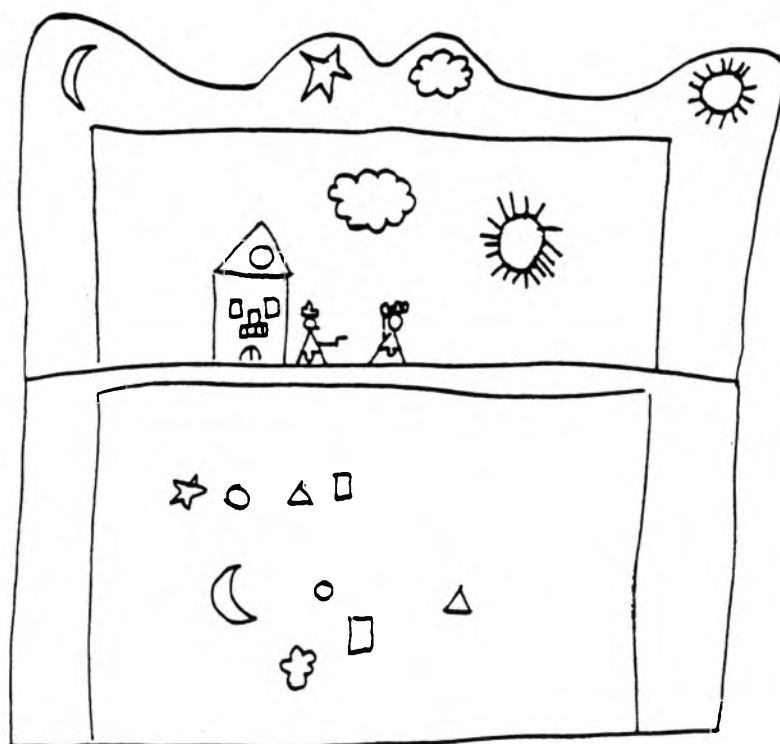

Tx0Tx0 Ngill Oa

*Zu hurraren aurrean zaude. Hurrak dio: "Zu zara nere txotxongilaria, zu zara nere pailazoa, zu zara nere musikaria", eta hau da hurraren erantzun bakarra.*

*Sikomotrizitate azterketak badira; txotxongilo antzerkiak ere bai; musika eginik dago. Baina zu ez zaitez horretan babestu. Hurrak zu bakarrik ikusten zaitu, irakasle.*

Imanol Urbieto

## SARRERA

Lan honek duen xedea, aurrekoarena bezala, Eskolaurre eta OHOk irakasleei tresna bat eskuratzea da, fantasia, alaitasuna eta hizkuntza lantzen lagunduko dien iturria.

Txotxongiloak azken gabeko mundua dira, irudimena eta hitza lantzera-koan. Txotxongiloekin edozein obra edo ipuin mota antzez daiteke. Oso espazio txikia izanik, Txinan egon gintezke, edo Afrikako oihan arriskutsuenean; azokara joan gintezke; abereei mintzarazi geniezaieke; dragoien kontra borrokatu... Euskara landu genezake klasearen mailara egokitutako egitura gramatikalak erabiliz (gero hurrek, jolasten, behin eta berriz errepikatuz ikasiko dituzten egiturak). Baina bada ahantzi ezin dugun gauza bat: Txotxongiloak jolas bat direla alegia, eta JOLASTEN irakasteko erabili behar direla azken batean. Txotxongiloek bere jolas kutsua galtzen badute, lanerako duten balioa eta efikazia ere galduko dute hurrekin.

Txotxongilo lana lan pertsonala da bereziki. Txotxongilari batek aparteko nortasuna badu, besteengandik kopiatzen ez duelako izango da, gehienik ere besteengan inspiratuko da, baina azken finean bere estilo berezi eta errepikaezina aurkitzeko. Txotxongiloa erabili nahi duen irakaslearen helburua izango da, beraz, nortasun hori aurkitzea, haurrengana berak nahi bezala iritsi ahal izateko. Aukera guztiak miatu beharko ditu, materialak, ipuinak, eszenografia etab. norberaren estiloa aurkitu arte.

Txotxongilo munduan sartzen joateko ondoko puntuak hartu behar dira kontuan:

- 1.—Txotxongiloak gustatzen ez bazaizkizu. AHANTZ ITZAZU!!!
- 2.—LIBERTI ZAITEZ!!! Pertsonaiak, historiak, kanta asma itzazu. Zeu libertitzen ez bazara, haurrak ere ez dira egingo.
- 3.—EGITZAZU TXOTXONGILOAK ZERORREK. Ez du axola hobeto edo okerrago egoteak, zeureak izateak baino! Praktikak hobetuko du estetika.

- 4.—TXOTXONGILOAK BIZIA DU, baina bizi hori zuk ematen diozu. Ez ahanzi!
- 5.—TXOTXONGILOAK EUSKARAZ HITZ EGITEN DU, edo beste edozein hizkuntzaz. Baina euskaraz hitz egin behar badu beti hizkuntza hau erabili behar du, bestela ez du bere egitekoa beteko.
- 6.—TXOTXONGILOA SORPRESA DA. Ez ezazue edozein tokitan utzi, haurren eskuera. Ez ezazue ostiral guztietan atera 3.30etatik. 3.45 etara. Ez konta beti historia berdinak.



Apunte hauek nolabaiteko gida bat besterik ez dute izan nahi. Ez gara beraz sartuko sakontasunez txotxongilo teknika guztietan, baina eskainiko dugu, hori bai, aukera joria nahi duen edonor txotxongilo mundu miragarri honetan sartu ahal izan dadin. Tira bada, aurrera eta zori ona izan!!!

## **MATERIALAK**

Material "serioez" hizketan hasi baino lehen, ikus ditzagun objeto arruntez egindako txotxongilo eredu batzuk. Praktikoak izatez gainera behar larrian zaudenean erabilgarri gerta dakizkizuke.

Lehenik gure inguruan begiratu behar dugu ea balio dezakeen zerbait ba ote dagoen.

### **Goilare eta sardeskak**

Zurezkoak, edo metalezkoak bestela. Kolore biziz margotu eta artilezko peluka pegatzen zaio.

### **Latak**

Tapa "automatikoa" dutenetakoak, hau da, abrelatarik gabe irekitzen direnetakoak, erabiltzen baditugu istripuen arriskua aldenduko dugu.

Aurpegi atsegin eta farregarriak ipiniko zaizkie latei, goilareekin ere egin behar den bezalaxe. Pelukak, txanoak edo zapiak ipintzen zaizkie gero.

### **Pin-poneko palak**

Bakarra geratu bazaigu batez ere! Begiak, ahoa etab. pintatzen zaizkio... eta ondoren zapi bat lotzen zaio lepoan.

## **Kartoizko kaxak**

Edo kakao ontziak, plastikozko botilak etab. Edozein material aprobeatza daiteke pintura piska bat, artile puska batzuk eta irudimen tanta batekin.

Lehen esan bezala honako idazlan hau ideien gida bat besterik ez da. Norberak egin behar ditu saioak eta ikerketak nahi dituen material guztiekin, gaia menperatzera eta bertan gustora egotera iritsi arte.

Igaro gaitzen, bada, beste material mota batzuetara. Oinarri bezala bolak, barillak, trapuak etab. hartuz txotxongiloak denbora erlatiboki motz batean egin ditzakegu.

## **Porexpanezko bolak**

Bereziki gustatzen zaizkit! Pintatu, kola eman, estali... egin ditezke. Arrisku bakarra ere ahultasuna da: erraz apurtzen dira eta hauts bihurtu. Baina dena emango diogun erabileraren arabera dago! Aurrerago mintzatuko gara porexpanezko bolen estalpenaz.

## **Sagarrak, azak...**

edo beste edozein fruta edo barazkiri sar dakioko makil bat eta begi bi itsatsi.

Buru mota bi hauek 60 bat zentimetroko makila eramango dute, horrela haurrak besoa altxa behar ez izateko, besoa altxatzeak nekatu eta aspertu egiten bait du. Makila duela, nekatu gabe mugitu ahal izango du txotxongiloa.

Begiak borobilak izango dira, ironfix, fieltro edo kartulina beltzezkoak; ilea orratzez harrapatutako artilea; soinekoa 60 zentimetroko tela, soka edo goma batez makilari loturik.

## **Galtzetinak**

edo mendiko galtzerdiak, baina kolore bizikoak. Beti agertzen da parerik gabeko galtzetin bat kajoietan... ez ezazu bota! Oso txotxongilo atsegina egin zenezake!

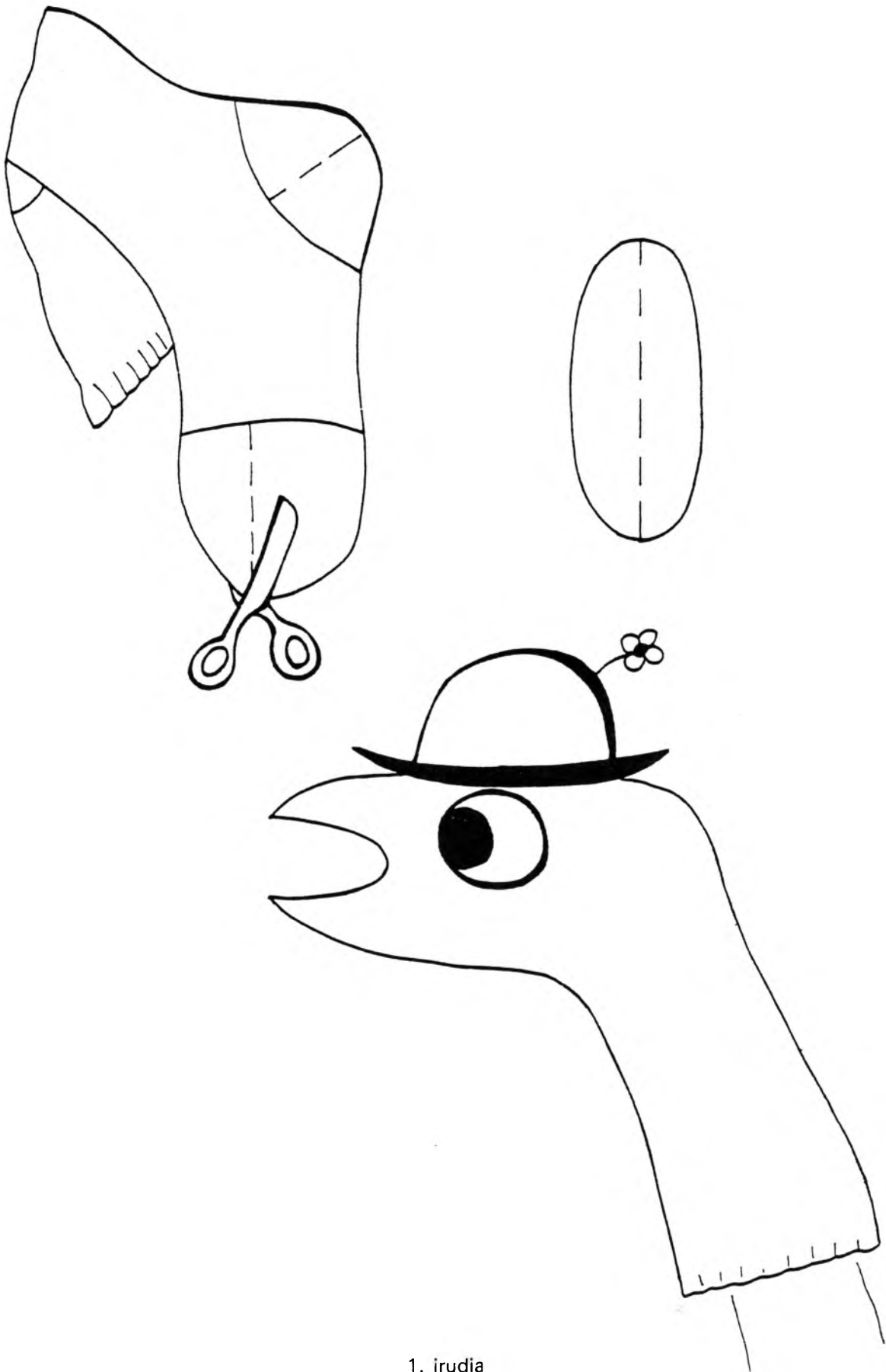

1. irudia

## Artilezko eskularruak

Galtzetinekin gertatzen den bezalaxe, nonahi topatzen dira eskularru bakunak ere. Erabil ezazu ipotx historia bat asmatzeko, haur txikien gustagarri.



2. irudia

## Irudi launak

Itzalezko teatrora abiatzeko lehen urratsak dira. Irudiek zapalak izan behar dute, launak.

Kartoiz edo kartulina aski lodi batez egiten dira, erabiltzerakoan ez doblatzeko. Alde bakoitzetik modu ezberdinez pinta daitezke, horrela bi txo-txongilo edukiko ditugu batean, edota pertsonaia berbera haserre eta aurpegi alaiz, adibidez.

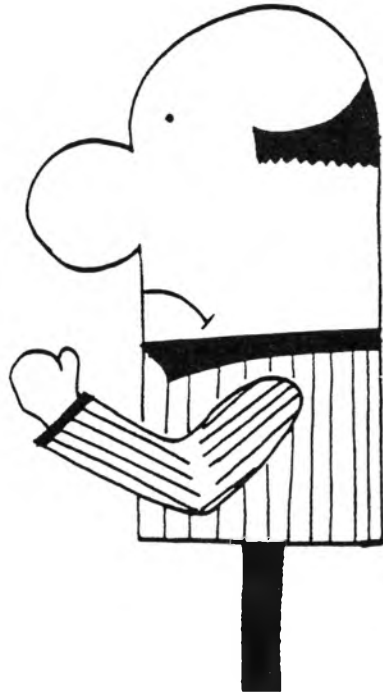

3. irudia

Orain artean zenbait material aipatu ditugu, berez edo makilen laguntzaz txotxongilo sinpleak osatzeko balio dutenak.

Ondoren, beste material mota bat ikusiko dugu, batez ere buruak egite-rakoan. Gorputzak berdintsuak izango bait dira batezbestean, eskaintzen dugun patriaren araberaokak alegia.

### Ehunak

Txotxongiloa panpina bat besterik ez da. Panpinak egiteko erabiltzen diren material berek balio izango digute. Errazena puntu lisozko ehun batez egindako buruak dituzu. Karratu bat behar da, 15 × 10 zentimetrokoa.

Zirkunferentzia bat egiten da, zapia gehien aprobetxatuz eta haria igarotzen da borobilaren ertzetik. Haritik tiratuz gero xorro txiki bat izango dugu. Boltsa hori algodoiz bete bete egin eta estuki ixten da.

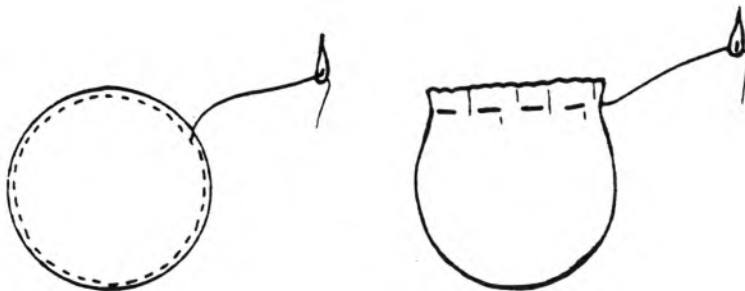

4. irudia

Bola horren gainean begiak, sudurra, ahoa... ezartzen dira. Eta ileak ere zuzenean josi daitezke.

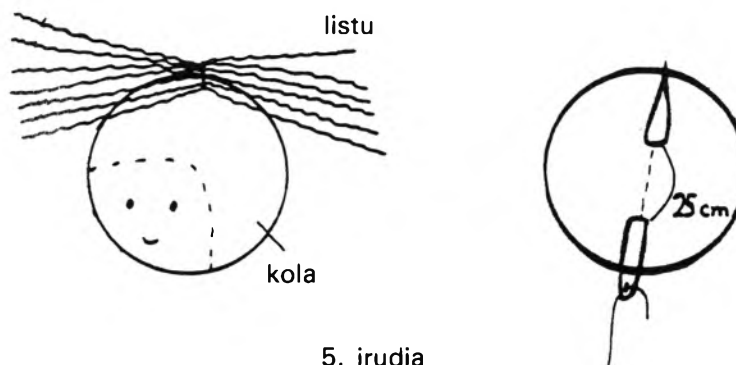

5. irudia

Honelako buruak fieltroz ere egin daitezke. Baina puntuzko ehuna atsegingo da lan egiterakoan... eta merkeago gainera!

### Zurezko edo kortxozko bolak

Merkatuan badira zurezko edo kortxozko bolak, buruak egiteko ongi balio dutenak. Untxi hau, esate baterako, zurezko bi bolaz egina da: bat bururako eta beste txikiago bat sudurrerako.

Begiak, belarriak, ahoa,... fieltroz egin dira, baina pintatu ere egin daitezke.

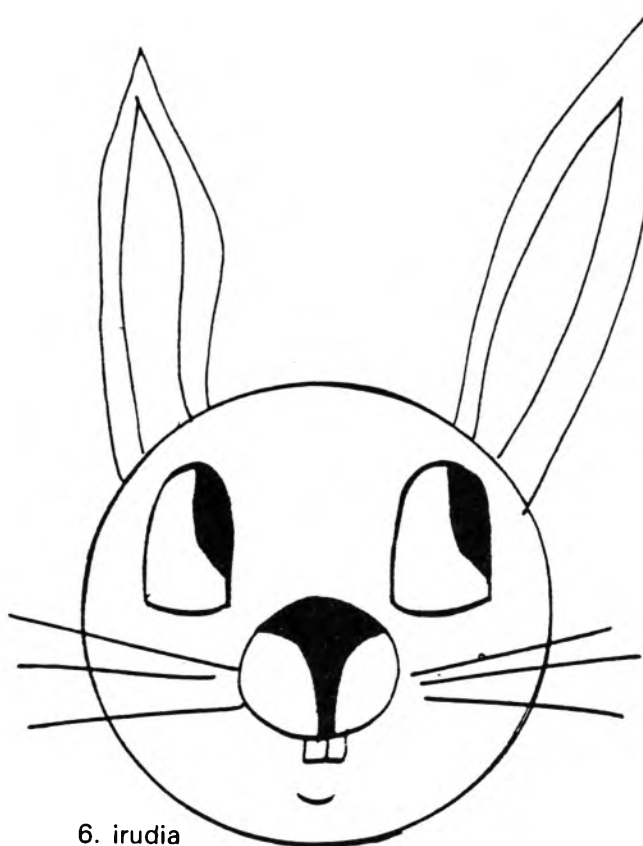

6. irudia

## Porexpanezko bolak

Porexpanezko boletara itzulirik, esan dezagun badirela tamaina ezberdinetakoak edozein eskulan dendatan. Iturgindegietan ere aurki daitezke, eta hainbesteko aukerarik ez badago ere, dexente merkeagoak dira.

Lehen esan bezala, dauden daudenean erabil daitezke, baina hobe da beti ere estaltzea. Lana luzexeagoa izango da, baina askoz ere iraunkorragoa. Ez estaltzekotan, pinta daitezke.

Bolak estaltzeko prozedura lehengo lanean deskribatu genuen. Dena dela errepikatu egingo dugu, zenbait berrikuntza sarturik.

Beharrezko materiala: bola bat  
plastilina puska bat  
aparezko galtzerdi baten zatia/edo gasa  
goma elastiko bat  
plastikozko tutu baten zatia.

Bolari sudurra ipintzen zaio plastilina eta galtzerdi zati batez estaltzen da. Ondo tiratzen da zimurrik ez geratzeko eta korapiloa egiten zaio goiko aldean (gero ilea jarriko den tokian). Sobran dagoena mozten da "mototsik" izan ez dezan.

Sudur haundiak egiteko, pailazo edo sorginena, hari batez estutzen dira gogorki galtzerdiaren gainetik.

Behin hori guztia egin eta gero, bola guztia "arotz kola" zuri horretaz estutzen da eta lehortzen uzten da. Zenbat eta kapa gehiago eman hainbat eta hobeto, gogorragoa geratuko bait da (ez ahantzi kapa berri bat eman baino lehen, aurrekoak lehorra behar duela).

Burua lehorra dugunean, plastikozko tutua sartuko diogu presioz lepo bezala.

Urezko pinturez margotzea komeni da. Tenpera atsegina da erabiltzen, baina erraz kraskatzen da.

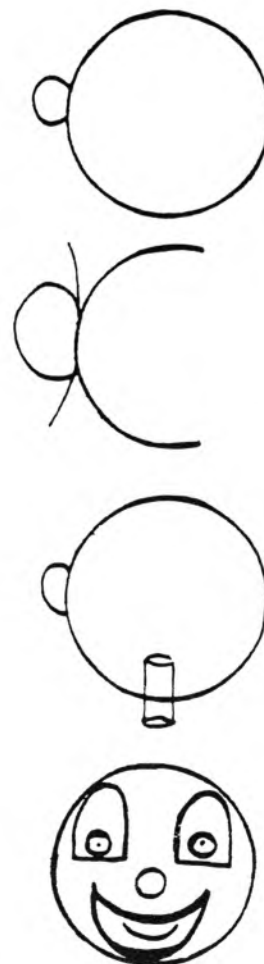

7. irudia

Metodo honen aldaera bat bada. Galtzerdiak ez du, sudurrez aparte, beste kanporako koskorrik uzten. Belarriak, kokotsa, bekainak... ipini nahi badira, plastilina egin daitezke buruko kola lehortu denean. Hau da, gainera, gainetik itsatsi behar zaizkio, baina kola asko botata, plastilina ondo pegatzeko.

Nahi bada, egin daiteke lehenik plastilina ipini forma guztiak osatuz eta gero aparrezko galtzerdiaz bildu beharrean, dena gasaz estali.

Gasa zerrendatan ipintzen da, bata bestearen gainean jarri. Modu honetan eginik emaitza askoz iraunkorragoa izaten da, baina zertxobait zailago gertatzen da, kontuz ibili behar baita ez zikintzeko, eta batez ere, zimurrik ez sortzeko.

Zeta paperezko edo egunkari paperezko zerrendak ere erabil daitezke plastilinarekin gainean jartzeko.

Nere ustez azken bi aukera hauek (gasa, papera) helduentzat edo goiko kurtsoetarako balio dute baina ez OHOk lehen ikasturteetarako. Egia da, hori bai, aurpegi oso ezberdinak eta abereenak ere egiteko aukera ematen dutela.

### **Paper orea edo papier mâché**

Eskola lanetan asko erabiltzen da papier mâché delakoa. Zorro batzuetan sartuta saltzen da denda berezituetan. Ikasle haundiekin erabiltzeko materiala da. Txikiek ez lukete iraungo burua egiteko eta lehertzeko behar den denbora guztian... eta emaitzak ere ez dira oso diztiratsuak izaten! Zimurrez betea geratzen da; orea ondo egin ez bada puskatu egiten da; belarriak, sudurra etabar ongi itsatsita ez badaude erori egiten dira lehortzen direnean...

Erabil daiteke, zergatik ez, txotxongilo obra bateko osagarriak egiteko: tximiniak, saskiak, kaxak...

Hona hemen papier mâché delakoaren "errezeta"; nahi duzuen guztia egin ahal izango duzue eta oso merke:

### **Kilo bat ore egiteko errezeta**

- 4 egunkari orri oso (16 orrialde)
- 2 goilarakada kola zuri
- goilarakada bat linazi olio
- 2 goilarakada urai hauts.

Egunkari orriak zati txikitan puskatu eta 8 bat ordutan uretan beratzen utzi.

Bi litro uretan egosi 20 minututan.

Iragaztontzi batean xukatzen da dena, piska bat zanpaturik baina hezea geratzen delarik.

Papera hezea eta biguna egongo da. Ontzi batean ipini, gainerako osagaiak erantsi eta ondo nahasten da.



Nahasi, goilarez edo esku batidore batez ere egin daiteke, baina nere aholkua eskuz egin dezazuela izango litzateke.

Eskuez jakin ahal izango duzue orea prest noiz dagoen, uraia falta zaion, ura sobra duen... ESKUAK ERABIL ITZAZUE!

Paper orea aplikatzerako, aurrez prestatua eduki behar da buruaren forma. Ez da buru osoa paper orez egin beharrik, pisu handiegia izango luke. Gehienetan egunkari orriez egindako bola bat hartzen da, formak gutxi gora behera definitzen zaizkio eta horren gainean ipintzen da orea. Baina honez gero pentsatu duzue ez digu eragozten porexpanezko bolak erabilteza, eta nahi bada, baita plastilina ere, "esku-lanetan" trebeegi ez direnentzat.

### Zur orea

Zur orea pintura eta berreraiketa materialak saltzen diren zenbait drogeriatan aurki daiteke, edo "bricolage" dendetan. Tarteak etabar konpontzeko erabiltzen da.

Zur orea erabiltzeko ur piska batekin nahasi behar da, ez askorekin. Eskuz oratzen da, ez behatzetan pegatu, ez berez hausten den arte. Ogi orea bezalakoa behar du izan: biguna, trinkoa eta lasaia aldi berean.

Baditu bere abantailak: eroso da, garbia eta oso gogorra geratzen da lehortutakoan. Desabantailak: haren salneurria, ez dela edozein tokitan aurkitzen eta gainean egon behar dela ez zertatzeko.

Irudia lehortzen denean arotz kolaz estaltzen da. Honela azal leuna eta pintatzeko egokia izango dugu.



## PELUKAK

Burua badaukagu! Behin lehortu eta pintatu ondoan, peluka egin behar dugu, txotxongilo burusoila ez bada behintzat (kristalezko begia duen pirata, aitona zaharra etab.).

Ehunezko burua bada zuzenean josi daiteke peluka, ilez ile.

Baina bolen edo orezko buruen kasuan peluka bat egin behar dugu eta horretarako modu sinpleena DATXA (larru sintetikoa) zati bat kola eta orratzez itsastea da. Datxak bi arazo txiki ditu. Alde batetik, garestia da eta ez dute zati txikitan saltzen. Beraz zati haundia erosi behar da eta 8 neba-arreba egin!!! Bestalde ile motzeko pelukak bakarrik egin daitezke. Adats luze, txirikorta edo "page" estiloko peluketarako artilea erabili behar da.

### Artilezko pelukak

Artilea 30 bat zentimetroko harizuntzetan ebakitzen da. Kopurua noski artilearen lodieraren arabera izango da. Eskuarki mataza erdia behar izaten da.

Harizuntz guztiak ebakita daudenean haragi koloreko fieltro zati baten gainean ezartzen dira. Aldez aurretik fieltro zati hori buruaren tamainaz neurtu behar da. Josteko makinaz pasatzen da.

Fieltro piska bat libre uztea ez ahantzi, nahi izanez gero kopetileak josteko. Josteko makinarik ez baduzu, artilea eta fieltroa mahai baten gainean jarri eta jostorratz lodi batez, eta beste harizuntz bat erabiliz, makinaren mogimendu bera egizu: gora, behera... joan eta etorri.

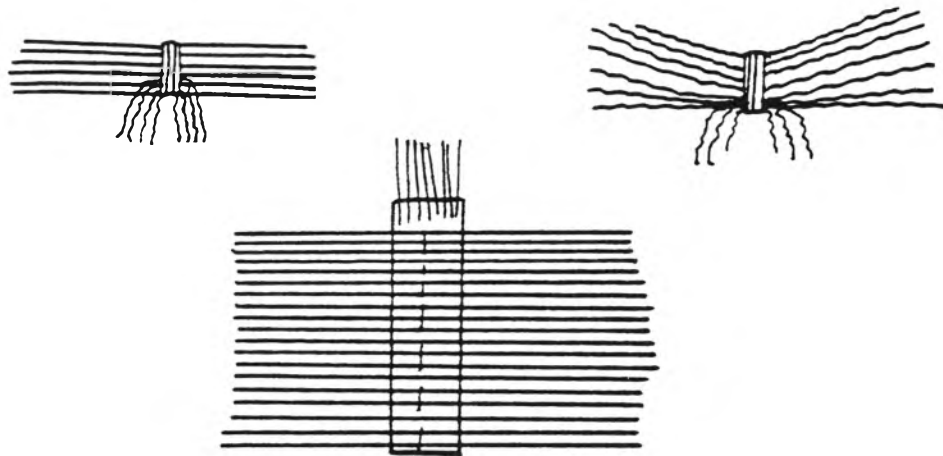

8. irudia

Peluka orratz askoz itsasten da, ondo lotua gera dadin. Halere, fieltro zatiak ez du oso zabala izan behar, horrela "ileak" zintzilik geratuko dira burua- ren bi aldeetara. "Soilunerik" ez gertatzeko kola piska bat eman eta buruan pega daitezke azpiko ileak.

Peluka moztu eta orraztu egiten da azkenik.

Egin daitekeen beste gauza harizuntz bakoitzaren muturra ateratzea da. Lan handia da, baina emaitzak merezi du: ile kizkurra eta harroa lortuko dugu.

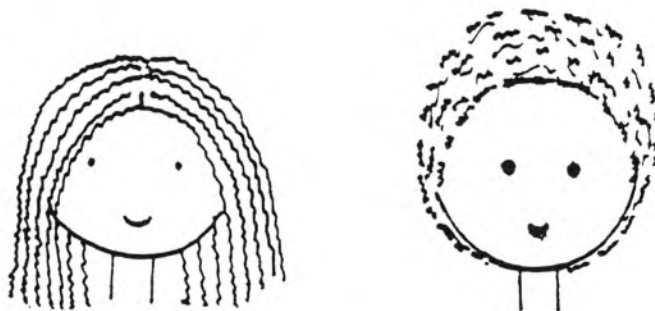

9. irudia

## PATROIA

Badaukagu buru osoa eginik! Txotxongiloaren zatirik garrantzitsuena da, berak ematen bait dio nortasuna.

Alabaina jantzia eta eskuak falta zaizkigu amaitzeko. Atzean duzue soinekoa, eskua eta... orrialdean deskribatutako galtzetinaren ahoa.

Patroia berezko tamainakoa da. Hortik handiagoak edo txikiagoak atera ahal dira, beharren arabera.

Soinekoaren patroia bi aldiz ebaki behar da (ezta?) eta eskuena lau.

Eskuak haragi koloreko fieltroz egiten dira. Jositakoan, plastikozko tutu bat sartzea komeni da (leporako ibili dena bezalakoa), maneiatu behar duenaren hatzak sartzeko. Honela ekitaldiaren erdian txotxongiloaren eskuek ez digute ustegabeen ihes egingo. Tutu tamaina ezberdinak badira eta elektragai dendetan eros daitezke.

Ahoaren patroia, leku faltarengatik, erdizka bakarrik dago dibujatua. Ahoa egiteko material onena fieltroa da, ez da listen eta. Haur txikienentzat kolore bizi eta erakargarriko fieltroa. Galtzetinari osagarri asko erantsi ahal zaizkio: artilezko ileak, mihia, txano farregarriak... Begiak kolore ezberdinetako fieltro zatiekin egin daitezke, edo pin-poneko pilotez.

Soinekoaren patroia berruan buruak, begiak, ahoak etabar agertzen dira; txotxongiloak egiteko "inspirazio" gutxi dutenentzat daude jarriak.

Txotxongilo bat egiten hasi baino lehen, zer eta zertarako egingo dugun pentsatu behar da. Txotxongilo bakoitzari bere ezaugarriak eman behar zaizkio, bere itxurak erakusten duena izango bait da azken finean.

Patroi hau, zer esanik ez, normalean erabiltzen diren eskularruzko edo giñoleko txotxongiloentzat da. Baina hariko txotxongilo bat egin nahi izanez gero, ez dago erditik ebaki besterik, bi hanka egin, eta fieltrozko zapatak ipini, algoi betetik.

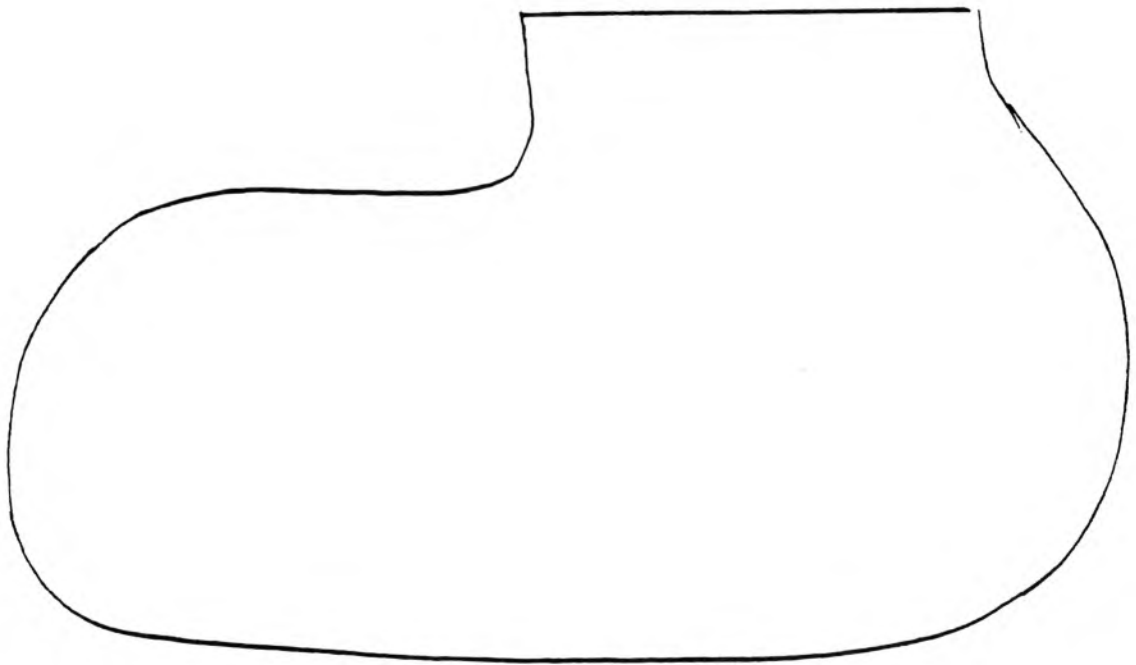
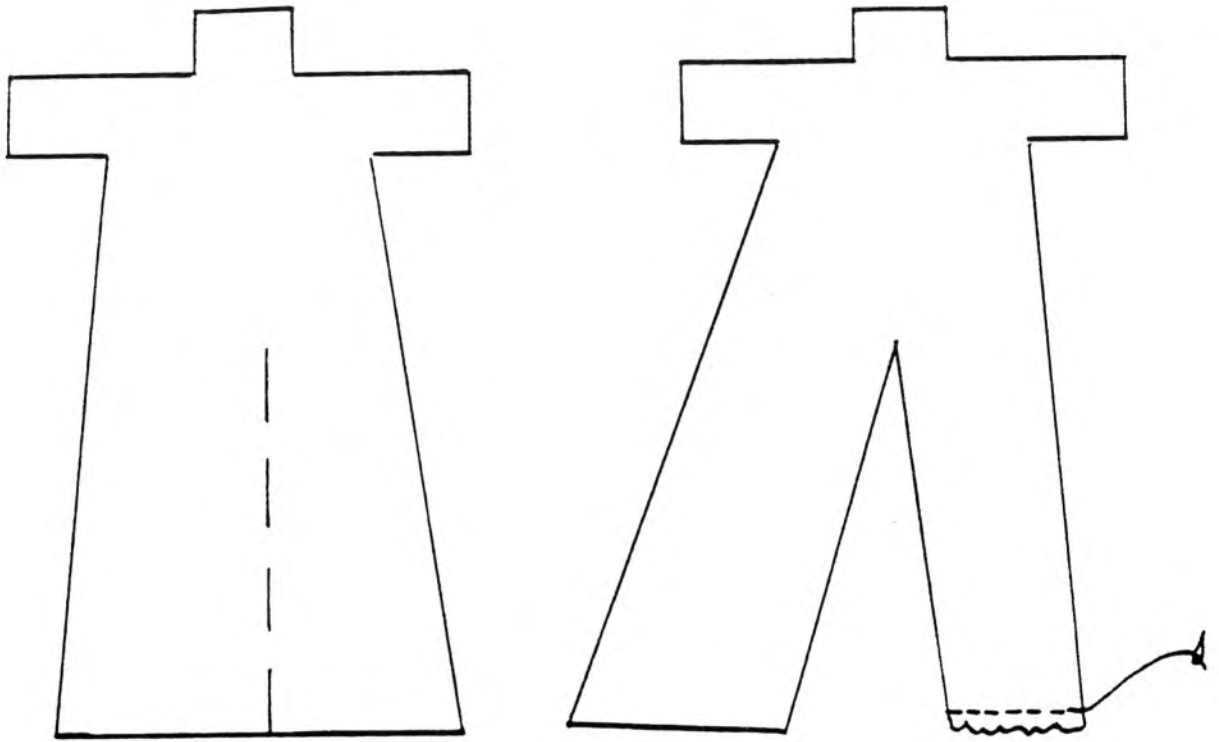

10. irudia

## ERABILERA

Hemen daukagu bada, txotxongiloa amaitua!!! eta orain zer? Lehenik, erabiltzen ikasi behar da.

Denen esku dauden txotxongilo mota zenbait ikusi ditugu: eskularru edo giñolekoak, barillakoak, itzalekoak, harikoak, ahokoak... Orain bizia eman behar zaie. Bizirik gabe txotxongiloak ez lirateke panpina hutsak besterik izango, tela eta egur pusketak.

### Eskularrua

Eskularru-txotxongiloa, gehienbat giñoleko panpina bezala ezagutua, Erdi Aroan egin zen famatua. Orduko zenbait pertsonaia, hala nola Policinella, Punch etabar, orduan ziren bezalakoak heldu zaizkigu gure egunetaraino, eta orduko errepertorioa antzetzuz.

Txotxongilo mota hau aukeratu dut, haurrei gehien gustatzen zaiena delako. Itzalak exotikoak dira; hariak trebetasun handia eskatzen dute; baina giñola hurrengandik hurbilago dago. Haurrek ongi ezagutzen dute giñolaren jokia eta gu inoiz eskema horietatik atera izan garenean, gure ikusle txikiak ez dute hainbesteko indarrez erantzun...

Lehen esan bezala, komenigarria da buruan eta eskuetan tutu edo kartulinazko kukurutxo batzuk sartzea, horrela erabilera errazteko; batez ere haurrek hobeto maneiatzeko aukera izango dute, bestela oso txotxongilo txikiak beharko bait lituzkete.

Nola ipini hatzak txotxongilo barruan? Tira, ez dut uste eztabaidarik sortuko denik bakoitzak erosoan zaioen moduan jartzeko esaten badut. Hau da, norberak bilatu behar du, bere hatzentzat eroso den jarrera, txotxongiloa behar bezala mugitzeko.

Dena dela ondoko bi marrazki hauek eskuak eta hatzak ipintzeko modu arruntenak erakusten dituzte.

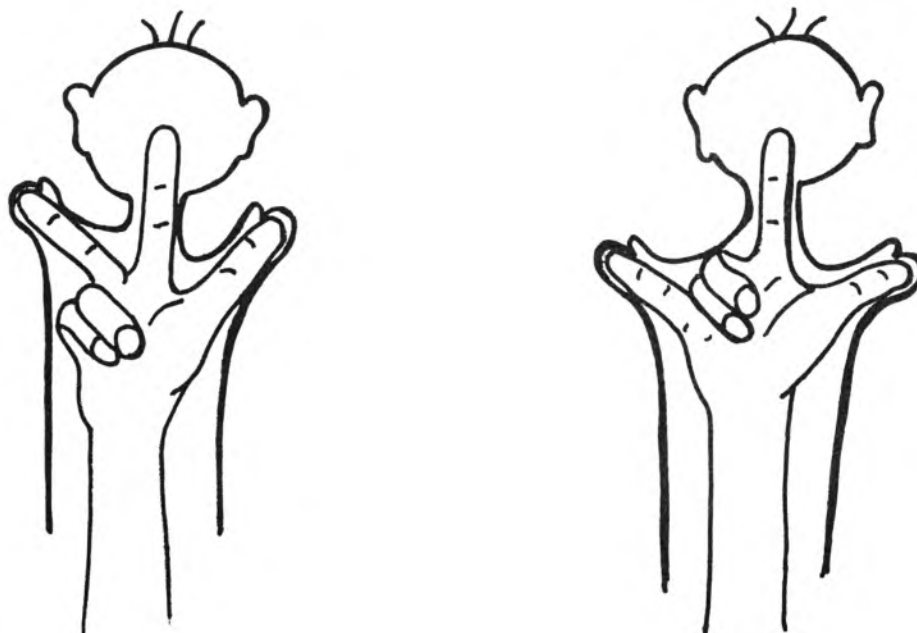

11. irudia

Giñoleko txotxongiloaren mugitzeko erari buruz arau bakar batzuk izan behar dira kontutan:

- \* Ez bapatean agertu edo desagertu (deabrua edo ez bada behintzat). Sarrerak eta irteerak bi alboetatik egin behar dira. Alborik ez badago atzetik aurrerako mugimendu batez ezkutatuko dira sartzerakoan, eta alderantziz irteterakoan.
- \* Ez txotxongiloa gorputz-ikara edo San Vito dantza balu bezala mugitu. Baina ez arbola bat bezain geldirik ere eduki. Normalena panpina emeki mugitzea da hizketan ari denean eta piska bat (buruarekin baiesten bezala) hizketan beste pertsonaia bat ari denean.
- \* Mugimenduak koordinatu. Giñoleko txotxongiloek eskuak eta burua bakarrik mugi ditzakete. Ez dute ahoa zabalduz hitz egiten. Mugimenduak dira, beraz, haren hizketaldiari enfasisa ematen diotenak.

**Inoiz huts egiten ez duen errezeta:** begira ezazu txotxongiloa erabiltzen duzun bitartean eta saia zaitetz hura konbentzitzen, buruaz eta eskuez zure ahotik irteten diren hitzak adieraz ditzan.

- \* Argi hitz egin, ondo ahozkatuz, geldiro... hizketa arruntean baino askoz geldiroago zenbait kasutan. Kontuan hartu teloiaren bestaldean dituzun ikusleak ULERTZEKO zain daudela. Dena dela hizketa normalaren abiadura eta doinuera mantentzen saiatu behar da.
- \* Ez zaitetz gehiegi luza txotxongilo jakin baten berbaldian; baliteke haurrak aspertzea...
- \* Eta batez ere lor ezazu ikusleak, haur ikusleak, obran parte hartzea eta zuk kontatzen dizkiozun gauzetan arreta mantentzea. Arrakasta izango duzu!



## Hariak

Nonbait esan dut hari-txotxongiloak txotxongilari on baten "zenit" a direla. Neketsua da hari-txotxongilo bat berez mugituko balitz bezala mugiaraztea. Praktika urte asko behar dira hori lortzeko...

Hari-txotxongiloak Europan antzeztu zen lehengo txotxongilo antzerki mota izan zen. Ekialdetik zetozen eta hasiera batean eliz barruan egiten ziren antzezpene erlijiosoetarako erabili ziren. Baina azkar irten ziren kale eta plazetara, hain gogo onez hartu bait zituen herriak.

Hari-txotxongilo onenak zurezkoak dira, baina beste material mota batzuk ere erabiltzen dira, hala nola kartoia, tela, porexpan...

Txotxongiloa gurutzeta edo gurutzeta bikoitz batetik (behar den hari kopuruaren arabera) esekitako hari batzuen bidez mugitzen da.

Hari-txotxongilo baten egikera eta erabilera azaltzeak denbora luze samarra eskatuko liguke. Horra bada hasteko oso adibide simple bat:

**Materiala:** porexpan bola bat  
50 × 50 zentimetroko tela zatia  
bi makila  
4 bola zulodun  
haria.

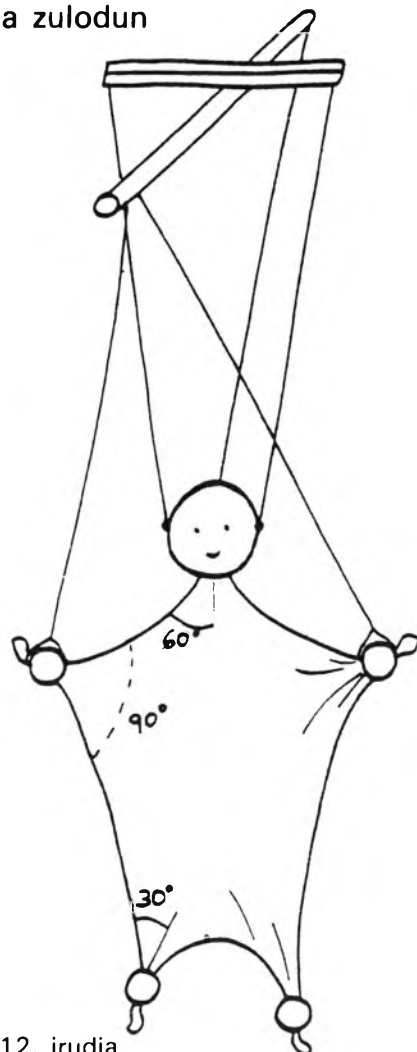

12. irudia

## Itzalak

Itzal-txotxongiloek irudi launak dituzte oinarritzat (18. or).

Itzal antzerkia oso zaharra da eta Ekialdetik dator. Europan 20ko hamarkadan oso garai aldekoa izan zuen. Pintoreek, aktoreek, musikoez eta artista jendeak itzalen bidezko obrak antolatzen eman zuten denbora eta benetako artelanak egin zituzten.

Eskolan estilo honetako antolaketa txiki bat egin nahi badugu, behar ditugun siluetak ebaki eta "cello" edo burdinari bidez barilla bertikal bat ipiniko diegu. Aski izango da itzalak hara eta hona mugitzea.

Une honetatik aurrera ikertzen hasi liteke. Koloretako zelofan papera erabil daiteke; koloreko argiak pantaila zeharkatuko du. Beste barilla baten bidez beso edo hanka baten mogimendua lor daiteke...

Itzal antzoki bat izateko aski izango da bastidore bat, grapaz edo jositako tela zuri bat eta bonbila bat itzalaren eta erabiltzailearen artean jarria. Irudia telaren kontra joango da eta uzten den tartearen arabera tamaina handitzea, txikitzea, desagertzea etabar lortuko dugu.

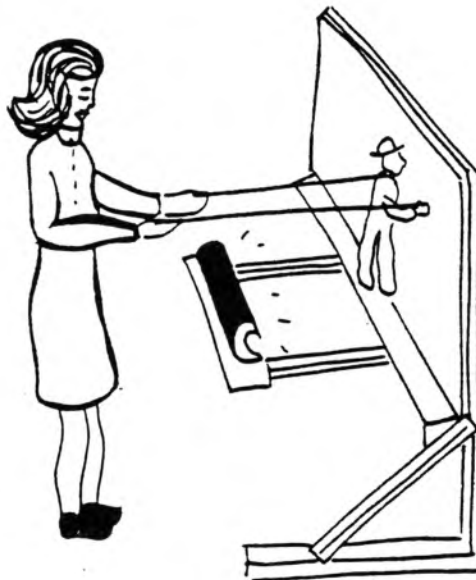

13. irudia

## Barillak

Txotxongilo mota hau oso erabilia da Indian, Nepalen, etab... Txotxongilo honen gorputza makila batek zeharkatua dago eta bi eskumuturretan barilla bana du. Normalean bi txotxongilariren artean mugitu behar da: batek erdiko makila eta beso bat maneatuko du eta besteak beste eskua. Pertsona bakar batek ere erabil dezake, baina mugimenduak nahiko murrizturik geratuko dira. Beso bat mugitu eta bestea zintzilik utzi ere egin liteke.

Txotxongilo honek beste txotxongilo mota baterako bidea eman du. Giñoleko panpina normala da baina jantzi zabalagoa duena. Mugimendua aurreko parrafoan esan bezala egiten da.

Aldi berean giñol-barilla txotxongilo honek beste kontzepzio bati utzi dio lekua: MAROTTE delakoari hain zuzen. Marottea txotxongilo berezi bat da. Gure eskua panpinaren eskuaren barruan sar dezakegu. Ondorioz esku batez burua mugituko dugu eta besteaz mugimendu joko guztiak egin ahal izango ditugu, papin-esku batez inola ere ezin egin daitezkeenak. Bi eskuak mugitzea nahi badugu bi pertsonaren artean moldatu beharko dugu, eta bakoitzak eskua bana mugitu. Panpina amerikar horien mota da hau: Epi, Blas, Gailetan Monstruoa, etab...

Jakina, gure besoa panpinarenean sartzeko jantziak nahiko zabala behar du izan. Posibilitate bat alkondora zahar bat erabiltzea da.

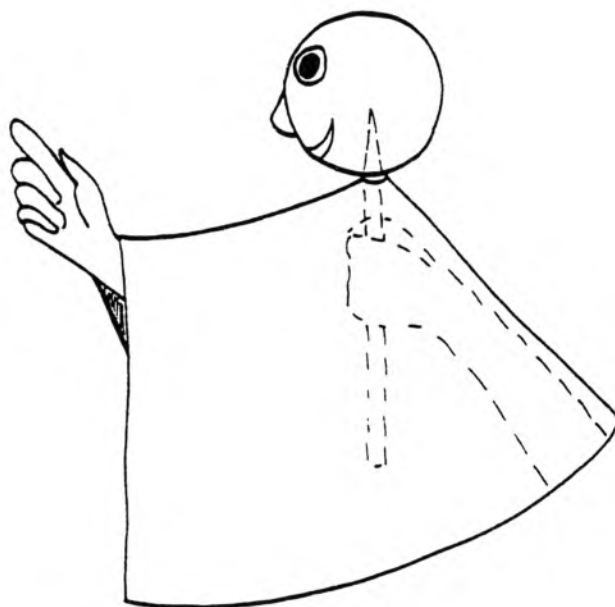
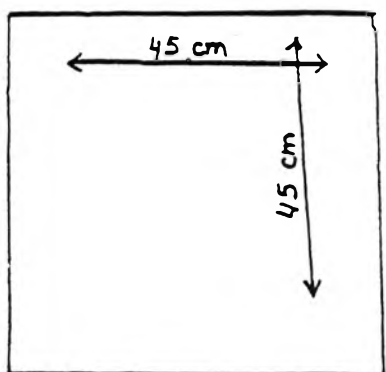

14. irudia



## ESZENATOKIAK

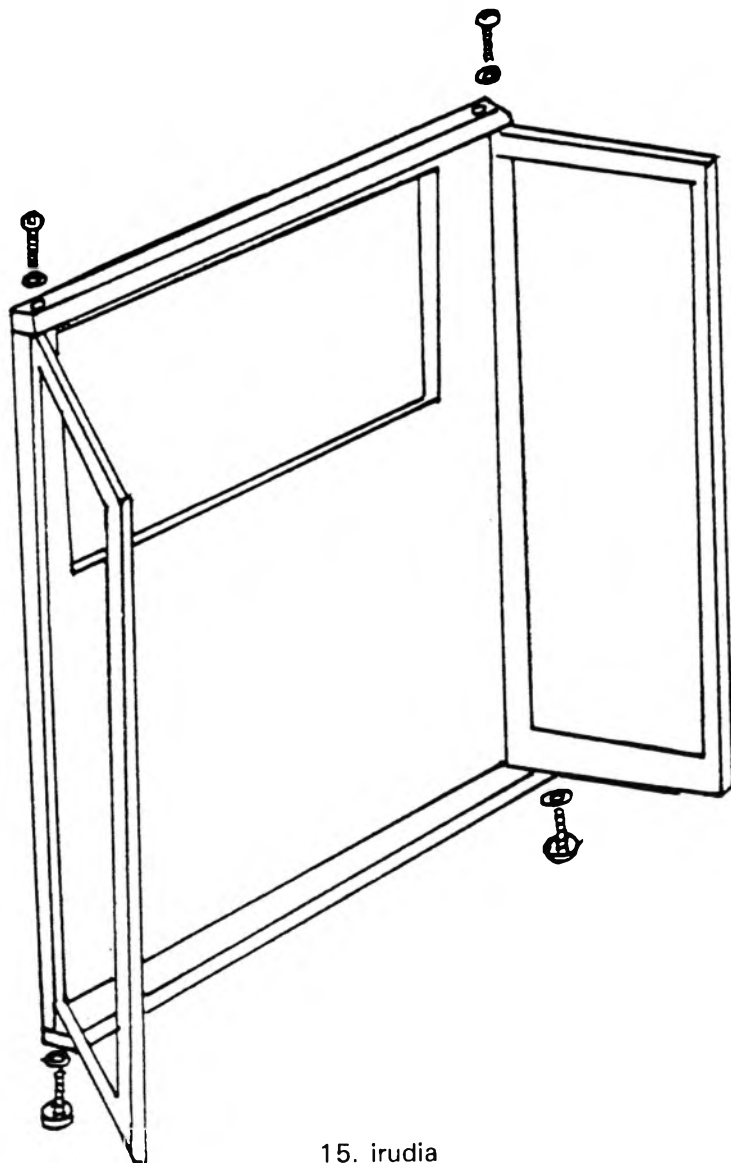

15. irudia

Antzokia antolatzea besterik ez zaigu falta, benetako txotxongilo emaldi bat egiteko behar den eszenatokia.

Eszenatokiaz mintzatzerakoan aukera desberdinak ditugu. Irakasleak berak erabili behar badu txotxongiloa eszenatokirik gabe, hurren aurrean elkarrizketa bat sortarazteko, egiturak finkatzeko edo ipuin bat kontatzeko soilik, bada, ederki molda daiteke eszenatokirik gabe. Baina baliteke irakasle batek txotxongiloa erabili nahi izatea, baina aurpegia agirian eduki nahi ez izatea. Ez bait da ahantzi behar, txotxongilo batekin ari garenean antzerkia egiten ari garela. Bada aukera polit eta erraz bat: bionbo bat.

Bionboa kartoi gogorrez edo zur finez egin daiteke. Pintatu, paperezta-tu, telaztatu etabar egin daiteke. Lau orri edo gehiago eduki ditzake ate-orpoz lotuta. Ondoko hau da tamaina polita:

- \* Lau ohol 50 cm. luze 40 cm. zabal.

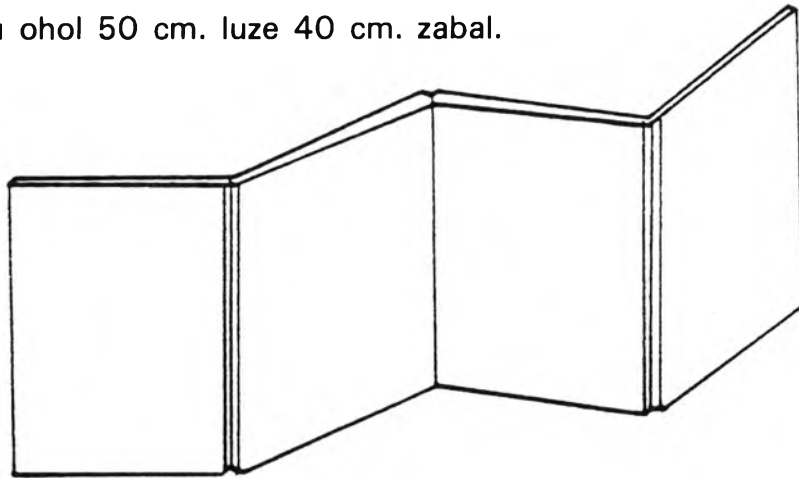

16. irudia

### Mahaiak

- \* Hiru mahai beste hiruren gainean ipini eta dena maindire edo kortina zahar batez estali.
- \* Bi mahai ipini eta hirugarrena (edota aulkia) gainean. Estali, apaindu eta jostatzera!

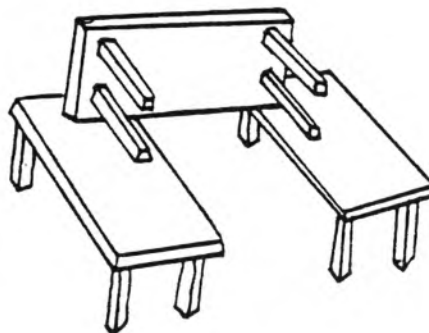

17. irudia

## Aulkiak

Bi makila ondo josi bi aulkiri eta txintxetaz tela edo paper bat josi.

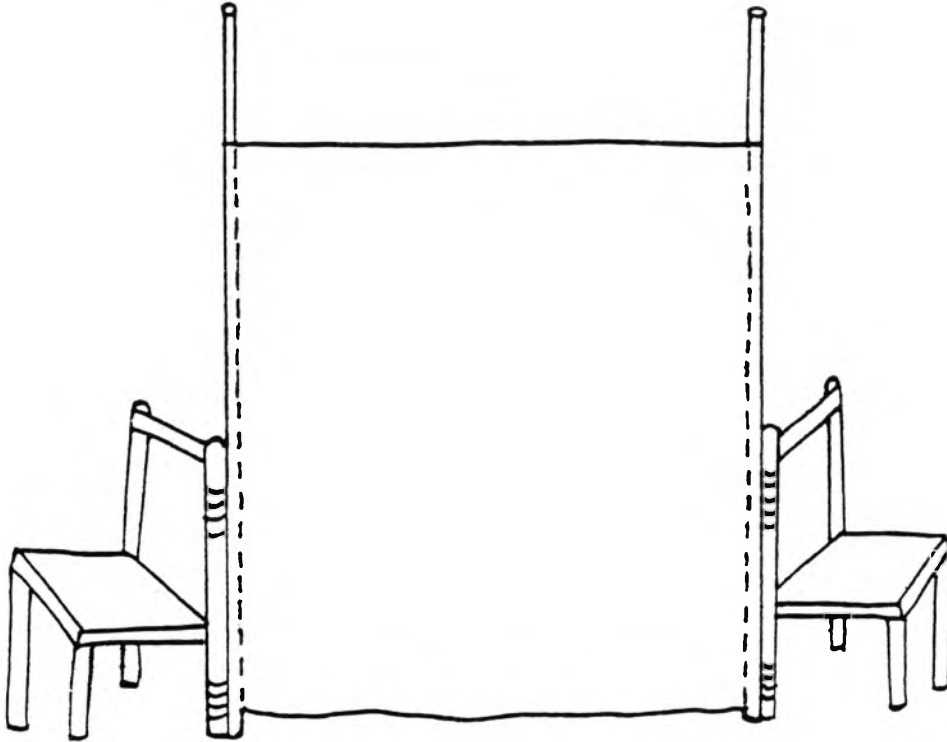

18. irudia

## Txokoak

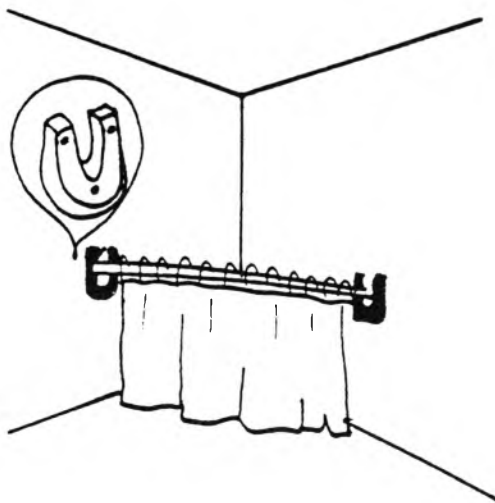

19. irudia

## Ateak

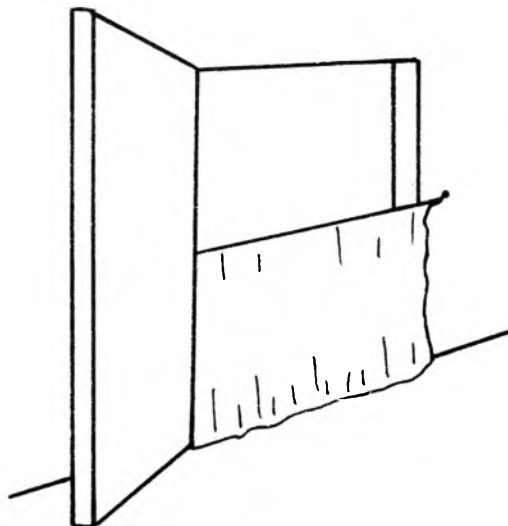

20. irudia

## Eskailerak

- \* Txiki horietako bi erabil daitezke. Bien artean eskoba makila bat ipini eta gainean gela guztiak apaindutako maindire zahar bat.
- \* Baina eskailera bakar bat ere erabil daiteke, beste aldean aulki bat edo ipiniz.

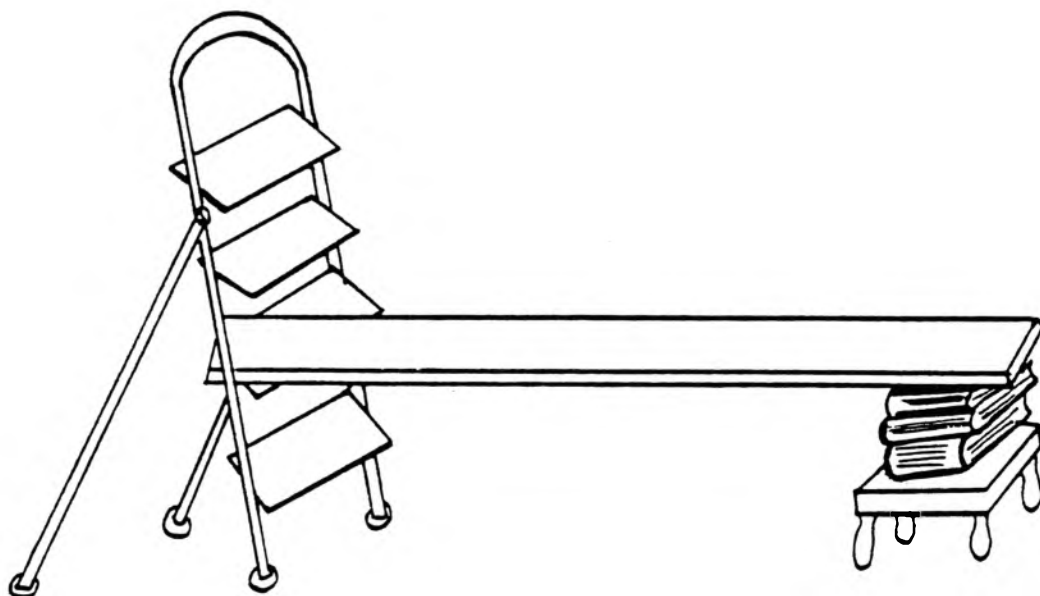

21. irudia



## Itzalak

Itzalekin lan egiteko bastidore bat behar dugu. Tela zuri fin bat josi behar diogu edota paper zuri fina. Ideia ona izan daiteke bastidorea mahai gainean ipini eta oin mugikorreko lanpara bat erabiltzea; horrela argi iturriaren norabidea aldatu ahal izango da.

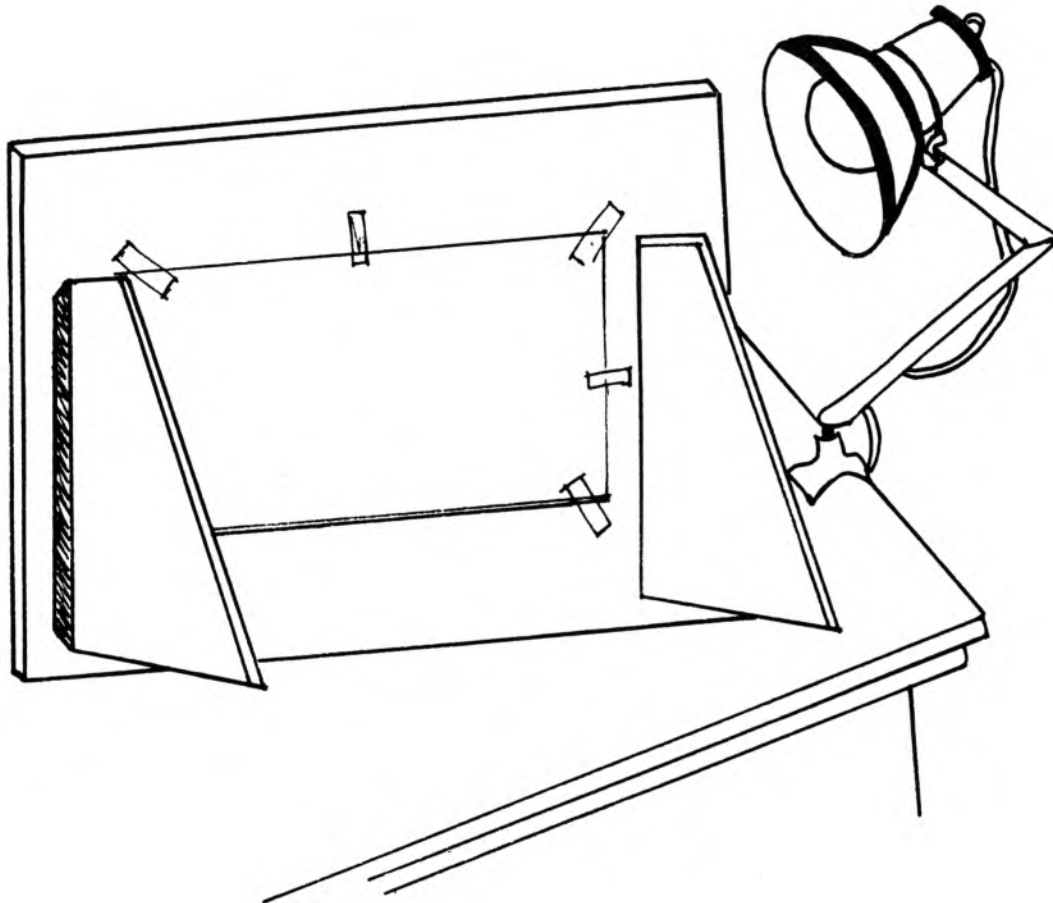

22. irudia

## Hariak

Hari-txotxongiloentzako eszenatokia egitea ez da batere erraza. Txotxongiloak baino gorago egon behar bait dugu eta gainera haiek ikusteko moduan.

Txotxongilariek jende kopuru txiki batekin ari direnean maiz samar erabili duten teknika hau da: dekoratu simple bat, haiek atzetik eta txotxongiloa aurretik.

Zer esanik ez ikusi egiten dira pertsonak ere, baina ez du batere ardurarik. Tiro batez bi txori hiltzeko, "txokoko" eszenatokia erabil dezakegu (19. irudia).

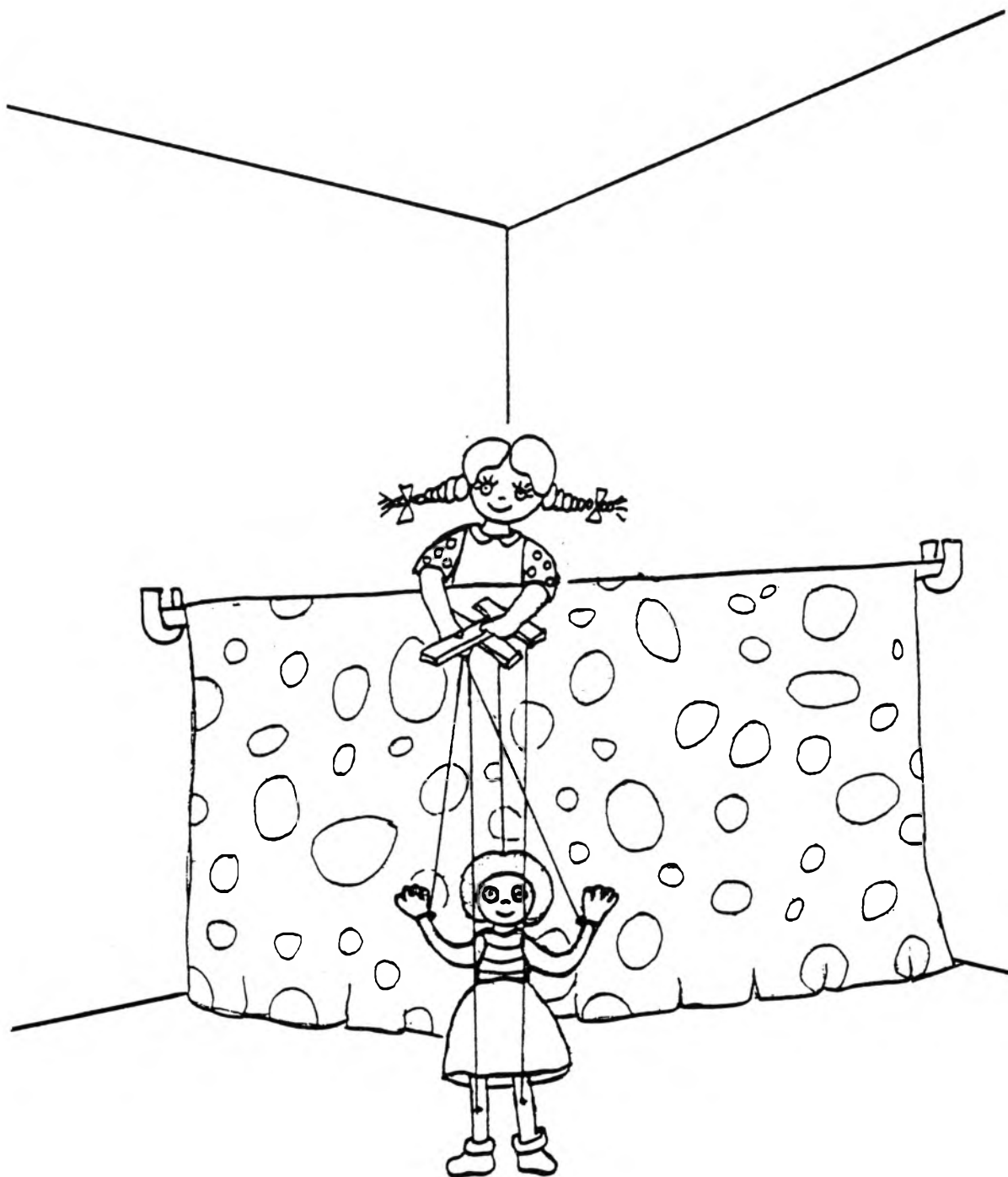

23. irudia

## TXOTXONGILOA ESKOLAN

Etengabe esperimentatzen da eskolan txotxongiloen jolasa, baina beti izan dira arazoak: pertsonaiak egitea, dekoratuak, eszenatokiak eta batez ere gidoiak.

Apunte hauen xedea, berez, denei txotxongilo antzerki bat osatzeko aukera ematea da, indar sortzaileak JOLASERA zuzentzen direlarik; azken hau funtsezkoa eta guztiz garrantzizkoa bait da.

Eskolaurre mailan, txotxongiloak eguneroko egintzetan aurkitzen du bere ohizko lekua.

Formak, koloreak, materialak, izenak, hiztegi aberastea, aho adierazpena etab. lantzeko bide erakargarria izan daiteke txotxongiloa, komunikazioa eta ulermena errazten bait du.

René Caillaud-ek “Marionnettes et Marottes” liburuan dioenez:

“Lorpenak pozgarriak ziren, egitura zein hiztegi mailan (ingelesez), baina komunikazio maila dexente baxuarekin jarraitzen genuen. Eta liburuan proposatzen ziren elkarrizketak ere artifizialak gertatzen ziren, ikasleek gogo haundirik gabe errepikatzen bait zituzten esaldiak.

Egun batez behar zen materiala eramatea gogoratu zitzaidan, honelako ekin-tzak ireki zitzakeen bideak saiatu nahian; kontzesiorik batere ez nuen egin, hasieratik azkenera ingelesa bakarrik erabiliz.

Harrigarria! Ezezagunak ziren hitzak (adibidez, doblatu, josi, orratzekin eutsi etab.) ulertu egiten zituzten manipulazioari eta kontestuari esker.

Ordu laurdena eskasean prest zeuden pertsonaiak eta eszenatokia eta denek hartzen zuten esku antolaketan. Ez dakit kurtso oso ortodoxoa eman nuen, baina seguru nago, hori bai, ingelesez benetan hitz egin zela.”

Txotxongiloak egitea eta erabiltzea zeharo loturik dago sormen eta irudimen gaitasunekin eta aldi berean gaitasun horiek garatzen ditu.

Pertsonaia bat edo abere bat sortzeak, forma emateak, bizia emateak haurraren posibilitate sikomotrizen garapena ere bideratzen du, hau da esku

trebetasun eta zehaztasunaren hobekuntza progresiboa. Txotxongiloen JOLASAREN bidez haurrak barne-barneko gauzak adierazteko, asmatzeko, proiektatzeko aukera izango du.

Gela mailan, eskolako ekintza eta gai gehientsuetan, asko ekar lezake txotxongiloaren erabilerak. Kasu batzuetan, ahozko adierazpena behinena da, batez ere hizkuntza bat ikasterakoan, eta gertatzen da, blokeo gehienak desagertu egiten direla eta benetako aho adierazpena permititzen diotela haurrari.

Hizkuntz irakaskuntzako metodo honek egunoroko hizkera erabiltzen du, txotxongiloek haurra motibatze bidea ematen bait dute. Eta azken hau, motibatzea, dudarik gabe funtsezkoa da JOLAS honen bidez emaitza onak jaso nahi baditugu.

## **BIBLIOGRAFIA**

- **TXOTXONGILOA ESKOLAN**  
Enkarni Genua  
EREIN. Iturriaga Saila
- **HAURRAK EUSKALDUNTZEN GIÑOLAREN BIDEZ**  
Itxaropena M. de Lezea. Kukubiltxo Taldea.  
HEZKUNTZA SAILA. Glotodidaktika-lanak
- **COMO HACER MARIONETAS**  
Ediciones Plesa, SM Ediciones
- **MARIONETTES, Ann Rocard**  
Dessain et Tolra  
10, rue Cassette  
75006 PARIS
- **THEATRE DE MARIONETTES, Lothar Kampmann**  
Dessain et Tolra  
10, rue Cassette  
75006 PARIS
- **MARIONETTES ET MAROTTES, René Caillaud**  
Armand Colin/Bourrelier  
103, Bd. St. Michel  
75005 PARIS
- **THE COMPLETE BOOK OF PUPPETS AND PUPPETEERING, Robert Handford**  
Sterling Publishing Co. Inc.  
Two Park Avenue, New York  
New York 10016
- **PUPPETS AND PUPPETRY, Peter Fraser**  
BT Batsford Ltd.,  
4 Fitzhardinge Street  
LONDON W1H 0AH
- **MAKING PUPPETS COME ALIVE, Larry Engler y Carol Fijan**  
David & Charles Ltd.,  
South Devon House, New Abbot  
DEVON, Inglaterra



BIDEOKO GIDOIAK

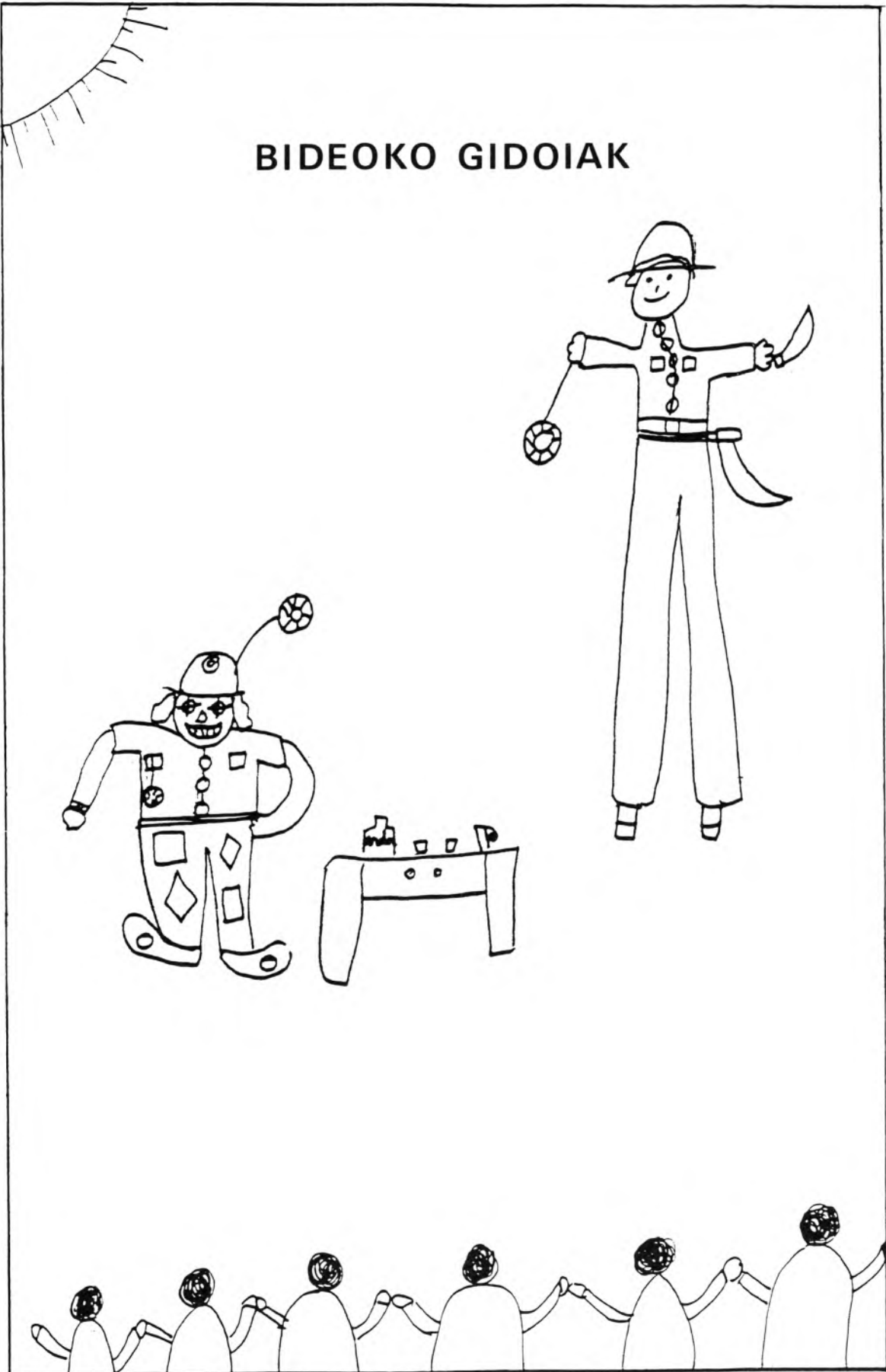





**LOREA - 1**



*Lorearen gelan gaude. Edozein haurren gela bezalakoa da. Ohean Lorea dago irakurtzen.*

Lorea: "Eta Marik esan zuen..."

*Honela ipuinean sartzen gara, liburuko irudietan. Lorea baso batean dago eta harriturik begiratzen du alde guztietara.*

Lorea: Ene! Non nago? Hau ez da nire gela... non egongo naiz?

Ahotsa: Basoan zaude!

Lorea: Nork hitz egin du?

Ahotsa: NEUK hitz egin dut.

*Loreak alde guztietara begiratzen du baina ez du inor ikusten.*

Lorea: Baina... noren ahotsa da? Nor ari da hitz egiten?

Ahotsa: Ni! Ni! Ni!

*Loreak ez du oraindik inor ikusten.*

Lorea: Baso hau zoratuta dago!!!

Ahotsa: Zer zoratuta eta zer gaita!!!

*Ipotxa azaltzen da, bizkarrean boltsa bat duela. Ilea eta bizarra zuri urdinska du eta txanodun kapa urdin batez jantzia dago.*

Lorea: Ene! Zer zara zu?

Kirkil: ZER? Ni ez naiz ZER!!! Ni ez naiz gauza bat...!!!

Lorea: Beno, beno, ez zaitez haserretu... orduan: NOR zara zu?

Kirkil: Hori hobeto dago... Iratxo bat naiz.

Lorea: Iratxo bat?

Kirkil: Bai, bai, iratxo bat... ez dakizu zer den iratxo bat?

Lorea: Nire ipuinetan...

Kirkil: Ipuinak! ipuinak! Ni ez nago ipuin batean! Ni hemen, Anboto mendian, basoan nago eta... nahikoa da! Nor zara zu? Zer egiten ari zara hemen?

Lorea: Ni Lorea naiz.

Kirkil: Lorea? Zu lorea zara? Itxura arraroa duzu ba lore bat izateko...

Lorea: Ni ez naiz lore bat. Lorea nire izena da eta zurea?

Kirkil: Tentela zara. Lehen esan dizut! IRATXO!!!

Lorea: Begira: ni neska naiz eta nire izena LOREA da. Zu iratxoa zara, eta zure izena?

Kirkil: Ah! hori?... KIRKIL, Kirkil deitzen didate. Baina zer egiten ari zara hemen Anboto mendian? Oraindik ez didazu esan...

Lorea: Nire logelan nengoen eta...

Kirkil: Aaaaaaaaaahhhh!!! Hemen ez daukat zer eginik. Lotara noa! Agur!

*Kirkil desagertu egiten da.*

Lorea: Eh! Kirkil! itxaron! non zaude? Itxaron! Ene! Ipotx hori joan egin da... beno hemen begiratuko dut...

*Lorea biltzen hasten da, leize baten sarrera ikusten du. Oso ilun dago.*

Lorea: Ene! Zein handia den leize hau...

*Leize barrura jarraitzen du.*

Lorea: Hau bai koba haundia eta iluna ere bai...

*Ahots izugarri bat entzuten da. Horma guztiak burruban ipintzen ditu.*

Ahotsa: Nor dago nire leizean? Nor dator ni molestatzera?

Lorea: Ene! Zer da hori? Zu zara, Kirkil?

Ahotsa: Umea, erantzun nire galderak!!! Zergatik zaude hemen?

Lorea: Ez dakit... nire logelan nengoen eta...

Ahotsa: Nire baimenik gabe inor ez da sartzen nire leizean!!!

Lorea: Barkatu, ez nekien.

*Argi gero eta indartsuago bat sortzen da. Lorea alde batera botatzen da eskuak begietan. Argia indartsuago egiten da eta poliki-poliki izaki haundi eta argitsu bat agertzen da: MARI!*

Mari: Ba dakizu nor naizen ni? Erantzun! Ba dakizu nor naizen ni?

Lorea: Ba... nik...

Mari: MARI NAIZ!!! Sorginen, iratxoen, laminen ugazaba naiz... eta orain niretzat zerbait egin beharko duzu.

Lorea: Nik?

Mari: Bai!!! Orrazia, nire urrezko orrazia ekarri beharko didazu...

Lorea: Eta... non dago orrazi hori?

Mari: Zuk bakarrik bilatu beharko duzu...

*Hori esan ahala, Mari desagertzen doa, lehen bezain argi dizdiratsu batek bilaturik. Haren ahotsa entzuten da urrundik.*

Mari: Ekarri beharko didazu... bestela...

*Lorea berriz ilunpean geratzen da.*

Lorea: Ba... ederki nago!!! non bilatuko dut orrazi hori? Nondik hasiko naiz?

*Kirkil agertzen da.*

Kirkil: Zer? Problemetan sartuta zaude, ala?

Lorea: Kirkil!!! Non egon zara?

Kirkil: Hori ez zaizu inporta! Eta ea, esan: zer egingo duzu?

Lorea: Ez dakit... ez dakit non nagoen... ez dakit non dagoen orrazi hori... ez...

Kirkil: Bai, bai, zuk ez dakizu ezer!!! Nik lagunduko dizut baina gero prenda bat eman beharko didazu, ados zaude?

Lorea: Bai, prenda bat emango dizut!

Kirkil: Beno, ia... orrazi hori azkenengoz ikusi nuenean... eh... bai! Uste dut Orduñan ikusi nuela...

Lorea: Orduñan?

Kirkil: Bai, bai, Orduñan. Orduña Bizkaiko beste mendi bat da!!!

Lorea: Aaaah!

Kirkil: Eta... beti berriketan! goazen ba arin-arin, ez dugu denborarik izango eta...

*Ibiltzen hasten dira, baina Kirkil gelditu egiten da bapatean.*

Kirkil: Mariren leizean, sartu bezala irten behar da!!!

*Loreak buelta ematen du eta atzeraka ateratzen da leizetik.*

**LOREA - 2**





*Arroka askoko paisaia.*

*Lorea eta Kirkil haitzetan gora doaz nekez.*

**Lorea:** Hau lana! Uf!!! Uf!!! Trapu zahar bat bezala nago!

*Azkenean gora iristen dira eta han jezarri.*

**Lorea:** Ai! ene!

**Kirkil:** Nolako deportista...!

**Lorea:** Zu baino hobea!!! Entzun duzu? Nik majiarik ez dut!!! Tranposo!

**Kirkil:** Tranposo? Ni tranposoa? Hemen geratuko zara bakar bakarrik.

*Kirkil desagertu egiten da.*

**Lorea:** Ene! Iratxo hori beti marmarka ari da!!!!  
Beno, hemen zer dagoen ikustera joango naiz.

*Lore ibiltzen hasten da, hara eta hona begira. Halako batean letrero bat ikusten du.*

**Lorea:** Ene! Zer da hori? Letrero bat!

*Letrerora inguratzen da. Bertan suge beldurgarri bat dago eta KOBA ipintzen du.*

**Lorea:** Letrero hau bezalakorik ez dut inoiz ikusi... suge bat da eta KOBA idatzita dago... sugearen leizerako bidea ote da? Ikusiko dut!

*Lorea geziaren norabidetik abiatzen da. Leize baten sarrerara iristen da. Leize gainean letrero bat dago. KONTUZ ipintzen du eta herensuge bat du marrazturik. Leize aurrean zuhaitz bat dago eta bertan neska bat lotuta.*

Lorea: Ene! Zer egiten ari zara hor lotuta?

Neska: Herensugeari itxaroten ari naiz...

Lorea: Baina... nolako ideia da hori!!!! Herensugeari itxaroten ari zarela?

Neska: Bai...

Lorea: Ez dut ezer ulertzen! Eta... zergatik zaude lotuta? Eh? Esan ba...!

Neska: Zu ez zara hemengoa, ezta?

Lorea: Ez, nire logelan nengoen eta... baina hori gauza konplikatua da... ez duzu esan zergatik zauden hor lotuta...

Neska: Herensugea leize honetan bizi da. Urtero pertsona bat sortea-tzen da Herensugeari emateko. Horrela gu, gure animaliak eta gure herria bakean uzten ditu.

Lorea: Eta... aurten zuri tokatu zaizu!!! ezta?

Neska: Ai,... bai...

Lorea: Eta zergatik ez duzue zerbait egiten Herensugearen kontra?

Neska: Zuk ez duzu Herensugea ezagutzen? Ikaragarria da!!! Ai!... han dator...

*Soinu izugarria entzuten da leizean. Halako batean Herensugearen buru haun-dia azaltzen da.*

Herensugea: AAAAAAAAAAAAAHHHHHHHHHH!!!!!!!!!!!! mmmmmmm...  
aurten bi neska polit ekarri dizkidate...

Lorea: Ez zara lotsatzen?

Herensugea: EEEEEHHHHH!!!! Zer esan duzu?

*Sugearen burua Lorearengana hurbiltzen da.*

Lorea: Gor zaude? Esan dut lotsarik ez al duzun?

Herensugea: Ez dakizu nor naizen?

Lorea:           Eta zu? Ez dakizu nor naizen ni?

Herensugea: *(Guztiz harriturik.)* Eeeh! Hau da hau!!! AAAAAHHHHH!!!!  
Jango zaituztet!!!!

*Loreak lore batzuk hartzen ditu.*

Lorea:           Emmmmm... Herensuge... mmmm... nahi dituzu loretxo hauek  
jan? Eeeh?

Herensugea: Nik ez dut jaten lorerik!!! AAAAHHHH!!! Jango zaituztet!  
AAAAAAHHHHH!!!!

*Herensugearen ahoa neurri gabe zabaltzen da, baina Lorea iresterakoan harri  
puska handi bat erortzen zaio burura eta konorte gabe utzi.*

Lorea:           Ene! Hau da suerte ona!!! Harri bat erori da...

*Kirkil azaltzen da leize gainean.*

Kirkil:           EZ! Harria ez da erori!!! Neuk bota dut harria!!!!

Lorea:           Kirkil!!!! Ai! pozik nago zu berriz ikusita!!! Nirekin haserre zau-  
de oraindik?

Kirkil:           Ez, ez nago haserre zurekin baina... ez berriz esan ni tranposoa  
naizenik...

Lorea:           Ez, ez dut esango. Promesa egiten dut!!!!

Kirkil:           Beno, orain askatu neska hori, eta ni Leizean sartuko naiz orra-  
zia han dagoen ikusteko...

*Lorea neska askatzen hasten da. Bitartean Kirkil Herensugearen buru gainetik  
pasatu eta leizean sartzen da. Bi neskatoak sarrerara hurbiltzen dira eta kez-  
katzen hasten dira.*

Lorea:           Kirkil! Kirkil! Hor zaude? Erantzun? Hor zaude?

*Kirkil leizetik irteten da.*

Lorea:           Ene! Hau sustoa!!!

Kirkil:           Leizea haundia eta iluna da... baina han barruan orrazirik ez  
dago...

Neska:           Orrazi bat bilatzen ari zarete?

Lorea:           Bai, Mariren orrazia. Badakizu non dagoen?

Neska: Ez, nik ez, baina GAUEKOK jakingo du... hori uste dut!  
Lorea: GAUEKOK! Nor da Gaueko? Non bizi da?  
Kirkil: Beti bezala! Zuk ez dakitu ezer!!! Gaueko, ba... Gaueko... hori da GAUEKO!!!  
Lorea: *(Ironikoki.)* Oso ongi esan duzu... Gaueko, Gaueko da!!!  
Kirkil: Deabrua da! Pozik zaude?  
Lorea: Ene! Eta bere etxera joan behar dugu?  
Kirkil: Orrazia nahi duzu ala ez?  
Lorea: Bai.  
Kirkil: Orduan...

*Herensugea mugitzen hasten da gure lagunak konturatu gabe. Nahiko hurbil dagoenean altxa egiten da.*

Herensugea: AAAAAAHHHHH!!!!!!

*Ikara handia hartzen dute hirurak eta atzeraka doaz sugea aurrera doan bezala. Korrika hasten dira, sugea atzetik. Loreak makila bat hartzen du eta korrika jarraitzen du.*

Lorea: KIRKIL! Jausi! Jausi!  
Kirkil: Ez dut nahi!!!  
Lorea: Jausteko esaten dizut!!!!

*Ipotxa jausi egiten da eta herensugea barrez hurbiltzen denean ahoa zabalik, Loreak makila sartzen dio. Sugea mogitzen eta orroaka dabil eta leizera sartzen da.*

Kirkil: Uf!!!!  
Lorea: Bat zugatik eta beste bat nigatik!!!  
Kirkil: Beno, hemendik irtetzea hobea izango da eta... aizu! *(beste neskari)* zuk badakizu non dagoen Gauekoren etxea?  
Neska: Bai, baina ez da etxe bat, gaztelu handia baizik!!! Etxe asko dauzka baina orain Biasterin egongo da.  
Lorea: Biasterin?

**Neska:** Bai, Biasteri edo Laguardia... hartu bide hori zuzen-zuzen eta hemendik egun batzuetara han egongo zarete...

**Lorea:** Eskerrik asko! Hurrengo arte!

**Neska:** Eskerrak zuei, agur!

**Kirkil:** *(Badoalarik.)* Beno, ba zatoz ala ez?

**Lorea:** Banoa... banoa... agur! agur!

*Alde batetik joaten dira eta neska bestetik.*



**LOREA - 3**





*Kirkil eta Lorea oinez doaz zelaietan zehar. Kirkil erraz doa baina Loreak ezin du gehiago.*

Lorea: Kirkil, ez daukazu zerbait jateko? Goseak nago...

Kirkil: Ez dakit zer egingo dudan zurekin!!! Beti nekatuta... beti goseak...

Lorea: Umeak jan eta lo egin behar dugu!!!

Kirkil: Beno, beno (*bere zakuan bilatzen du*) jateko, jateko... bai! Hemen zerbait daukat (*ogitarteko haundi bat ateratzen du*) begira: txorizo bokadilo bat! Ale! Jan eta goazen ba!

Lorea: Txorizoa... ez daukazu urdaiazpikorik?

Kirkil: Baina... beno... JAN!!!

Lorea: Beste gauzarik ez badaukazu...!!!?

Kirkil: Jan arin; laster gaua izango da eta Biasterira heldu behar dugu.

Lorea: Eta...

Kirkil: Han... (*alde guztietara begiratu eta ahapeka*). Gauekoren gaztelua han dago eta Gauekok Mariren orrazia non dagoen jakingo du... ala, goazen!

Lorea: (*Ahapeka*) bai, bai... goazen...

*Biak abiatzen dira. Iluntzen ari da. Urrunean argi bat ikusten da eta hurbiltzen doazen neurrian gaztelu baten itzala agertzen doa. Gazteluaren atera iristen dira.*

Lorea: Eta orain? Atea itxita dago...

Kirkil: Xxxxxxxii!!!! (*ahapeka*) beste sarrera bilatzera joango naiz eta. Itxaron hemen!

*Kirkil beste alderantz doa. Lorea bakarrik geratzen da.*

Lorea: Kirkil! (*Ahapeka*) Kirkil! Ez dut bakarrik egon nahi... Ai! Hau beldurra!

*Orduan gazteluko atea irekitzen hasten da. Barrutik argi haundia ateratzen da eta ahots bat entzuten da.*

Ahotsa: Ongi etorri nire etxera... sartu, sartu, beldurrik gabe!

*Lorea sartzen hasten da eta sartu denean, atea bapatean ixten da. Gaztelu barruan gaude. Lorea alde guztietara begira dago. Ahotsa entzuten da berriro.*

Ahotsa: Ja, ja, ja itxaroten nengoen... jakin nuen zu etorriko zinela... Ja, ja, ja.

*Soinu haundi bat eta Gaueko agertzen da. Deabrua!!!*

Lorea: Ai!

Gaueko: Zergatik zara beldur? Ni (*ahots eztiz*) zure laguna naiz eta lagunduko zaitut...

Lorea: Ni?

Gaueko: Bai, bai, badakit Mariren orrazia bilatzen ari zarela...

Lorea: Eta... eta non dago?

Gaueko: Ja, ja, ja, presarik gabe, ume! Bisita gutxi izaten dut eta lehenbizi zure ohorean festa polit bat izango dugu!

*Deabruak txalo egiten du eta mila koloretako argiak pizten dira biraka.*

Gaueko: Nahi duzun guztia edukiko duzu, ja, ja, ja.

*Deabruak berriz txalo egiten du eta lorearen aurrean harri bitxiz betetako bandeja agertzen da.*

Gaueko: Hartu! Hartu! Zuretzat da dena...

*Lorea zerbait hartzera doa, baina bandeja desagertu egiten da.*

Gaueko: Ja, ja, ja, gero... hartuko duzu nahi duzuna...

*Deabruak beste txalo bat egiten du eta mahai bat agertzen da, bi kandelabro-ekin eta gauza goxoz beteta.*

**Gaueko:** Goseak zaude? Jan bihotza, jan...

*Pastel polit batera hurbiltzen hasten da Lorea eta pasteletik sugea agertzen da.*

**Lorea:** Ai! Suge bat!!! Zer nazka!...

**Gaueko:** Ez zaizu atsegin nire lagun sugea? Oso lagun ona da... eta zure lagun ona izango da...

*Sugea Loreagana doa baina hau geldi-geldi dago beldurrez.*

**Gaueko:** Ja, ja, ja ikusten dut neska ausarta zarela! Esango dizut Mariren orrazia non dagoen baina lehenbizi zerbait egin beharko duzu...

**Lorea:** Zer egin behar dut?

**Gaueko:** Ikusten duzu txori hori?

*Urrezko kaiola batean txoritxo bat dago kantari triste.*

**Lorea:** Oh!! Zein txoritxo polita...! Baina triste dago...

**Gaueko:** Tristeago egongo da! Ja, ja, ja... hartu txoria eta eman sugeari!

**Lorea:** Sugeari?

**Gaueko:** Bai, bai, laztana, sugeari, sugea ere goseak dago...

**Lorea:** Baina NIK ezin dut hori egin!!! Gauza txar bat da... Sugeak txoritxo jango du!!!

**Gaueko:** Pentsa ezazu, polita, pitxiak, tartak... eta Mariren orrazia edukiko dituzula...

**Lorea:** Ezin! Ezin dut hori egin!!!

*Lorea kaiolara doa eta atea irekitzen du. Txoria irten eta KIRKIL bihurtzen da.*

**Lorea:** Kirkil!!! Txoria, zu zinen!!!

**Kirkil:** Bai!!! Deabru honek harrapatu nau eta txori bihurtu nau...

**Gaueko:** AAAAH! Oso haserre nago!!! Hemen geratuko zarete betiko!!!

**Kirkil:** HORI ikusiko dugu!!!

*Kirkilek bere zakuan bilatzen du eta ezpata ateratzen du.*

Gaueko: Ja, ja, ja, nirekin burrukatu nahi duzu, ezta? Ja, ja, ja, gizajoa... ja, ja, ja.

*Keinu bat egiten du eta ezpata eder bat agertzen da haren eskuan. Borrokan hasten dira biak eta halako batean Kirkilek ezpata kentzen dio Gauekori.*

Kirkil: Galduta zaude! Galduta zaude!!!

Gaueko: Ez hain pozik egon!!! Hemendik ez zarete irtengo... Ja, ja, ja. Behiak dauka orrazia, ja, ja, ja!

*Deabruak barrez jarraitzen du, desagertzen den bitartean.*

Lorea: Zer egingo dugu orain?

Kirkil: Ixilik egon zaitez! Pentsatzen ari naiz...

Lorea: Hau bai dela problema!!!

Kirkil: Ixilik egon nahi duzu?

*Pentsakor geratzen da Kirkil, handik irteteko modua ezin bilaturik. Bitartean Lorea kuskusean dabil.*

Lorea: Ene! Liburu bat lurrean...

*Makurtu eta hartu egiten du.*

Lorea: *(Zabaldu eta irakurriz)* zein liburu arraroa... Zer esaten du hemen?  
NISKA NASKA  
GAUEKO KASKA  
PINTXA PINTXO  
GAUEKO KINTXO

*Une horretan gaztelua eta beste guztia desagertzen da. Kirkil eta Lorea zelaierdian aurkitzen dira.*

Lorea: Ene! Nora joan da gaztelua? Liburua ere desagertu egin da...

Kirkil: Ez dakit nola egin duzun hau, baina noizbait gauzak zuzen egingo dituzu...

Lorea: Eta... eta... orain? Zer? Gaueko orrazia non dagoen esan gabe joan da.

Kirkil: Gauekok esan du: "Behiak dauka orrazia mmmmm..." "Behiak dauka orrazia..."

**Lorea:** Zertarako nahi du behiak orrazi bat?

**Kirkil:** Aaaah! Uste dut... bai... Pirineoen beste aldera joan beharko dugu!...  
Mugitu, neska! Bide luze bat daukagu...

**Lorea:** Non dago zure bola majikoa?

**Kirkil:** Poltsako gauzak behin bakarrik erabil ditzaket...

*Ibiltzen hasten dira.*



**LOREA - 4**





*Lautada, gaztelu bat erdi eroria.*

*Lorea eta Kirkil azaltzen dira... arrastaka...*

Lorea: Ai... Kirkil... baina non gaude?

Kirkil: Ez dakit... ez dakit non gauden, zer esango dizut nik bada!

Lorea: Ez dakizu? Ez dakizu? Zu? Hain azkarra eta ez dakizu?

Kirkil: Gauza guztiak ezin dira jakin...

Lorea: Ai... egarriak nago... ez daukazu zerbait edateko? Ai...

Kirkil: Itxaron... begiratuko dut... *(zakuan begiratzen du eta zahatoa ateratzen du).*

Lorea: Zahato bat!!!! Niri ardoa ez zait gustatzen!!!

Kirkil: Hau ez da ardoa, ur miragarria baizik...

Lorea: Eman, eman...

*Kirkil Loreari zahatoa ematera doa. Bapatean lantza punta bat agertzen da eta zahatoa kentzen dio. Kirkil kexatzera doa, baina zahatoa kendu diona gudari bat dela konturatzen da, zaldi gainean dago eta harmaz beteta: lantza, ezpata, pistola...*

Santxikorrota: Orduan... ur miragarria, ezta? Ja, ja, ja.

Kirkil: Zergatik hartu duzu nire zahatoa?

*Ustegabeen Kirkilek lantzaren punta ikusten du bere sudurrean.*

**Santxikorrota:** Zerbait esan nahi duzu?

**Kirkil:** Ez... ez...

**Santxikorrota:** Espioiak zarete, ezta?

*Kirkil eta Loreak elkarri begiratzen diote harrিতuta.*

**Kirkil:** Espioiak?

**Lorea:** Espioiak? Gu espioiak? Zer espiatzeko?

**Santxikorrota:** Ni espiatzeko!!! Ni, nire gizonak eta gure mugimenduak!

**Lorea:** Eta zu nor zara? Non gaude?

**Santxikorrota:** Niri farre egiten ari zara ala? Espioiek dena ezagutzen dute!

**Kirkil:** GU EZ GARA ESPIOIAK!!!

*Kirkilek berriro dauka lantza sudur aurrean.*

**Santxikorrota:** Zerbait nahi duzu?

**Kirkil:** Ez... ez...

**Santxikorrota:** Orduan... ez zarete espioioak... (*ezetz diote buruaz*)... ez dakizue non zaudeten... (*ezetz*)... ez dakizue nor naizen... (*ezetz*)... galduta zaudete... (*baietz diote buruaz*). Ja, ja, ja hauek bai direla tentelak!!!! Ja, ja, ja.

**Kirkil:** Gu ez gara tentelak!

*Kirkilek berriro lantza dauka sudurrean.*

**Santxikorrota:** Nik esango dut noiz hitz egin ahal duzuen... Hemen NEU naiz ugazaba. Santxikorrota naiz!!!

*Bere hitzek zer eragin duten ikusteko begiratzen die, baina Kirkil eta Loreak elkarri begiratu eta ez dute ezer esaten.*

**Santxikorrota:** Santxikorrota naiz! Nondik zatozte nire izena ez ezagutzeko?

**Lorea:** Anbototik... Orduñatik, Biasteritik...

**Santxikorrota:** Hauek BARDENAK dira.

**Kirkil:** Ai ene! Dirudienez desbiatu egin gara... Mapa begiratuko dut.

*Kirkilek zakuan bilatzen du. Mapa bat ateratzen du, zabaltzen du eta hatzamarrez bilatzen du, lekua aurkitu arte.*

Lorea: Zer daukazu hor?

Kirkil: Mapa at. *(Mapan begiratzen dute.)*

Kirkil: Bide okerra jarraitu dut!!! Horregatik ez dut aurkitu bide zuzena!...

Santxikorrota: Ixilik orain! Ni bandidu oso ezaguna naiz eta zuek nire presoak zarete!!! Goazen!

*Lantzaren puntaz bultzatzen ditu eta aurrera eramaten. Txabola antzeko batean daude, lastoa etabarrekin.*

Santxikorrota: Urrezko orrazi bat bilatzen ari zarete, ezta? Ja, ja, ja, zuekin joango naiz! Ja, ja, ja, urrea ederra da! Urrea neretzat izango da! Ja, ja, ja. Bihar joango gara, orain LO!

*Denok lotara doaz. Une batean bandidua zurrungaka dago gogor. Lorea piska bat mugitzen da eta burua altxatzen du, itxoiten du eta bandidua lo dagoela ziur dagoenean, Kirkil ukitzen du emeki.*

Lorea: *(Ahapeka)* Kirkil, Kirkil! Itzartu!

*Kirkil itzartzen da. Loreak atea erakusten dio eta mantso-mantso, bandidua ez itzartzeko, kanpora irteten dira.*

Kirkil: Eta orain?

Lorea: Xxxii... zaratarik egin gabe... Begira! Han dago zaldia...

*Zaldira hurbiltzen dira.*

Kirkil: Ni ez naiz joango animalia horren gainean!!!

Lorea: Ez beldurtia izan! Benga! Lagunduko zaitut!

*Loreak Kirkili zaldira igotzen laguntzen dio behin baino gehiagotan, ipotxak ez bait du asmatzen. Batean erori, bestean isats aurrean geratu etab. Azkenik asmatzen du gutxi gorabehera bere tokian geratzen.*

Lorea: Orain ni...

*Lan haundiak eginda Lorea igotzen da zaldira. Badirudi alde batera eroriko direla, orain bestera...*

Kirkil: Aiiii...

Lorea: BOTAKO NAUZU!!!

*Horretan ari direla SANTXIKORROTA azaltzen da.*

**Santxikorrota:** Zer da zarata hori? EHHHH!!! Zer egiten ari zarete nire zaldia-  
rekin. Jaitsi berehala!!! Ikusiko duzue!

*Santxikorrota sutan oihuka ari den bitartean, Kirkil eta Loreak zaldia mugitu  
nahi dute.*

**Lorea:** Arre! Arre! Zalditxo! Goazen ba!

*Bandiduak ia-ia harrapatu ditu baina zaldia tximista bezala ateratzen da San-  
txikorrotaren gainetik pasatuz eta alde egiten dute. Bandidua nekez altxatzen  
da.*

**Santxikorrota:** Lapurra... lapurtuta!

*Berrito jausten da.*

*Gure lagunek saltoka jarraitzen dute zaldi gainean.*

**Kirkil:** Aiiii! Lorea! Gelditu zaldia! Ezin dut gehiago!!!

**Lorea:** Sooooooooo, sooooooooo.

*Zaldia gelditu egiten da. Biak jaisten dira.*

**Kirkil:** Aiiii... nire ipurdia danbolin bat bezala dago!!!

**Lorea:** Exajeratu hori!!!!

**Kirkil:** Hobe izango da oinez joatea... Nire hezurrak!

**Lorea:** Benoooo... Zalditxo! Zoaz ba zure jabearekin!

*Loreak eskuaz jotzen dio zaldiari. Zaldia joan egiten da. Kirkil eta Lorea ere  
badoaz. Kirkil kexatzen doa eta herrenka.*

**LOREA - 5**



*Lantz herrian (edo antzekoan).*

*Kirkil eta Lorea iristen dira.*

Lorea: Asko falta da? Nekatuta nago...

Kirkil: Bai, pixka bat gehiago, bide erdian gaude.

Lorea: Ai... eta non gaude?

Kirkil: Lantzen gaude.

Lorea: Jo! Leher eginda nago! Asko ibili gara.

Kirkil: Beno, nik lo pixka bat egin nahi dut eta... Gero arte!

*Kirkil, besterik gabe, desagertu egiten da.*

Lorea: Berriz joan da! Ni hemen bakarrik utzirik! Inor ezagutu gabe... jatekorik gabe...

*Ziripot agertzen da. Oso gizona da. Ia ezin da mugitu.*

Ziripot: Kaixo, neska! Kanpokoara zara, ezta?... ez zaitut hemen ikusi orain arte...

Lorea: Bai, kanpokoara naiz... nire logelan nengoen eta... beno! berdina da! Zer moduz?

Ziripot: Ondo, ondo nago. Eta... nora zoaz?

Lorea: Mendibera noa... Iparraldera.

Ziripot: Uf! Bide asko egin beharko duzu... eta... bakarrik zaude?

Lorea: Ez, ez nago bakarrik... iratxo... beno, lagun bat dator nirekin baina orain lotan dago... Eta ZU nor zara?

Ziripot: Nire izena Ziripot da eta hemengoa naiz.

Lorea: Ziripot? Izen hori... eeh... komikoa da... ezta?

Ziripot: Ba... ez dakit... inoiz ere ez dut pentsatu... Ja, ja, ja, bai! bai! oso komikoa da!!! Ja, ja, ja.

*Loreak ere barre egiten du. Aldi berean pertsonaia oso arraro batzuk iristen hasten dira. Tunikaz jantzirik daude eta koloretako lazoez betetako txanoak dituzte. Barrez datoz eta Ziripoti hurbiltzen zaizkio.*

Txatxoak: Egunon Ziripot!  
Egunon!  
Kaixo!...

Ziripot: Egunon lagunok! Ondo zaudete? Ondo lo egin duzue?

Txatxoak: Bai, bai! Begira zer ekarri dizugun!!  
Sagar batzuk...  
Orain egindako ogia...  
Gatzatua...  
Arrozesnea...

Ziripot: Eskerrik asko! Eskerrik asko!

Lorea: Ene! Zure urtebetetzea da ala...?

Ziripot: Ez, ez, ez da nire urtebetetzea! Ja, ja, ja, begira: ni oso lodia nago eta ezin dut lan egin... orduan... hauek ekartzen didate jatekoa eta nik ipuinak kontatzen dizkiet!

Txatxoak: Ziripot! Ziripot! kontatu ipuin batzuk!  
Bai, bai, mesedez...  
Oso ondo kontatzen dituzu!

Ziripot: Ondo, ondo... entzun: Egun batean, herri txiki batean...

*Musika hasten da. Ziripote txotxoei eta Loreari ipuinak kontatzen jarraitzen du. Noizean behin barreak eta komentarioak entzuten dira. Ziripotek amaitzen du eta txatxoak altxa eta dantzan hasten dira. Ziripot erdian geratzen da eta Lorea kanpoan; ez daki dantzatzen. Baina txatxoek animatzen dute eta korruan sartzen da. Hasieran ez daki, baina poliki-poliki ikasten doa eta azkenean besteek bezala dantzatzen du. Bapatean musika isiltzen da eta denak alde batera begiratzen dute, soinu haundi bat entzun bait da han. MIEL OTXIN eta ZALDI-KO azaltzen dira. Sarrera izugarria da eta herriko jendea txoko batean biltzen da, etorri berriak eszena erdian geratzen diren bitartean.*



**Miel Otxin:** JA, JA, JA. Entzun denok!!!! NI MIEL OTXIN NAIZ eta hau (ZALDIKO seinalatuz) Zaldiko, nire zerbitzaria da. Hemendik aurrera hemen biziko gara eta zuek janaria, etxe bat, opariak eta abar eman beharko dizkiguzue. Ulertu duzue? EH!!! ULERTU DUZUE?

*Baietz diote denek, beldurturik.*

**Miel Otxin:** Ondo dago. Orain arotzak behar ditut ZALDIKO perratzeko!

*Bi olagizon azaltzen dira. ZALDIKO perratzen saiatzen dira, ostiko eta bultza-den artean. Amaitzen dutenean Miel Otxin eta Zaldikok janaria, opariak etab. eskatzen dituzte. Zaldikok latigoari eragiten dio eta denak eskatzen zaienaren bila doaz azkar. Zaldiko Ziripoti hurbiltzen zaio eta zerbait emateko eskatzen dio keinuz. Ziripotek ezetz dio, ezin duela, ez duela ezer. Orduan Zaldikok bultza egiten dio eta latigoaz jotzen du bota arte. Gero Miel Otxinengana doa. Orduan biak barrez hasten dira eta joan egiten dira. Txatxoak eta Lorea Ziripot jasotzen saiatzen dira eta lan haundiak eginez lortzen dute.*

**Ziripot:** Ai! nire hezurak! Oso gaixorik nago!!!

**Lorea:** Baina... baina... ez duzue ezer egiten?

**Ziripot:** Zer egin dezakegu?

**Lorea:** Ez dakit... baina zerbait egin behar duzue...

*Denak pentsakor geratzen dira. Bitartean musika entzuten da. Ziripotek burua altxatzen du, Ah! esaten du eta ingurukoei deitzen die. Ixilka hitz egiten dute, barreak, baietzak... Poliki-poliki denak ateratzen dira eta berriro sartzen erratz banarekin. Eszenario guztia zeharkatzen dute keinuka eta xxi! egiten eta beste aldetik irteten dira, lehen Miel Otxin eta Zaldiko irten diren lekutik. Azken horiek korrika irteten dira oihuka eta ai-ai esaten, besteak atzetik segika doazelarik erratzekin joka. Buelta pare bat eman ondoren, alde egiten dute. Txatxoak eta besteak herrian geratzen dira. Pozik daude, saltoka. Berriro egiten dute dantza, barre eta irrintzi artean. Kirkil agertzen da.*

**Kirkil:** Eh! Lorea!

*Loreak dantzatzeari uzten dio eta Kirkili hurbiltzen zaio.*

**Lorea:** Ene! Begira nor daukagun hemen...!

**Kirkil:** Zer? Festa daukazue?

**Lorea:** BAI!!!

**Kirkil:** Eta zergatik?

**Lorea:** Badakizu nor den Miel Otxin?

Kirkil: Ez...

Lorea: Eta ZALDIKO?

Kirkil: Ez...

Lorea: Eta ZIRIPOT?

Kirkil: Ezetz!!!!

Lorea: Ja, ja, ja nik bai!!! Nik badakit! Ja, ja, ja.

Kirkil: Benga! goazen! presa daukagu...

*Kirkil abiatzen da eta herritik irteten da. Lorea Ziripot eta Txatxoengana doa.*

Lorea: Agur lagunok! Asko dibertitu naiz eta hurrengo batean etorriko naiz.

Ziripot: Itxaroten egongo gara!! Agur, potxola, suerte ona!

Txatxoak: Agur, agur.

Lorea: Ikusi arte!

*Lorea herritik irteten da. Musika entzuten da eta Lantzeko jendea berriro hasten da dantzan.*

**LOREA - 6**



*Toki menditsua. Trikuharri bat. Lorea eta Kirkil agertzen dira.*

Lorea: Ene! Zer da hau!

Kirkil: Trikuharria da.

Lorea: Zer esan duzu?

Kirkil: Trikuharria. TRI-KU-HA-RRI-A!!!

Lorea: Beno, beno... eta zertarako balio du trikuharri honek!

Kirkil: Uuuuf! Beti galdetzen... zertarako balio duen? Ba... balio du... ejem.. ba... EZERTARAKO EZ!

*Kirkilek hori esandakoan, trikuharria mugitzen hasten da, trumoi antzeko soinua entzuten den bitartean. Gure lagunak harrিতuta daude. Trikuharriak mugitzen jarraitzen du eta bertatik MAIDE jenu haundi, izugarria irteten da aidean.*

Maide: Orduan... ezertarako ez du balio... ezta? Nork esan du hori?

*Kirkil eta Loreak elkarri begiraten diote.*

Kirkil: *(Lorea seinalatuz.)* Horrek, horrek esan du...

Lorea: KIRKIL!!!!!!!!!!!!

Maide: Egon lasai, ume! NIK badakit nork esan duen hori... *(Kirkil seinalatuz.)* ZUK!

Kirkil: Beno, bai... ba... ez nekien zer esan eta...

Maide: Gezurtiak ez ditut maitatzen... Maide naiz, Behenafarroko jenua!!! eta... trikuharri hauek nire lana dira... nire etxeak dira!

Lorea: Oso interesgarria da... eta... esan, mesedez: zure lana hau bezalakoa da beti?

Maide: Ja, ja, ja, ez! Ez da beti hau bezalakoa... baina: zer egiten ari zarete hemen?

Lorea: Beno... historia luze bat da... Mariren orrazia bilatzen ari gara... ikusi duzu?

Maide: Mariren orrazia... nork hartu du?

Lorea: Ba... azkenengoan... Gauekok hartu zuen baina desagertu egin zen...

Kirkil: Gauekok esan zuen "Behiak dauka orrazia...".

Maide: Mmmmm... bai... bai... entzun: Zuberoan leize bat dago. Han sekretu garrantzitsuenak, altxor miragarrienak... daude. Deabruak leize horretan utzi ditu bere gauzak... BEIGORRI da hura zaintzen duena. Joan nahi duzu?

Lorea: Bai, mesedez...

Kirkil: Ni ere bai...

Maide: Ez, zu ez zara joango. Nire (*ironiaz*) etxea gorde beharko duzu...

*Maide eta Lorea hegan doaz. Kirkil gora begira geratzen da.*

Kirkil: Hau zerrikeria!!!!...

*Maide eta Lorea leize baten ondoan lurreratzen dira.*

Maide: Xxxxxi! Ezkutatu nire atzean eta ixilik egon...

*Leizera hurbiltzen dira. Lorea Maideren atzean ezkutatu da. Beigorriren burua azaltzen da, haundia, gorria eta adar luze batzuekin. MUUU izugarria entzuten da.*

Beigorri: NOR DABIL HOR?

Maide: (*hurbilduz*). Ni, Maide...

Beigorri: Maide! Ongi etorri! Zer gertatzen da?

Maide: Ezer ere ez! Zurekin hitz egin nahi nuen eta.

Beigorri: Ondo dago hori! Hemen bakarrik nago, leizea gordetzeko mugitu gabe...

*Lorea gordeta dago Maideren jantzi eta ileen artean. Baina doministiku bat botatzekotan dago: Aaaad ATXIS!!!*

**Beigorri:** MUUUUUUU! Zer izan da hori? Nor dago hor?

**Maide:** Ez da ezer, Beigorri! *(Maide Loreagana itzultzen da.)* Zoaz leizera!

*Maide leizearen sarreran bertan dago eta Lorea haren atzetik sartzen da: Leize barruan dago jadanik. Leizea argitua dago. Lorea korrika hasten da, zerbaitekin trabatzen da... gora begiratzen du eta eskeleto bat ikusten du zintzilik. Korrika jarraitzen du eta armiarma-sare haundi batekin topatzen da. Ezin aurrera jarraitu. Armiarma nazkagarri bat azaltzen da. Loreak karraxi egiten du, antortxa bat hartzen du eta armiarma-sarea erretzen du. Azkenik gela batera iristen da. Gauza miragarritz betetako mahaia dago. Hurbiltzen da, begiratzen du, baina ez du orrazia aurkitzen. Berriz irteten da. Maideren arropari heltzen dio berriro, eskuarekin ukitzen du.*

**Maide:** Beno, Beigorri, joan egin behar dut!

**Beigorri:** Hain arin!

**Maide:** Bai... Gauza asko egin behar dut, datorren urtean berriz etorriko naiz...

**Beigorri:** MUUUUUU!!!!!!

*Maide hegan doa Lorea berekin daramala. Kirkilengana iristen dira. Lo dago.*

**Maide:** Honela gordetzen duzu nire etxea!!!!

*Kirkil salto batean esnatzen da.*

**Kirkil:** Ni... ni... ba...

**Lorea:** Ja, ja, ja loti handia zara, Kirkil!

**Kirkil:** Eta zu: KAKANARRUA!!!! Aurkitu duzu orrazia?

**Lorea:** Ez, ez zegoen leizean...

**Maide:** Joan Ezpeletara, han, Ezpeletan, Inguma bizi da.

Inguma Gauekoren lehengusua da. Oso gaiztoa da, orduan kontuz ibili beharko duzue.

**Lorea:** Maide, eskerrik asko zure laguntzagatik.

**Maide:** Gogoratu: kontuz ibili Ingumarekin...

*Maide trikuharran sartzen da.*

**Lorea:** Orduan... goazen Ezpeletara!

**Kirkil:** *(Isekaz.)* Goazen Ezpeletara, goazen Ezpeletara.

**Lorea:** Ni zu baino lehenago helduko naiz!!!!

**Kirkil:** Ah! Bai eh? Ikusiko dugu nor den bizkorrena!!!

*Kirkil korrika hasten da. Loreak barre egiten du.*



**LOREA - 7**



*Gaua basoan.*

*Lorea eta Kurbil oinez doaz basoan.*

**Kirkil:** Eta orain: gaua! eta nik gauetz ondo ondo ez dut ikusten...

**Lorea:** Betaurrekoak behar dituzu!

**Kirkil:** Ikusi duzu inoiz iratxo bat betaurrekoekin?

**Lorea:** Ene! nolakoa zaren!!!

**Kirkil:** Xxxxi! mmmm... sua usaintzen ari naiz... bai! han dago kea! goazen...

*Biak joaten dira eta basoaren bestaldean azaltzen dira. Sua dago eta ondoan gizon bat.*

**Kirkil:** Gabon, Jauna!

*Gizona altxatu egiten da.*

**Gizona:** Nortzuk zarete?

**Lorea:** Bi lagun...

**Gizona:** Lagunak bazarete nirekin eseri; bestela...

**Lorea:** Eskerrik asko, jauna. Gose gara eta nekatuta gaude. Esan zerbait Kirkil!!!

**Kirkil:** Ejemmm! bai noski! eskerrik asko!

**Gizona:** Nondik nora zoazte?

Kirkil: Mauletik Ezpeletara goaz.

Lorea: Mauletik Ezpeletara goaz.

Gizona: Ezpeletara?

Lorea: Bai, urrezko orrazi bat bilatzen ari gara eta...

Gizona: Ezpeletan dago...

Lorea: Ez, ez dakigu... Ingumaren bila goaz...

Gizona: Noren bila?

Kirkil: *(Lotsagabe)* INGUMA!!!

Lorea: Kirkil! ez duzu edukaziorik!!! Barkatu Jauna, bai, Ingumak jakingo du non dagoen orrazia.

Gizona: Baina, baina... Inguma deabrua da!!!

Lorea: Bai, badakigu. Haren lehengusua, Gaueko, ezagutu dugu. Baina orrazia aurkitzea gauza garrantzitsua da guretzat...

Gizona: Orduan, entzun! Inguma oso ikaragarria da... bere etxea Ezpeletako gaztelua da. Gaztelu hori oso zaharra da eta erraz sartuko zarete.

Lorea: Eta... nolakoa da deabru hori?

Gizona: Ez dakit... ez dut inoiz ikusi. Baina berarekin topatzen bazarete, hitz hauek esango dituzue:

Zeruan izar, lurrean belar, kostan hare  
Horiek guztiak kontatu arte  
Ez niregana ager

Kirkil: Zeruan izar, lurrean belar, kostan hare  
Horiek guztiak kontatu arte  
Ez niregana ager

Gizona: Ondo dago, honela Ingumak ez dizue ezer egingo.

Lorea: Eskerrik asko! agur!

Gizona: Agur!

*Kirkil eta Lorea joan egiten dira. Piska bat ibili ondoren Ezpeletako gaztelura iristen dira. Egia esan dorre borobil lainotsua da.*

*Pertsonaien ahotsak entzuten dira: "Han, han dago".*

Lorea: Hemen?

Kirkil: Bai... hau da Ezpeletako gaztelua.

Lorea: Beno, sar zaitetz gazteluan eta begiratu pixka bat!

Kirkil: Eta zuk?

Lorea: Nik hemen itxarongo dut...

Kirkil: Ez, ez... etorri nirekin!

Lorea: Aterik ez dago.

Kirkil: Itxaron!

*Kirkilek bere zakuan mihatzen du eta sokazko eskailera ateratzen du. Leihorantz botatzen du eta han geratzen da.*

Kirkil: *(oso edukatua)* Lehenengo zu...

Lorea: Ez, ez, lehenengo zu... zaharragoa zara...

Kirkil: Baina zu neska zara...

*Elkarri begira geratzen dira eta barrez hasten dira.*

Kirkil: Beno! ni izango naiz lehenengoa!

*Kirkil eskaileretan gora doa. Leihora igotzen da eta handik igotzeko esaten dio lagunari. Barrura doa. Lorea igotzen hasten da eta leihora igotzen da.*

Lorea: *(oso bajo)* Kirkil! Kirkil! non zaude?

*Kirkilek erantzuten ez duenez, Lorea gelara sartzen da. Oso, ilun dago.*

Lorea: Hor, argitxo bat dago; joango naiz eta...

*Argirantz doa, tarte bat besterik ez da. Begia ipintzen du: Ooooh! Kirkil kaiola batean sartuta dago. Haren ondoan Loreak ikusi duen pertsonaiarik gaiztoena: oso itsusia, begi nabarmenak, sudur haundia, atzaparrak...*

Inguma: Ja, ja, ja honela... pentsatzen zenuen nire etxean sartu eta... HOP!  
Zer nahi duzu? Zertarako etorri zara?  
EH! erantzun!!!!

Kirkil: Ba... Mariren orrazia bilatzen ari gara...

Inguma: Ajaja! Ari zarete? Ez zaude bakarrik, ezta?

Kirkil: Ez... bai... ez...

Inguma: Non dago zure laguna?

Kirkil: Ez dakit... benetan...

Inguma: Ikustera joango naiz!

*Inguma gelatik ateratzen da eta Loreak tartetik sartzeko aprobetxatzen du. Kaiolara doa. Kirkilek ikusten du.*

Kirkil: Lorea!!!

Lorea: Xxxxi! Atea zabalduko dut...

Kirkil: Zoaz kanpora! Inguma etorriko da eta...

Lorea: Ahalegin txiki bat gehiago... lortu dut!

*Loreak kaiola irekitzen du. Inguma sartzen da. Lorea eta atea irekia ikusten dituenengan sutan jartzen da!*

Inguma: Ajaja!!! Hemen dago bestea!!!!!!

Lorea: Zeeeeeruannn izarr, lurrreeeeannnn belarrrrr, kostann haaare  
Horiieek guztiak kontaaatu aaartee  
Ezzzz niregaaana agerr

*Azken hitza esan orduko badirudi kristala dagoela gure lagunaren eta Ingumaren artean. Inguma igaro nahian dago baina ezin du.*

Lorea: Goazen! Kirkil! Goazen!!!

*Kirkil kaiolatik irteten da. Inguma kristalak puskatu nahian jarraitzen du. Lorea eta ipotxa korrika doaz, leihora iritsi, eskaileratik jaitsi eta gaztelutik urruntzen dira martxa osoan. Aldi berean Inguma beldurgarria ikusten da gazteluaren leihonan, besoak eraginez.*

**LOREA - 8**





*Haitz eta leize artean, Zugarramurdin.*

*Kirkil eta Lorea leize baten ondoan daude.*

**Lorea:** Eta zergatik pensatzen duzu hemen aurkituko dugula orrazia?

**Kirkil:** Hori... Ez dakit baina... Sorginak andreak dira, ezta? Andreak oso mariapainak dira, orduan orrazteko hartuko zuten orrazia...

**Lorea:** Ene! Inoiz ere ez dut horrelako tontokeriarik entzun!!!

**Kirkil:** Xxxxi!... Hortik norbait dator...

**Lorea:** Nondik?... Ez dut ikusten...

**Kirkil:** Ixilik egon, berritsu! GOAZEN EZKUTATZERA...

*Biak ezkutatzen dira eta neska bat azaltzen da. Bidetik dator. Irrintzi bat entzuten da. Neska gelditu egiten da eta irrintziari erantzuten dio. Beste irrintzi bat entzuten da eta orain ere neskak erantzuten du. Hirugarren aldiz entzuten da irrintzia eta neskak erantzuten du. Sorgin batzuk azaltzen dira eta eraman egiten dute. Isilune bat igaro ondoren gure lagunen buruak agertzen hasten dira.*

**Lorea:** Ikusi duzu?

**Kirkil:** Noski ikusi dudala!!!

**Lorea:** Horiek... Horiek sorginak izan dira? Benetako sorginak?

**Kirkil:** EZ! PORRUAK IZANGO DIRA!!! Jakina ba sorginak izan direla... Orain, itxaron hemen! Ikertzera joango naiz eta.

*Kirkil ikertzeroa doa. Lorea arroka atzean dago, aspertuta. Burua ateratzen du, sartu...*

Lorea: Iratxo hori lotara joan da... bai noski!  
NEUK ikertuko dut!!!  
Mmmmm... neska hori bide horretatik etorri da...

*Lorea neska zegoen toki berean ipintzen da.*

Lorea: Orain, irrintzia entzun behar dut...

*Eta hala gertatzen da; irrintzia entzuten da. Loreak erantzuten du. Bigarrena entzuten da eta Loreak erantzun. Hirugarrena entzuten da, baina erantzun baino lehen Lorea arroka atzean ezkutatzen da. Ezkutatuakoan irrintziari erantzuten dio. Lau sorgin agertzen dira.*

Lorea: Hemen ezkutatuko naiz.

Sorginak: Eeeeeeeeeeh!  
Aaaaaaaaaah!  
Nork deitu gaitu?  
Hemen ez dago inor!  
Hau bai gauza arraroa!  
Goazen ba akelarrera! Berandu da...

*Sorginak hilaran ipintzen dira leize aurrean. Leizea harri haundi batez itxia dago. Lehenengoak hitz majikoak esaten ditu.*

Sorgina: Ez garela, bai garela.  
Hamalau mila hemen garela.

*Orduan, leizearen sarrera estaltzen zuen arroka alde batera mugitzen da, sorginak igarotzen dira eta harria berriro bere tokira doa.*

*Lorea bere txokotik irten eta sarrerara hurbiltzen da. Gona buru gainetik ipintzen du.*

Lorea: Ez garela, bai garela.  
Hamalau mila hemen garela.

*Leizea irekitzen da eta Lorea barrura sartzen da. Berriro ixten da.*

Lorea: Ene! Barruan nago eta... orain? Beno. Hor konpon! Aurrera!

*Loreak aurrera jarraitzen du. Su haundia dagoen leku batera sartzen da. Sorginak su inguruan dabilta dantzaz. Zoroak bezala dantza egiten dute barre eta oihu histerikoen artean. Lorea begira geratzen da. Halako batean sorgin bat hurbiltzen zaio.*

Sorgina: Eeeeeh! Nor zara zu? Ez zaitut inoiz ikusi...

Lorea: Bai... ni... bai...

Sorgina: Nongoa zara?

Sorginak: Nongoa zara?

Lorea: Ni... ba... eeh... Ezpeletakoa! Hori da! Ezpeletakoa!

Sorgina: Oiiii... egia da? Iparraldetik zatoz... eta... esan, esan nola dago gure Inguma maitea?

Sorginak: Bai, nola dago gure Inguma maitea?

Lorea: In... Inguma? Ah! Bai! Oso ondo dago, bai...

Sorgina: Baina... ez geratu hor hain bakarrik!!! Etorri, etorri ba dantza egite-  
ra!

*Sorginek dantzako korrura eramaten dute Lorea. Handik piska batera dantza gelditzen da. Lehengo sorginak oihu egiten du.*

Sorgina: Orain egingo dugu GEZUR JOKOA!!!

*Sorgin guztiek oihu eta txalo egiten dute pozik.*

Lorea: Gezur Jokoa?

Sorgina: Bai. Ez esan zuk ez dakizula!

Lorea: Bai, jakina!

Sorgina: Ni hasiko naiz... mmmm... LOREA!!!

*Loreak salto bat eman du, sustoaz, ezagutu dutela pentsatuz. Orduan sorginak gezurrak esaten hasten dira barre eta oihu artean.*

Sorginak: Lorea belarria da  
Lorea zapia da  
Lorea gona gorria da  
Lorea elefante haundia da.

*Lehengo sorgina Loreari zuzentzen zaio.*

Sorgina: Orain zu! Hala, esan ba!

Lorea: Ah! Bai... LOREA... neu naiz!

*Sorgin guztiak barrez lehertzen dira.*

Sorginak: Hori da gezurrik onena! Ja! Ja! Ja! Gezurrik onena!

Lorea: Nik beste joko bat dakit... EGI JOKOA.

Sorginak: Eta nola da?  
Bai, bai, nola da?

Lorea: Nik hitz bat esango dut eta zuek egiak esan beharko dituzue...

Sorgina: Joko hori... atsegina da?

Lorea: Bai, noski! Hasi egingo naiz! MARIEN URREZKO ORRAZIA!!!

*Sorginak elkarri begiratzeko diote.*

Sorginak: Hemen ez dago  
Marik galdu du  
Herensugek hartu du  
Gauekok lapurtu du  
Maidek ikusi du  
Beigorrik gorde du  
Sorgina orraztu du  
eta orain Oiartzungo Basajaunak du  
ji, ji, ji.  
Oso dibertitua izan zen!  
Esan beste joko bat!!!  
Baina... non dago sorgin hori?  
Nora joan da? Ez zen sorgin bat!  
Harrapatu egin behar dugu!!!

*Sorgin guztiak korrika irteten dira Lorearen atzetik. Bitartean Loreak arroka ireki du eta lasterka irteten da. Kirkilekin txokatzen da.*

Kirkil: Eeh! Kontuz!!!

Lorea: Hona, Kirkil, hona!

*Loreak Kirkili heltzen dio eta arrokaren atzean ezkutatzeko dira. Sorgin guztiak irteten dira pilaka eta karraxika Lorearen bila, baina igaro eta joan egiten dira.*

Kirkil: Zer izan da hori?

Lorea: Sorginak!

Kirkil: Eta nora doaz?

Lorea: Nire bila... hor barruan egon naiz...

Kirkil: Zugaramurdiko leizean?

Lorea: Bai...

**Kirkil:** Zoratuta zaude? Sorginen leizean sartu!!!

**Lorea:** Baina... orain ba dakit non dagoen orrazia... Orrazia Oiartzunen dago. Oiartzungo Basajaunak dauka orrazia.

**Kirkil:** Goazen ba Oiartzunera!

*Joan egiten dira biak.*



**LOREA - 9**





*Oso baso zuhaitsu batean. Lorea eta Kirkil agertzen dira.*

**Lorea:** Ai! Kirkil, ezin dut jarraitu... oso nekatuta nago!

**Kirkil:** Nekatuta, nekatuta... ni ere nekatuta nago eta jarraitzen dut!

**Lorea:** Gaiztoa zara! Zu ez zaude nekatuta, fresko-fresko zaude!

**Kirkil:** Je, je, je hori egia da! Gu, iratxoak ez gara inoiz nekatzen. Gauza asko egin dezakegu nekatu gabe...

**Lorea:** Baina ni ez naiz iratxoa eta kito! Nekatuta nago eta hemen eseriko naiz!

*Lorea gelditzen da eta ez da gehiago mugitzen. Kirkilek aurrera jarraitzen du, gelditu eta itzuli egiten da.*

**Kirkil:** Nork esango zidan zuri laguntzeko? (*Zakuan* begiratu eta bola *haundi bat ateratzen du.*) Beti nekatuta... neska kexatia! Zerbait asmatu beharko dut... Ah, Bai hau: beno... eseri zaitez adar gainean.

**Lorea:** Adar gainean?

**Kirkil:** Bai, bai, goazen!

*Lorea bola gainean eseri eta Kirkil bultzaka basoen gainetik hegan doaz. Azkenik Aiako Harrietara iristen dira. Lorea bolatik jaisten da.*

**Kirkil:** Beno, heldu gara...

**Lorea:** Hemen ez dago inor...

**Kirkil:** *(Isekaz.)* Hemen ez dago inor... zer pentsatzen duzu? Lan egin behar dute denek... begira: okila lan egiten ari da, etxea egiten ari da *(Txoria ikusten da arbola zulatzen)* eta inurriak ere bai.

**Lorea:** Inurririk ez dut ikusten...

**Kirkil:** *(Zakua bilatzen.)* Zein astuna zaren! Hau ez... hori ezta ere... ah! Hemen dago! *(Lupa haundi bat ateratzen du.)* Begira luparekin!

*Loreak lupatik begiratzen du eta inurri bat ikusten du, zama haundi bat dararena.*

**Lorea:** Egia! Inurria lan egiten ari da.

**Lorea:** Zer egiten ari da hainbesteko zamarekin?

**Kirkil:** Janaria inurritegira eramaten ari da...  
Beno eta nahikoa da!!! Hemen orrazia bilatzen ari gara...  
Gorritxu! Gorritxu!

**Lorea:** Nor da Gorritxu?

**Kirkil:** Oiartzungo iratxoa da. Ni Anbotokoa naiz eta hura hemengoa da.

**Lorea:** Nolako farrea! Gorritxu! Gorritxu!

*Gorritxu azaltzen da, ipotx zirtzil samar bat.*

**Gorritxu:** Nor ari da deitzen? *(Kirkil ikusten du.)* Kirkil! Nire lagunik maiteena! Nola bizi zara? Denbora asko pasatu da zu ikusi gabe!!!

**Kirkil:** Bai, bai, denbora asko pasatu da azkenengotik.

**Gorritxu:** Eta... *(Lorearengana hurbilduz)* zomorro hau?

**Lorea:** Ei zu! Ni ez naiz zomorroa, neska bat naiz eta nire izena Lorea da.

**Gorritxu:** Beno, zeuk esaten baduzu...

**Kirkil:** Entzun, Gorritxu, ikusi duzu Mariren orrazia?

**Gorritxu:** Marik orrazia behar du?

**Kirkil:** Ez, ez, beno edo bai... Marik bere orrazia galdu du eta gu bilatzen ari gara.

**Gorritxu:** Orazia, orrazia, orrazi batzuk dauzkat, itxaron hemen, orain ekarriko ditut eta...

*Gorritxu korrika irteten da eta berehala kolore guztietako orraziekin dator.*

**Gorritxu:** Hala! Aukeratu!

**Kirkil:** Mariren orrazia urrezkoa da eta horiek plastikozkoak dira!

**Gorritxu:** Orrazi hori osorik urrezkoa da?

**Kirkil:** Bai, oso-osorik. Ikusi duzu?

**Gorritxu:** Aaaah! Bai... uste dut... azkenengoz ikusi nuenean Basajaunek hartu zuen eta bere Basandreari eraman zion...

**Kirkil:** Orduan Basajaunen bila joango gara! Agur laguna!

**Gorritxu:** Agur! eta hurrengoan ere etorri!

**Kirkil:** Baiii! Agur eta eskerrik asko zure laguntzagatik!

*Kirkil eta Lorea joan egiten dira.*

*Basoaren beste aldean.*

**Lorea:** Non gaude?

**Kirkil:** Aiako Harrietan, basoan, eta... aaah! lo piska bat egingo dugu!

*Kirkil desagertu egiten da.*

**Lorea:** Ene! Baina... nora joan da? Iratxo hori zoratuta dago!

*Baso barrutik datorren txirula soinua entzuten du Loreak.*

**Lorea:** Zein musika polita! Nondik datorren ikustera noa...

*Ibiltzen hasten da eta leku harrigarri batera heltzen da. Zuhaitzak, belarrak, loreak... dena da haundia. Loreak ezin du ikusi hainbeste belarren artean. Uste-gabean zulo batera erortzen da.*

**Lorea:** Ai! Lagungu! Lagundu!

*Musika isiltzen da. Oin hots gogorrak entzuten dira, eta farrealdi bat. BASA-JUN da.*

**Basajaun:** Ja, ja, ja, nire tranpak ondo funtzionatu du!!! Animalia bat harrapatu dut!!! Ja, ja, ja.

*Lorea izututa dago zuloan. Basajaunen eskua sartzen da zuloan bilatzen du eta Lorea harrapatzen duenean zulotik ateratzen du.*

**Basajaun:** Baina, baina... zer daukagu hemen? Pertsonen ume bat!!!

**Lorea:** Ene! Zein haundia zaren!!!

**Basajaun:** Ja, ja, ja, pertsonen ume hau oso dibertigarria da!!! Nola da zure izena, ttikitto?

**Lorea:** Lorea eta zurea?

**Basajaun:** Ja, ja, ja, lore ttikittoa zara!!! eta inoiz ez duzu ikusi ni bezalako haundi bat, ezta? Zer egiten ari zara hemen?

**Lorea:** Nire logelan nengoen eta... Mariren orrazia zuk daukazu?

**Basajaun:** Noren orrazia?

**Lorea:** Mariren orrazia. Gorritxu iratxoak esan dit zuk hartu duzula...

**Basajaun:** Orrazi bat? Aaaaah! bai!!!! Orrazi bat topatu nuen eta nire Basandreak eman nion...

**Lorea:** Ai! Mesedez! Eman orrazia... Mariri eraman behar diot...

**Basajaun:** Ezin dut, polita, nire Basandreak galdu egin du eta ez dakigu non dagoen...

**Lorea:** Ene! Zer suerte txarra! Eta nora joango naiz?

**Basajaun:** Bilatu, bilatu eta aurkituko duzu... ziur!  
Orain joan egin behar dut, agur txikirri!

*Lorea bakarrik geratzen da.*

**Lorea:** Ni ere logurak nago, aaaah! Lo egingo dut...

*Loreak lo hartzen du. Kirkil agertzen da.*

**Kirkil:** Neska hau balientea da!... pixka bat astuna da baina baliente ere bai...

*Ipotxak Lorea besoetan hartzen du eta ibiltzen hasten da.*

**LOREA - 10**



*Bidea. Kirkil Lorea besoetan duela doa.*

*Lorea itzartzen hasten da.*

Lorea: Eh! Non nago?

Kirkil: Nire besoetan zaude!

Lorea: Mmmmm... ondo nago! Oso ondo noa... jarraitu, jarraitu.

Kirkil: Ah! bai?

*Kirkilek besoek jaitsi eta Lorea erortzen uzten du. Lorea altxatzen da.*

Lorea: KIRKIL!!! tentel handia zara!!! eta... non gaude?

Kirkil: Mutrikuko bidean...

Lorea: Baina... Oiartzunen egon ginen...

Kirkil: Bai, Oiartzunen ATZO egon ginen. Ordu asko egin duzu lo...

Lorea: Eta zergatik goaz Mutrikura? Non dago Mutriku?

Kirkil: *(Nazkatuta)* Mutrikura goaz hor itsasoko laminak bizi direlako...  
Laminek jakingo dute orrazia non dagoen...  
Pozik zaude?

Lorea: Ez duzu esan non dagoen Mutriku...

Kirkil: Kokoteraino nago! *(zakuan bilatzen da eta mapa ateratzen da)*  
Hemen daukazu mapa! ZURETZAT!

*Kirkilek, ibiltzen jarraitzen du. Loreak mapa zabaltzen du. Egon diren leku guztiak gorriz margoturik daude.*

Lorea: Getaria... Zumaia... Mutriku... ah! hemen dago! itsaso ondoan... Eh! Kirkil! itxaron! itxaron!

*Lorea korrika doa Kirkilengana.*

*Itsaso ertzena iristen dira.*

Lorea: Ene! zein polita den itsasoa!!!! Goazen ba, Kirkil, goazen ba uretara!!!!

Kirkil: Uretara? Ni? Ni, uretara? INOIZ EZ!!!!

Lorea: Zuretzat kalte! Ni... banoa!

*Lorea korrika doa.*

Kirkil: Laminak non dauden ikusiko dut... Ni uretara... Lorea hondartzan dago, hondarrarekin jolasten.

Lorea: Ai! Zein ondo! Kirkil iratxo aspergarria da!

*Mutil bat azaltzen da. Badirudi ez dela ezertaz enteratzen, ez ezer ikusten. Lorearen aurretik igarotzen da begiratu ere gabe.*

Lorea: Eh! (*mutilak ez du kasorik egiten*) EEEEEHHH!!!!

Mutila: Oh! zer gertatzen da?

Lorea: Lotan zaude? Nire hondarrezko gaztelua apurtu duzu...

Mutila: Oi! barkatu, barkatu, mesedez... pentsatzen nengoen eta...

Lorea: Bah! berdin da! Hemengoa zara? Mutrikukoa zara?

Mutila: Bai.

Lorea: Badakizu non dauden laminak?

Mutila: (*Oso baju*) Nor esan duzu?

Lorea: (*Ahapeka baita ere*) Laminak... badakizu non dauden?

Mutila: Leku guztietan...

*Loreak inguruan begiratzen du eta ez du ezer ikusten.*

Lorea: Ez dut inor ikusten...



*Mutilak ere alde guztietara begiraten du.*

**Mutila:** Etorri nirekin...

*Mutilak Lorea eskutik heltzen du eta alde batetik eramaten du. Beste alde batetik agertzen dira, beheraxeago. Itsaso ondoko arroka batean lamina bat dago eserita.*

**Lorea:** Bai neska ederra...

**Mutila:** Hori ez da neska bat, lamina baizik...

**Lorea:** Baina ederra da...

**Mutila:** Bai, bai, ederra da eta oso ondo abesten du... arranuntziak datozenean... itsasgizonak bere abestia entzuten dute eta... eta urpera joaten dira!

**Lorea:** Hori egia da?

**Mutila:** Bai, egia da! Begira! han dator arranuntzi bat...

*Bi haurrak begira geratzen dira. Abesti eder bat entzuten da. Lamina da kantari. Barkuak aurrera jarraitzen du arroken kontra jo eta urperatu arte. Laminak farre egiten du emeki, IIII markatzen du arroka gainean eta gero urrezko orrazi batekin, orrazten hasten da.*

**Lorea:** Ene!

**Mutila:** Ikusi duzu!

**Lorea:** Bai! Mariren orrazia ikusten ari naiz!!!!

**Mutila:** Mariren orrazia?

**Lorea:** Bai. Ikusten duzu lamina? Urrezko orrazi batekin orrazten ari da...

**Mutila:** Lamin guztiek urrezko orraziak dauzkate...

**Lorea:** Ah, bai? mmm... baina orrazi hori oso berezia da... mmm... seguru nago! hori Mariren orrazia da! Hartu egin behar dut orrazia...

**Mutila:** Ezin duzu! orrazia hartzen baduzu, hil egingo zara!!!

**Lorea:** Laminak ez du jakingo... zoaz berarekin hitz egitera...

**Mutilak:** Ni? Eta zer esango diot?

**Lorea:** Ez dakit! Zerbait gogoratuko zaizu... esaiozu bere abestia oso polita dela... maite duzula... nik zer dakit!

Mutila: Ezinezkoa da...

Lorea: Ikusiko dugu...

*Mutila alde batetik doa. Loreak Kirkili deitzen dio.*

Lorea: Kirkil! Kirkil! Etorri hona...

*Kirkil korrika iristen da.*

Kirkil: Uf! Zer pasatzen da? Non dago sua? Mina daukazu?

Lorea: Ez, ez, ez! Begira, hor lamina bat dago...

Kirkil: Zein ederra den...

Lorea: Ikusi! Ikusi bere eskua!

Kirkil: Urrezko orrazia!!!

Lorea: Bai. Mutil batek lagunduko gaitu... utzi ikusten zer daukazu poltsan.

*Loreak zakua kentzen dio Kirkili eta bila hasten da.*

Kirkil: Aizu! Neska! Hori nire poltsa da... Nik bakarrik begira dezaket barruan.

*Loreak gako antzeko zerbait ateratzen du, soka bat duena.*

Lorea: Ia! Horrek balioko du! Orain makila bat...

Kirkil: Baina zer ari zara bilatzen?

*Makila bilatu eta aurkitzen du. Soka makila puntan lotzen du.*

Lorea: Hauxe da. Honekin arrantzarako kainabera bat!!!!

Kirkil: Zertarako da?

Lorea: Xxxxxi!

*Mutila lamiarekin hizketan ari da.*

Mutila: Eta oso polita zara... zure abestia oso polita da... eta... ba... ejem... zure ilea polita da baita ere... eh... mmm...

*Lamina harriturik dago eta orrazia utzi du. Loreak arroka gainetik luzatzen du kainabera eta gakoaz orrazia hartzen du. Mantso-mantso igotzen du.*

**Lorea:** Aiiiiii... hemen, hemen dago!!! Azkenean!!!!!!!

**Kirkil:** Eman, eman!

*Orain eskuetan dauka urrezko orrazi ditziratsua. Ohhh! Mutila iristen da korrika.*

**Mutila:** Lamina orrazia bilatzen ari da... joan! Joan hemendik!

*Lorea eta Kirkil joan egiten dira arrantzale txikiari agur esanez.*



**LOREA - 11**



*Lehenengo ipuineko lehenengo paisaia. Mariren leizeko sarrera.*

*Lorea eta Kirkil heltzen dira.*

**Kirkil:** Oooh! Berriz etxean!!! Zein ondo gauden hemen!

**Lorea:** Beno... orain Mariri emango diot orrazia... Eskerrik asko Kirkil! Zure laguntza gabe...

**Kirkil:** Psss... ez da ezer... baina non dago nire prenda?

**Lorea:** Prenda?

**Kirkil:** Bai, nire prenda... ez zara gogoratzen... prenda bat agindu zenidan...

**Lorea:** Ah! Bai... eta zer nahi duzu, Kirkil?

**Kirkil:** Zure ilea nahi dut.

**Lorea:** Nire ilea? Ile guztia?

**Kirkil:** Ji, ji, ji ez guztia ez... txirikordak bakarrik...

**Lorea:** Aaah! baina... artazirik ez dut!!!

**Kirkil:** Nik bai!!!

*Kirkilek artaziak ateratzen ditu bere zakutik eta Loreari ematen dizkio. Honek txirikordak ebaki eta Kirkili ematen dizkio.*

**Lorea:** Hemen dauzkazu eta hau ere bai!

*Loreak musu ematen dio sudurrean, dena biraka hasten da eta Kirkil desager-  
tzen da.*

Lorea: Jota dago! Beno... leizera sartuko naiz...

*Lorea leizera sartzen da lehengo egunean bezala.*

*Ahots izugarria entzuten da.*

Ahotsa: Nor dago nire leizean? Nor dator ni molestatzera?

Lorea: Neu naiz... Lorea.

*Gero eta argi indartsuagoa egiten da. Lorea alde batera doa. Mari agertzen da.*

Mari: Orduan... hemen zaude!!! Aurkitu duzu nire orrazia?

Lorea: Bai... uste dut...

Mari: Non egon zara?

Lorea: Zera... alde guztietan... begira! Mapa bat daukat...

*Loreak mapa ateratzen du, zabaldu eta egon den lekuak seinalatzen ditu.*

Lorea: Hemendik, Anbototik Orduñara. Gero Biasteri edo Laguardia, eta Laguardiatik Bardenetara. Hortik Lantzera, eta gero Mendibera, eta gero Maulera. Hortik Ezpeletara, Ezpeletatik, Zugarramurdira. Zugarramurditik Oiartzunera eta hortik hona eta hemen nago!!! UF!

Mari: Ikusten dut lan asko egin duzula... pozik nago!

Lorea: Hemen daukazu orrazia.

*Orrazia atera eta Mariri ematen dio.*

Mari: Bai, bai... hau da nirea! eta sari bezala, hartu opari hau!

*Gauza beltz bat ematen dio.*

Lorea: Ene! Zer da hau?

Mari: Ikatz zati bat... Agur!

*Mari dagertu egiten da.*

Lorea: Ikatz zati bat! Hau bai erregalu arraroa!!!



*Lorea, behar bezala, atzeraka irteten da leizetik. Orduan konturatzen da eskuartean ez duela ikatz puska, urrezko harri ditziratsua baizik.*

Lorea: Ooooh! Ene!!!! Ez da ikatz zatia...

Kirkil: Jakina ezetz!!! Mari oso eskuzabala da bere lagunekin... hori urrea da, asko balio du!

Lorea: Betiko gordeko dut... baina... baina KIRKIL!!! Ikusi duzu zeure burua? Oso farregarri zaude nire txirikordekin!!! Ja, ja, ja.

Kirkil: Eta ZU oso farregarri zaude txirikordarik gabe!!!!

*Biak farre egiten dute eta elkarri segika ibiltzen dira jolasten piska batean. Bapatean Lorea gelditu egiten da.*

Kirkil: Zer ba?

Lorea: Etxera joan nahi dut... nire gurasoak arduratuta egongo dira...

Kirkil: Oso erraza da hori! Itxi zure begiak!

*Loreak begiak ixten ditu. Neska ohean dago, lo, ipuin liburua gainean duela. Esku batek mugitzen du.*

Ama: Lorea! Lorea!

Lorea: Eh! eh! ah! bai... banoa ama...

*Loreak inguruan begiratzen du harritu samarra. Gero burua ikutzen du eta txirikordak dituela konturatzen da. Liburua begiratzen du.*

Lorea: Orduan... ametsetan egon naiz... Mari... Kirkil... Ziripot eta besteak amets bat izan dira...

*Lorea pentsakor geratzen da ohetik mugitu gabe. Gero jaiki eta leihorantz doa. Begira geratzen da.*

Lorea: Oso polita izan da... Zenbat abentura, beldur eta farre!!!

Ama: Lorea, Lorea! Etorri! Izeba Miren etorri da!

Lorea: Bai ama! banoa!

*Lorea badoa eta pakete batekin sartzen da.*

Lorea: Bai erregalu handia! Zer ote da?

*Lazoak kentzen dizkio, ireki eta Oh! ipotx bat. KIRKIL bezalako ipotx bat, berdin-berdina.*

**Lorea:** Oooh! KIRKIL!!! KIRKIL!!! Nire lagun maitea, nire lagun laztana! Gogoratzen zara zer ondo pasatu dugun?

*Kirkil eta Loreak izan dituzten abentura guztietako imajinak igarotzen dira pantailan.*

**AMAIERA.**

HEZKUNTZA SAILA  
EUSKARA ZERBITZUA

Argitalpenak

GLOTODIDAKTIKA-LANAK:

1. Hizkuntzen Irakaskuntza: Topikoak eta Metodologiak
2. Hizkuntzen Irakaskuntza: Gramatika Ariketak
3. Hizkuntzen Irakaskuntza: Mailaketa Gramatikala  
Metodoen Azterketarako Galdekizuna
4. Hizkuntzen Irakaskuntza: Neurpideak (prestatzen)
5. Hizkuntzen Irakaskuntza: Zenbait Artikulu (prestatzen)
6. Haurrak Euskalduntzen Giñolaren bidez: Kukubiltxo Taldea
7. Euskararen Gaitasun Agiria: Programa
8. Euskaltzaindiak Batasunerako eskaini dituen erabakiak
9. Haurrak Euskalduntzen Giñolaren bidez II: Itxaropena M. de Lezea



OHARRAK

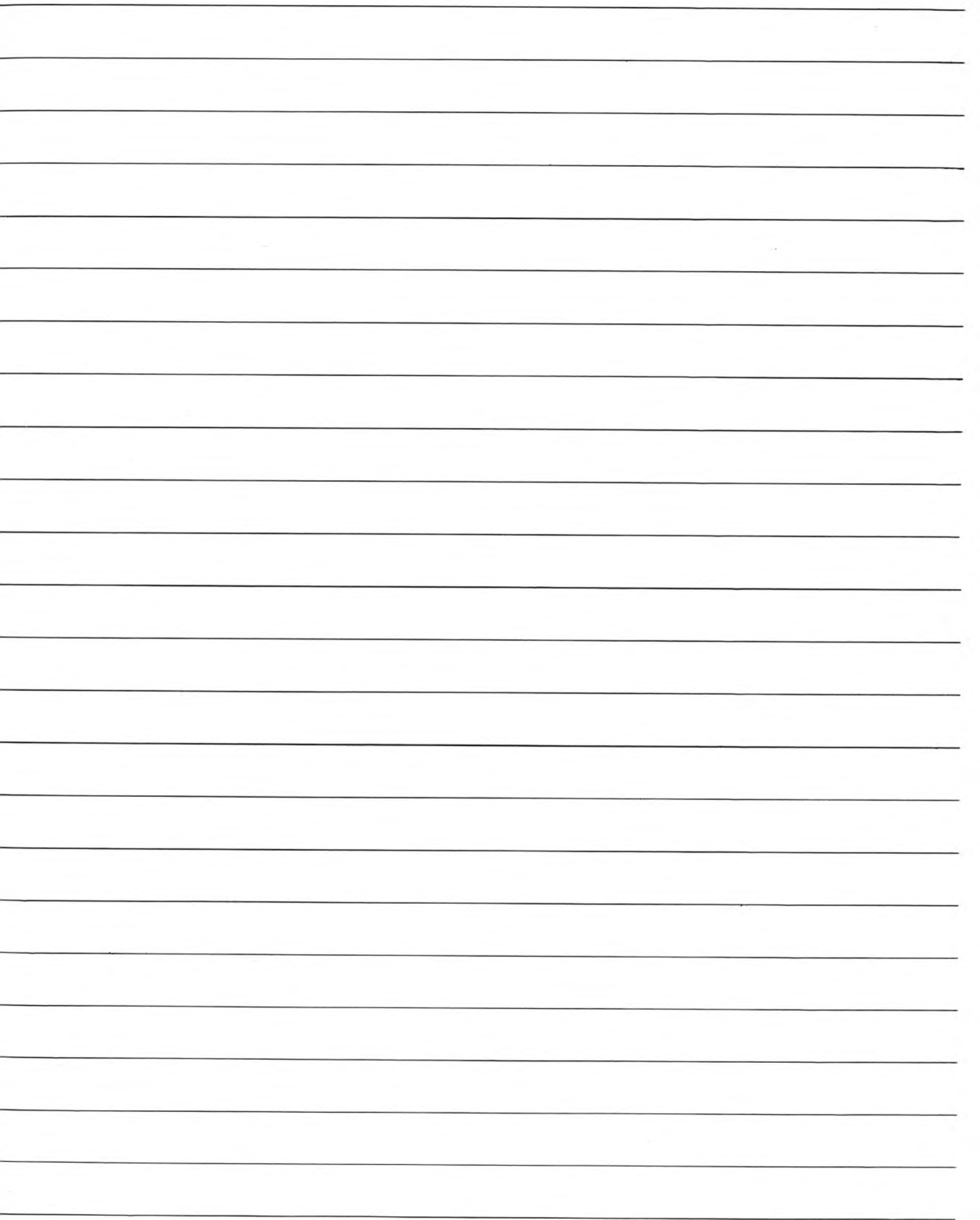

OHARRAK

A series of horizontal lines for writing.







# OHARRAK

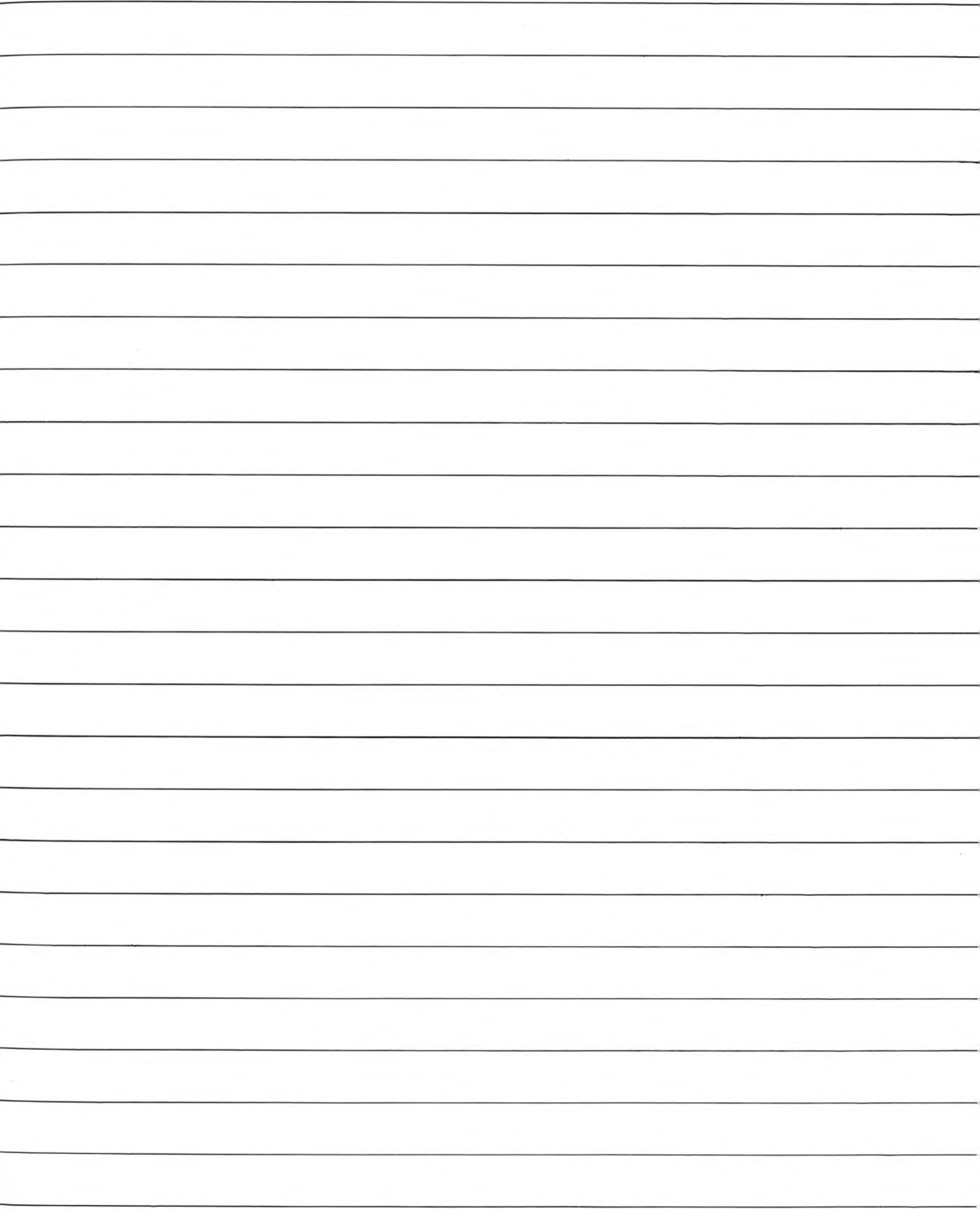

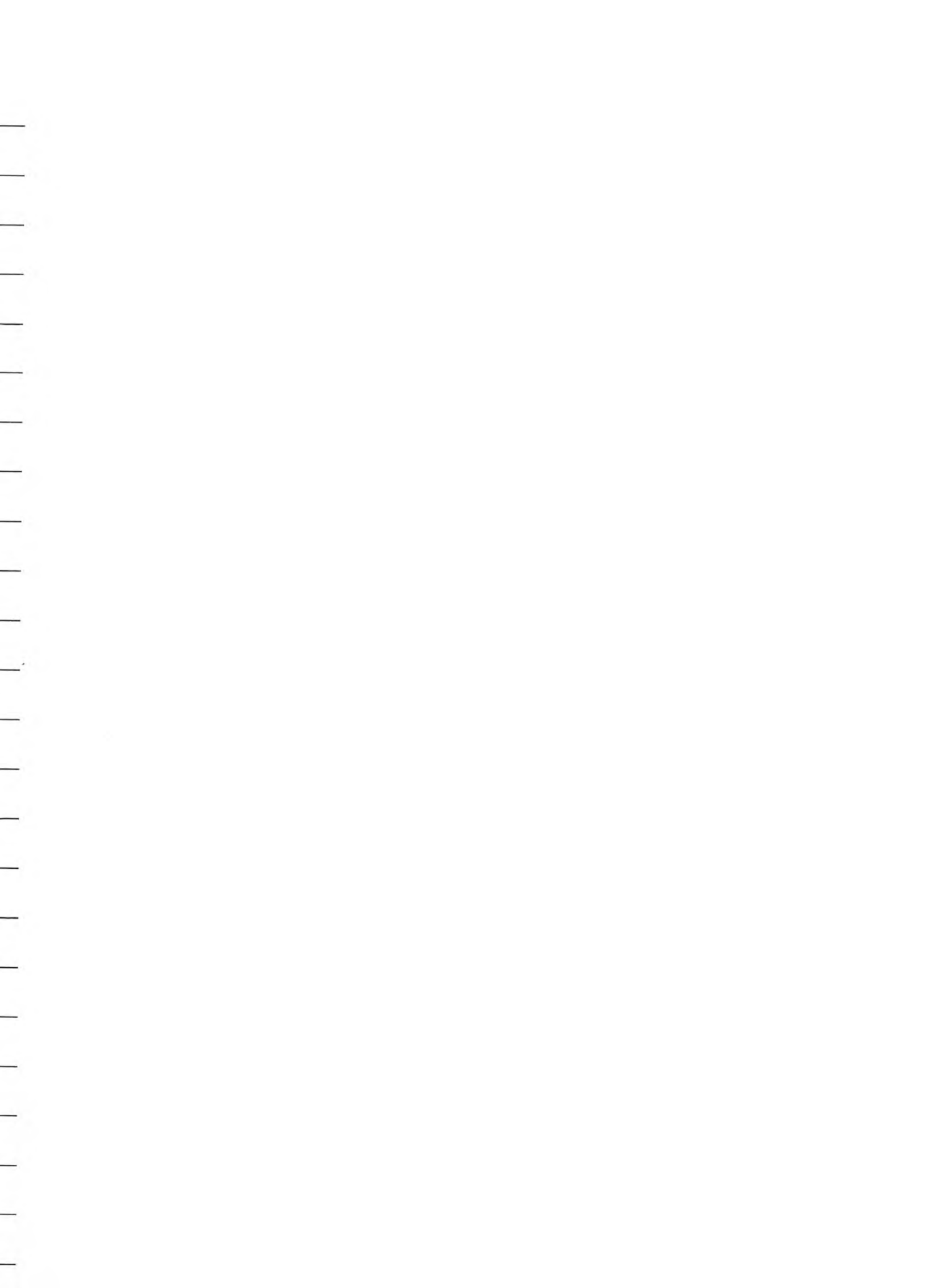



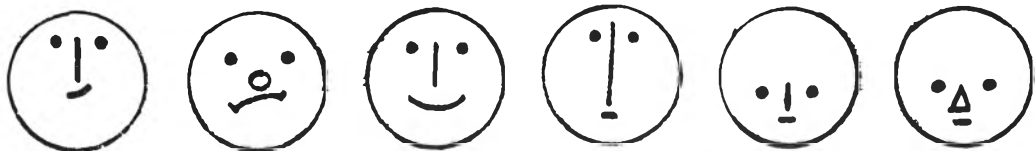
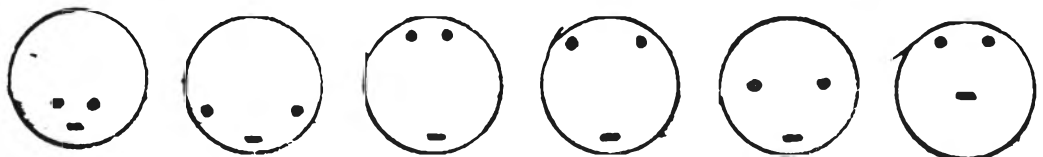
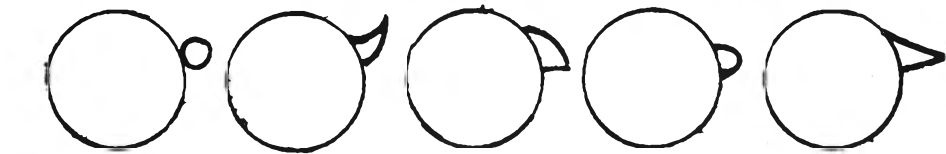
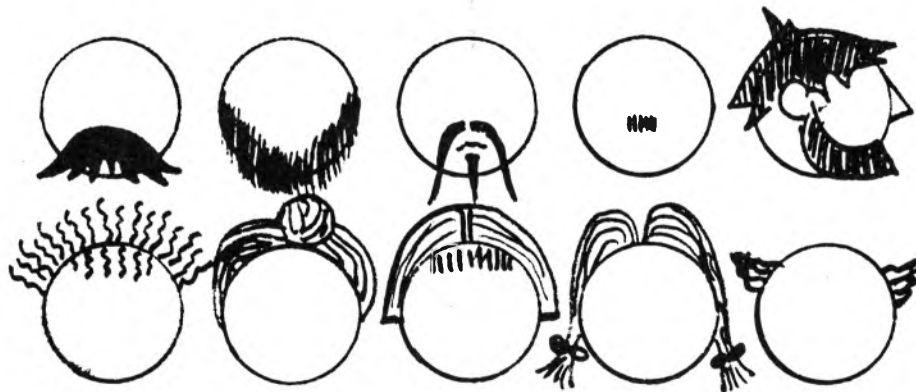
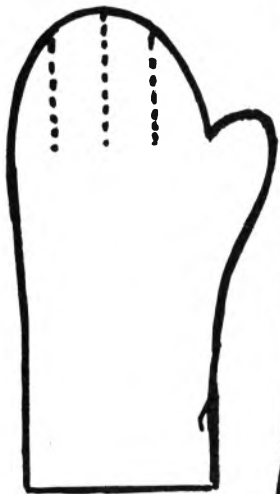
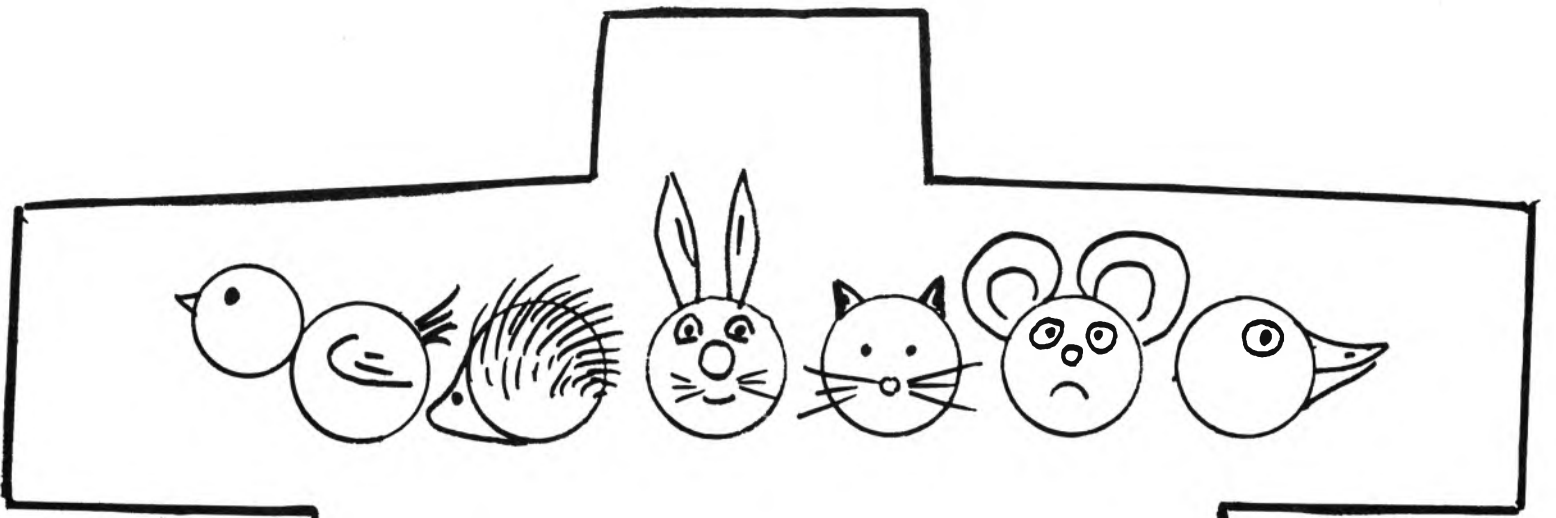







Haurrak euskaldunzen gomien bidez **EK15030401**

**EUSKO JAURLARITZAREN ARGITALPEN-ZERBITZU NAGUSIA**  
**SERVICIO CENTRAL DE PUBLICACIONES DEL GOBIERNO VASCO**  
**DEPARTAMENTO DE LA PRESIDENCIA**