

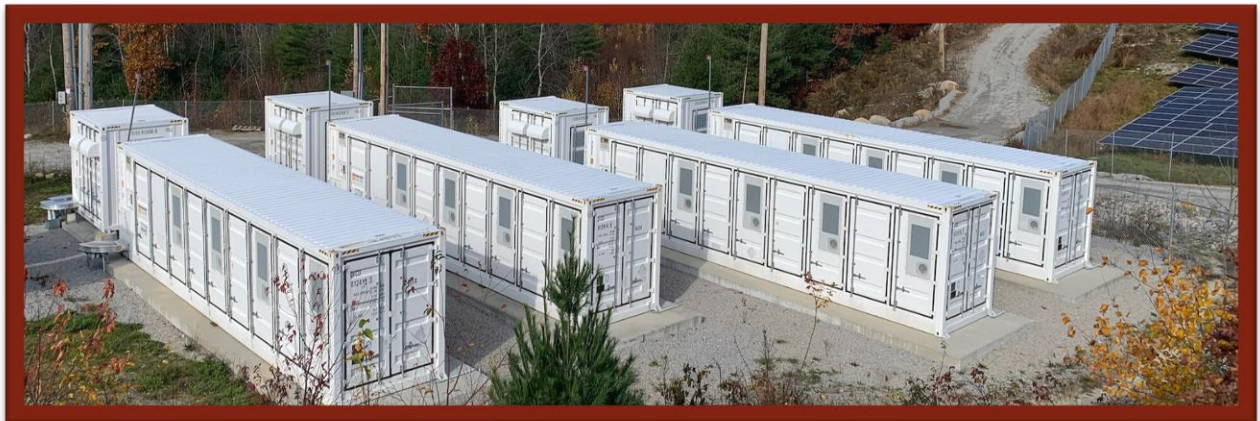

ESTUDIO DE SEGURIDAD Y **SALUD**

**ALMACENAMIENTO DE ENERGIA EN
BATERIAS (BESS) “ZAPATA”, EN EL T.M.
DE OYON-OION (ALAVA)**



PROMOTOR: BUTROE, S.L.

MAYO 2025

ÍNDICE GENERAL

| | |
|------------------------------------------------------------------------|-----------|
| DOCUMENTO N°3: ESTUDIO DE SEGURIDAD Y SALUD..... | 2 |
| 1. ANTECEDENTES Y OBJETO DEL ESTUDIO DE SEGURIDAD Y SALUD | 3 |
| 2. CARACTERÍSTICAS DE LAS OBRAS..... | 3 |
| 2.1 RELACIÓN RESUMIDA DE LOS TRABAJOS A REALIZAR..... | 3 |
| 2.2 ACCESO Y VALLADO | 3 |
| 2.3 VERTIDO DE AGUAS RESIDUALES..... | 4 |
| 3. ANÁLISIS DE RIESGOS Y SU PREVENCIÓN | 4 |
| 3.1 OBRA CIVIL..... | 4 |
| 3.1.1 Movimiento de tierras y cimentaciones..... | 4 |
| 3.1.2 Excavación | 4 |
| 3.1.3 Cimentación..... | 6 |
| 3.1.4 Trabajos de albañilería..... | 8 |
| 3.2 MONTAJE..... | 9 |
| 3.2.1 Trabajos de montaje | 9 |
| 3.2.2 Riesgos asociados a la fase de montaje | 10 |
| 3.2.3 Izado de cargas..... | 13 |
| 3.2.4 Transporte material..... | 21 |
| 3.2.5 Trabajos próximos a elementos de tensión | 22 |
| 3.2.6 Trabajos en tensión | 24 |
| 3.2.7 Trabajos en altura | 26 |
| 4. MAQUINARIA A EMPLEAR..... | 28 |
| 4.1 RETROEXCAVADORA | 28 |
| 4.2 GRÚA | 30 |
| 4.3 MAQUINAS, HERRAMIENTAS Y HERRAMIENTAS MANUALES | 32 |
| 4.4 MEDIOS AUXILIARES | 35 |
| 4.4.1 Andamios tubulares | 35 |
| 4.4.2 Escaleras..... | 39 |
| 5. INSTALACIÓN PROVISIONAL ELÉCTRICA..... | 41 |

| | |
|------------------------------------------------------------------------------------------|-----------|
| 6. MEDICINA PREVENTIVA Y ASISTENCIAL..... | 44 |
| 6.1 RECONOCIMIENTOS MÉDICOS | 44 |
| 6.2 ASISTENCIA DE ACCIDENTADOS | 44 |
| PLIEGO DE CONDICIONES DEL ESS | 46 |
| 1. LEGISLACIÓN..... | 47 |
| 2. CONSIDERACIONES | 49 |
| 2.1 CONSIDERACIONES DE LOS EQUIPOS DE PROTECCIÓN COLECTIVA | 49 |
| 2.2 CONSIDERACIONES DE LOS EQUIPOS DE PROTECCIÓN INDIVIDUAL..... | 49 |
| 2.3 SEÑALIZACIÓN DE OBRA | 50 |
| 2.4 EQUIPOS DE SEGURIDAD DE LOS MEDIOS AUXILIARES, MÁQUINAS Y EQUIPOS | 50 |
| 2.5 FORMACIÓN E INFORMACIÓN A LOS TRABAJADORES..... | 51 |
| 2.6 ACCIONES A SEGUIR EN CASO DE ACCIDENTE LABORAL | 51 |
| 2.7 COMUNICACIONES INMEDIATAS EN CASO DE ACCIDENTE | 52 |
| 2.8 SEGURIDAD DE LA OBRA | 53 |
| 2.9 PLAN DE SEGURIDAD Y SALUD | 53 |
| 2.10 OBLIGACION DE CADA CONTRATISTA ADJUNTICATARIO EN MATERIA DE SEGURIDAD Y SALUD | 54 |
| 2.11 COORDINADOR DE SEGURIDAD Y SALUD..... | 55 |
| 3. LIBRO DE INCIDENCIAS | 56 |
| 4. SEGURIDAD DE RESPONSABILIDAD CIVIL Y PATRONAL | 56 |
| 5. SUBCONTRATACION..... | 57 |
| PRESUPUESTO DEL ESS..... | 58 |
| PLANOS DEL ESS..... | 61 |

DOCUMENTO N°3: ESTUDIO DE SEGURIDAD Y SALUD



1. ANTECEDENTES Y OBJETO DEL ESTUDIO DE SEGURIDAD Y SALUD

El presente Estudio de Seguridad y Salud, establece el conjunto de sistemas que permitan abordar de forma integral la seguridad, definiendo la línea de actuación a seguir en materia de prevención de riesgos en el trabajo en cada situación potencial de riesgo. Se seguirán las directrices que se establecen en el Proyecto de ejecución de la obra en el apartado correspondiente del Pliego de Condiciones, así como el presente estudio, para evitar los accidentes laborales y de otra índole durante la ejecución de los trabajos.

Por otra parte, se establecerán las instalaciones preceptivas de higiene y bienestar de los trabajadores. Ante la posibilidad de que puedan surgir otros riesgos, estos serán estudiados de la forma más profunda posible por el Coordinador de Seguridad en la obra, dándole respuesta inmediata.

2. CARACTERÍSTICAS DE LAS OBRAS

2.1 Relación resumida de los trabajos a realizar

La obra consiste en la ejecución de una instalación de un sistema de almacenamiento de energía en baterías (BESS), así como su infraestructura de evacuación consistente en una línea eléctrica de M.T..

El sistema de almacenamiento de energía (BESS) es un sistema que permite la bidireccionalidad del flujo de energía para cargar y descargar las baterías. De este modo, las baterías se cargan durante los momentos de excedente de producción y suministran energía durante las horas de mayor demanda, facilitando la gestión eficiente de los excedentes energéticos.

La energía almacenada es transformada mediante los inversores bidireccionales en corriente alterna y mediante un sistema transformador es elevada a una tensión adecuada para su transporte por el interior del parque y posterior evacuación a la red.

La instalación posee elementos de protección tales como el interruptor automático de la interconexión o interruptor general que nos permita separar la instalación de la red de distribución. Habrá que asegurar un grado de aislamiento eléctrico clase II en lo que afecta a equipos (módulos e inversores) y al resto de materiales (cableado, cajas, armarios de conexión...). La instalación incorporará todos los elementos necesarios para garantizar en todo momento la protección física de la persona, la calidad de suministro y no provocar averías en la red.

2.2 Acceso y vallado

Con antelación al inicio de los trabajos, se dispondrá el vallado perimetral provisional del recinto de obras, con el fin de evitar que cualquier persona ajena a la obra tenga fácil acceso a la misma.



Los accesos de materiales y para el personal, estarán debidamente señalizados.

En dichos accesos, en sitio visible, se colocarán carteles prohibiendo la entrada a personas ajenas a la obra.

2.3 Vertido de aguas residuales

Se dispondrá de una fosa séptica provisional o infraestructura equivalente, con capacidad suficiente, desde el principio de las obras a la cual se conducirán las aguas sucias de los servicios higiénicos.

3. ANÁLISIS DE RIESGOS Y SU PREVENCIÓN

Para el análisis de riesgos y medidas de prevención a adoptar, se dividirán las obras en una serie de trabajos por especialidades o unidades constructivas, dentro de cada uno de los apartados correspondientes a la obra civil y al montaje, así como en una serie de equipos técnicos y medios auxiliares necesarios para llevar a cabo la ejecución de las mismas.

El siguiente análisis de riesgos sobre el proyecto de ejecución podrá ser variado por cada uno de los contratistas adjudicatarios en su propio Plan de Seguridad y Salud, cuando sea adaptado a la tecnología de construcción que les sea de aplicación.

3.1 Obra civil

Se entenderá como obra civil, todas aquellas canalizaciones necesarias para el tendido de los cables, las cimentaciones para la correcta fijación de las estructuras solares al terreno, así como las excavaciones necesarias para la correcta colocación de los inversores, centros de transformación, centros de seccionamiento, edificios o construcciones necesarias para el funcionamiento y mantenimiento de la planta, como almacenes, casetas e instalaciones de seguridad, centros de control, etc.

3.1.1 Movimiento de tierras y cimentaciones

Dentro de esta fase de obra, se consideran las siguientes operaciones a realizar:

- Excavación
- Cimentación

3.1.2 Excavación

RIESGOS ASOCIADOS A ESTA ACTIVIDAD

- Caídas al mismo nivel



- Caídas a distinto nivel
- Caída de objetos por desplome o derrumbamiento
- Caída de objetos en manipulación
- Caída de objetos desprendidos
- Pisadas sobre objetos
- Golpes por objetos o herramientas
- Atrapamiento por o entre objetos
- Atrapamiento por vuelco de maquinas
- Sobreesfuerzos
- Atropellos o golpes con vehículos
- Contactos eléctricos
- Exposición al ruido
- Proyección de fragmentos o partículas
- Choque contra objetos inmóviles

MEDIDAS DE PREVENCIÓN A APLICAR

- Antes del inicio de los trabajos, se inspeccionará el tajo con el fin de detectar posibles grietas o movimientos del terreno.
- En caso de ser necesario, se colocará vallado perimetral de obra alrededor de la misma.
- Se prohibirá trabajar o permanecer observando dentro del radio de acción del brazo de una máquina para el movimiento de tierras.
- En los trabajos de excavación en general se adoptarán las precauciones necesarias para evitar derrumbamientos, según la naturaleza y condiciones del terreno y forma de realizar los trabajos.
- Todas las excavaciones de obra se señalizarán en todo su perímetro con el fin de evitar caídas a distinto nivel. Cuando la profundidad de la excavación sea superior a 2 metros, se deberá proteger mediante el uso de barandillas con suficiente rigidez y estabilidad.
- En caso de presencia de agua en la obra, se procederá de inmediato a su achique, en prevención de alteraciones del terreno que repercutan en la estabilidad de las excavaciones.
- Cuando las zanjas o excavaciones tengan una profundidad superior a 1,5 metros y cuando por las características del terreno exista peligro de derrumbamiento, se llevará a cabo la entibación de la zanja y/o excavación, quedando prohibido llevar a cabo cualquier tipo de trabajo sin realizar esta operación previa.
- Se paralizarán los trabajos a realizar al pie de las entibaciones cuya garantía de estabilidad no sea firme u ofrezca dudas. En este caso, antes de realizar cualquier otro trabajo debe reforzarse o apuntalarse la entibación.



- Se prohibirán los trabajos en la proximidad de postes eléctricos, de teléfono, etc. cuya estabilidad no quede garantizada antes del inicio de las tareas.
- Deberán eliminarse los árboles, arbustos y matorrales cuyas raíces hayan quedado al descubierto, mermando la estabilidad propia y del corte efectuado del terreno.
- Las paredes de la excavación se controlarán cuidadosamente después de grandes lluvias o heladas, desprendimientos o cuando se interrumpa el trabajo por más de un día.
- En presencia de conducciones o servicios subterráneos imprevistos se paralizarán de inmediato los trabajos, dando aviso urgente a la dirección de la obra. Las tareas se reanudarán cuando la dirección de obra lo considere oportuno.
- Se prohibirá el acopio de tierras o de materiales a menos de dos metros del borde de la excavación para evitar sobrecargas y posibles vuelcos del terreno.
- No se apilarán materiales en zonas de tránsito, retirando los objetos que impidan el paso por las mismas.
- La circulación de vehículos se realizará a un máximo de aproximación al borde de excavación no superior a los 4 metros.

EQUIPOS DE PROTECCION INDIVIDUAL A UTILIZAR

- Casco de seguridad contra choques e impactos
- Gafas de protección contra proyección de partículas
- Mascarillas de protección para ambientes polvorientos
- Guantes de trabajo
- Protecciones auditivas para el personal cuya exposición al ruido supere los niveles permitidos
- Botas de seguridad con puntera reforzada
- Ropa de protección para el mal tiempo

3.1.3 Cimentación

RIESGOS ASOCIADOS A ESTA ACTIVIDAD

- Caídas al mismo nivel
- Caídas a distinto nivel
- Caída de objetos por desplome o derrumbamiento
- Caída de objetos en manipulación
- Caída de objetos desprendidos
- Pisadas sobre objetos
- Golpes por objetos o herramientas
- Proyección de fragmentos o partículas



- Atrapamiento por vuelco de máquinas o vehículos
- Sobreesfuerzos
- Exposición al ruido

MEDIDAS DE PREVENCIÓN A APLICAR

- Antes del inicio de los trabajos se inspeccionará el tajo con el fin de detectar posibles grietas o desplazamientos del terreno.
- Se deberá revisar el estado de las zanjas a intervalos regulares en aquellos casos en los que puedan recibir empujes por proximidad de caminos transitados por vehículos y en especial si en la proximidad se establecen tajos con uso de martillos neumáticos, compactaciones por vibración o paso de maquinaria para el movimiento de tierras.
- Cuando la profundidad de la zanja o excavación sea igual o superior a los dos metros, se protegerán los bordes de coronación mediante una barandilla reglamentaria situada a una distancia mínima de 2 metros del borde.
- Se dispondrán pasarelas de madera de 60 centímetros de anchura, bordeados con barandillas solidas de 90 centímetros de altura y una protección que impida el paso o deslizamiento por debajo de las mismas o la caída de objetos sobre personas.
- Mientras se está realizando el vertido del hormigón, se vigilarán los encofrados y se reforzarán los puntos débiles. En caso de fallo, lo más recomendable es parar el vertido y no reanudarlo hasta que el comportamiento del encofrado sea el requerido.
- Las zonas de trabajo dispondrán de acceso fácil y seguro y se mantendrán en todo momento limpias y ordenadas, tomándose las medidas necesarias para que el suelo no esté o no resulte peligroso.
- Si los trabajos requieren iluminación, se efectuará mediante torretas aisladas con toma de tierra en las que se instalarán proyectores de intemperie alimentados a través de un cuadro eléctrico general de la obra.
- Si los trabajos requieren iluminación portátil, esta se realizará mediante lámparas a 24 voltios. Los portátiles estarán provistos de rejilla protectora, carcasa y mango aislados eléctricamente.
- Los pozos de cimentación y zanjas estarán correctamente señalizados para evitar caídas a distinto nivel del personal de obra.
- La circulación de vehículos se realizará a un máximo de aproximación al borde de cimentación no superior a los 4 metros.
- Las herramientas de mano se llevarán enganchadas con mosquetón, para evitar el riesgo de caídas de las mismas a otro nivel.
- Todas las máquinas accionadas eléctricamente tendrán sus correspondientes protecciones a tierra e interruptores diferenciales, manteniendo en buen estado todas las conexiones y cables.
- Las conexiones eléctricas se efectuarán mediante mecanismos estancos de intemperie.



- Se prohíbe situar a los operarios detrás de los camiones hormigoneras durante el retroceso.
- Se instalará un cable de seguridad amarrado a puntos sólidos en el que enganchar el mosquetón del arnés de seguridad en los tajos de riesgo de caída en altura.

EQUIPOS DE PROTECCION INDIVIDUAL A UTILIZAR

- Casco de seguridad contra choques e impactos
- Gafas de protección contra proyección de partículas
- Mascarillas de protección para ambientes polvorientos
- Guantes de trabajo
- Guantes de goma para el trabajo con el hormigón
- Botas de seguridad con puntera y plantilla reforzada en acero
- Protecciones auditivas para el personal cuya exposición al ruido supere los niveles permitidos
- Ropa de protección para el mal tiempo

3.1.4 Trabajos de albañilería

RIESGOS ASOCIADOS A ESTA ACTIVIDAD

- Caídas al mismo nivel
- Caídas a distinto nivel
- Caída de objetos en manipulación
- Caída de objetos desprendidos
- Pisadas sobre objetos
- Golpes/Cortes por objetos o herramientas
- Sobreesfuerzos
- Contactos eléctricos
- Proyección de fragmentos o partículas

MEDIDAS DE PREVENCION A APLICAR

- Se comprobará al comienzo de cada jornada el estado de los medios auxiliares que van a ser utilizados en los trabajos.
- Los tajos estarán convenientemente iluminados. De no ser así se instalarán fuentes de luz adicionales, con rejilla de protección y una tensión de alimentación de 24 voltios.



- Las operaciones de carga, descarga y traslado, ya sea manual, como mecánicamente, se realizarán siguiendo las recomendaciones de los procedimientos de seguridad específicos que les sean de aplicación.
- Los medios auxiliares serán instalados siguiendo las recomendaciones de los procedimientos de seguridad específicos que les sean de aplicación.
- Se pondrá especial atención en la utilización de las herramientas cortantes. No obstante, se seguirán las recomendaciones de los procedimientos de seguridad específicos que les sean de aplicación.
- El lugar de trabajo se mantendrá ordenado, limpio y señalizado en todo momento, así como el lugar destinado al almacenamiento de materiales.
- Cuando se vaya a proceder a la colocación de peldaños o rodapiés en las escaleras, se acotarán los pisos inferiores de las zonas donde se esté trabajando, para evitar que circule nadie por lugares con riesgo de caída de objetos.
- Las máquinas herramientas seguirán las recomendaciones de los procedimientos de seguridad específicos que les sean de aplicación.

EQUIPOS DE PROTECCIÓN INDIVIDUAL A UTILIZAR

- Casco de seguridad contra choques e impactos
- Gafas de protección contra ambientes polvorientos
- Gafas de protección contra la proyección de fragmento o partículas
- Guantes de trabajo
- Botas de seguridad con puntera, plantilla reforzada en acero y suela antideslizante
- Bolsa portaherramientas
- Ropa de trabajo para el mal tiempo

3.2 Montaje

El montaje comprenderá la totalidad de los elementos que forman parte de la instalación, incluyendo paneles, estructuras, inversores, cableado, columnas para el alumbrado exterior, proyectores, canalizaciones, pequeño material, cuadros, protecciones, puesta a tierra, tendido de línea, etc.

3.2.1 Trabajos de montaje

Red de tierras

Se procederá a instalar y conexionar la red de tierras de las masas de las estructuras fijas, de los inversores, de la instalación de alumbrado exterior y todas las masas conectadas a tierra especificadas en el proyecto (así como pequeños accesorios para la correcta instalación).

Instalación de alumbrado exterior



Se procederá a instalar y conectar las columnas, proyectores, lámparas de descarga necesarias, cableado y red de tierras, para el sistema de iluminación exterior de la parcela y para generar la iluminación mínima requerida por el sistema de seguridad de grabación.

3.2.2 Riesgos asociados a la fase de montaje

Se entenderá por manipulación manual de cargas cualquier operación de transporte o sujeción de una carga por parte de uno o varios trabajadores, así como el levantamiento, colocación, empuje, tracción o desplazamiento, que por sus características o condiciones ergonómicas inadecuadas entrañe riesgos, particularmente dorsolumbares, para los trabajadores.

RIESGOS ASOCIADOS A ESTA ACTIVIDAD

- Caídas al mismo nivel
- Caídas a distinto nivel
- Caída de objetos en manipulación
- Pisadas sobre objetos
- Choque contra objetos inmóviles
- Golpes por objetos o herramientas
- Sobreesfuerzos

MEDIDAS DE PROTECCION A APLICAR

- Para levantar una carga hay que aproximarse a ella. El centro de gravedad del operario deberá estar lo más próximo que sea posible y por encima del centro de gravedad de la carga.
- El equilibrio imprescindible para levantar una carga correctamente, solo se consigue si los pies están bien situados:
- Enmarcando la carga
- Ligeramente separados
- Ligeramente adelantado uno respecto del otro.
- Técnica segura del levantamiento:
- Situar el peso cerca del cuerpo.
- Mantener la espalda plana.
- No doblar la espalda mientras levanta la carga.
- Usar los músculos más fuertes, como son los de los brazos, piernas y muslos.
- Coger mal un objeto para levantarlo provoca una contracción involuntaria de los músculos de todo el cuerpo. Para sentir mejor un objeto al cogerlo, lo correcto es hacerlo con la palma de la mano y la base



de los dedos. Para cumplir este principio y tratándose de objetos pesados, se puede, antes de cogerlos, prepararlos sobre calzos para facilitar la tarea de meter las manos y situarlas correctamente.

- Las cargas deberán levantarse manteniendo la columna vertebral recta y alineada.
- Para mantener la espalda recta se deberán “meter” ligeramente los riñones y bajar ligeramente la cabeza.
- El arquear la espalda entraña riesgo de lesión en la columna, aunque la carga no sea demasiado pesada.
- La torsión del tronco, sobre todo si se realiza mientras se levanta la carga, puede igualmente producir lesiones. En este caso, es preciso descomponer el movimiento en dos tiempos: primero levantar la carga y luego girar todo el cuerpo moviendo los pies a base de pequeños desplazamientos. O bien, antes de elevar la carga, orientarse correctamente en la dirección de marcha que luego tomaremos, para no tener que girar el cuerpo.
- Se utilizarán los músculos de las piernas para dar el primer impulso a la carga que vamos a levantar. Para ello flexionaremos las piernas, doblando las rodillas, sin llegar a sentarnos en los talones, pues entonces resulta difícil levantarse (el muslo y la pantorrilla deben formar un ángulo de más de 90°).
- Los músculos de las piernas deberán utilizarse también para empujar un vehículo, un objeto, etc.
- En la medida de lo posible, los brazos deberán trabajar a tracción simple, es decir, estirados. Los brazos deberán mantener suspendida la carga, pero no elevarla.
- La carga se llevará de forma que no impida ver lo que tenemos delante de nosotros y que estorbe lo menos posible al andar de forma natural.
- En el caso de levantamiento de un bidón o una caja, se conservará un pie separado hacia atrás, con el fin de poderse retirar rápidamente en caso de que la carga bascule.
- Para transportar una carga, esta deberá mantenerse pegada al cuerpo, sujetándola con los brazos extendidos, no flexionados.
- Este proceder evitará la fatiga inútil que resulta de contraer los músculos del brazo, que obliga a los bíceps a realizar un esfuerzo de quince veces el peso que se levanta.
- La utilización del peso de nuestro propio cuerpo para realizar tareas de manutención manual permitirá reducir considerablemente el esfuerzo a realizar con las piernas y brazos. El peso del cuerpo puede ser utilizado:
 - Empujando para desplazar un móvil (carretilla, por ejemplo), con los brazos extendidos y bloqueados para que nuestro peso se transmita íntegro al móvil.
 - Tirando de una caja o un bidón que se desea tumbar, para desequilibrarlo.
 - Resistiendo para frenar el descenso de una carga, sirviéndonos de nuestro cuerpo como contrapeso.
 - En todas estas operaciones deberá ponerse cuidado en mantener la espalda recta.
 - Para levantar una caja grande del suelo, el empuje deberá aplicarse perpendicularmente a la diagonal mayor, para que la caja pivote sobre su arista.



- Si el ángulo formado por la dirección de empuje y la diagonal es mayor de 90° , lo que conseguimos hacer será deslizar a la caja hacia adelante, pero nunca levantarla.
- Para depositar en un plano inferior algún objeto que se encuentre en un plano superior, se aprovechara su peso y nos limitaremos a frenar su caída.
- Para levantar una carga que luego va a ser depositada sobre el hombro, deberán encadenarse las operaciones, sin pararse, para aprovechar el impulso que hemos dado a la carga para despegarla del suelo.
- Las operaciones de manutención en las que intervengan varias personas deberán excluir la improvisación, ya que una falsa maniobra de uno de los portadores puede lesionar a varios.
- Deberá designarse un jefe de equipo que dirigirá el trabajo y que deberá a tender a:
 - La evaluación del peso de la carga a levantar para determinar el número de portadores precisos, el sentido del desplazamiento, el recorrido a cubrir y las dificultades que puedan surgir.
 - La determinación de las fases y movimientos de que se compondrá la maniobra.
 - La explicación a los portadores de los detalles de la operación (ademanos a realizar, posición de los pies, posición de las manos, agarre, hombro a cargar, como pasar bajo la carga, etc.). La situación de los portadores en la posición de trabajo correcta, reparto de la carga entre las personas según su talla (los más bajos delante en el sentido de la marcha).
- El transporte se deberá efectuar:
 - Estando el portador de detrás ligeramente desplazado con respecto al de delante, para facilitar la visibilidad de aquel.
 - A contrapié, (con el paso desfasado), para evitar las sacudidas de la carga.
 - Asegurando el mando de la maniobra; será una sola persona (el jefe de la operación) quien de las ordenes preparatorias, de elevación y transporte.
 - Se mantendrán libres de obstáculos y paquetes los espacios en los que se realiza la toma de cargas.
 - Los recorridos, una vez cogida la carga, serán lo más cortos posibles.
 - Nunca deberán tomarse las cajas o paquetes estando en situación inestable o desequilibrada.
 - Será conveniente preparar la carga antes de cogerla.
 - Se aspirará en el momento de iniciar el esfuerzo.
 - El suelo se mantendrá limpio para evitar el riesgo de caídas al mismo nivel.
 - Si los paquetes o cargas pesan más de 50 Kg., aproximadamente, la operación de movimiento manual se realizará por dos operarios.
 - En cada hora de trabajo deberá tomarse algún descanso o pausa.

EQUIPOS DE PROTECCION INDIVIDUAL A UTILIZAR

- Casco de seguridad contra choques e impactos



- Guantes de trabajo
- Cinturón de banda ancha de cuero para las vértebras dorsolumbares
- Botas de seguridad con puntera reforzada en acero y suela antideslizante
- Ropa de trabajo para el mal tiempo

3.2.3 Izado de cargas

MEDIDAS DE PROTECCION A APLICAR

- Los accesorios de elevación resistirán los esfuerzos a que estén sometidos durante el funcionamiento y, si procede, cuando no funcionen, en las condiciones de instalación y explotación previstas por el fabricante y en todas las configuraciones correspondientes, teniendo en cuenta, en su caso, los efectos producidos por los factores atmosféricos y los esfuerzos a que los sometan las personas. Este requisito deberá cumplirse igualmente durante el transporte, montaje y desmontaje.
- Los accesorios de elevación se diseñarán y fabricarán de forma que se eviten los fallos debidos a la fatiga o al desgaste, habida cuenta de la utilización prevista.
- Los materiales empleados deberán elegirse teniendo en cuenta las condiciones ambientales de trabajo que el fabricante haya previsto, especialmente en lo que respecta a la corrosión, abrasión, choques, sensibilidad al frío y envejecimiento.
- El diseño y fabricación de los accesorios serán tales que puedan soportar sin deformación permanente o defecto visible las sobrecargas debidas a las pruebas estáticas.

CUERDAS

- Una cuerda es un elemento textil cuyo diámetro no es inferior a 4 milímetros, constituida por cordones retorcidos o trenzados, con o sin alma.
- Las cuerdas para izar o transportar cargas tendrán un factor mínimo de seguridad de diez.
- No se deslizarán sobre superficies ásperas o en contacto con tierras, arenas o sobre ángulos o aristas cortantes, a no ser que vayan protegidas.
- Toda cuerda de cáñamo que se devuelva después de concluir un trabajo deberá ser examinada en toda su longitud.
- En primer lugar, se deberán deshacer los nudos que pudiera tener, puesto que conservan la humedad y se lavaran las manchas. Después de bien seca, se buscarán los posibles deterioros: cortes, acúñamientos, ataques de ácidos, etc.
- Se procurará que no estén en contacto directo con el suelo, aislándolas de este mediante estacas o paletas, que permitan el paso de aire bajo los rollos.
- Las cuerdas de fibra sintética deberán almacenarse a una temperatura inferior a los 60°.
- Se evitará el contacto con grasas, ácidos o productos corrosivos, así como inútiles exposiciones a la luz.



- Una cuerda utilizada en un equipo anticaídas, que ya haya detenido la caída de un trabajador, no deberá ser utilizada de nuevo, al menos para este cometido. Se examinarán las cuerdas en toda su longitud, antes de su puesta en servicio. Si se debe de utilizar una cuerda en las cercanías de una llama, se protegerá mediante una funda de cuero al cromo, por ejemplo.
- Las cuerdas que han de soportar cargas, trabajando a tracción, no han de tener nudo alguno. Los nudos disminuyen la resistencia de la cuerda.
- Es fundamental proteger las cuerdas contra la abrasión, evitando todo contacto con ángulos vivos y utilizando un guardacabos en los anillos de las eslingas.
- La presión sobre ángulos vivos puede ocasionar cortes en las fibras y producir una disminución peligrosa de la resistencia de la cuerda. Para evitarlo se deberá colocar algún material flexible (tejido, cartón, etc.) entre la cuerda y las aristas vivas.

CABLES

- Un cordón está constituido por varios alambres de acero dispuestos helicoidalmente en una o varias capas. Un cable de cordones está constituido por varios cordones dispuestos helicoidalmente en una o varias capas superpuestas, alrededor de un alma.
- Los cables serán de construcción y tamaño apropiados para las operaciones en las cuales van a ser empleados.
- El factor de seguridad para los mismos no será inferior a seis.
- Los ajustes de ojales y los lazos para los ganchos, anillos y argollas, estarán provistos de guardacabos resistentes.
- Estarán siempre libres de nudos, sin torceduras permanentes y otros defectos.
- Se inspeccionará periódicamente el número de hilos rotos desechándose aquellos cables en que lo estén en más del 10% de los mismos, contados a lo largo de dos tramos del cableado, separados entre sí por una distancia inferior a ocho veces su diámetro.
- Los cables utilizados directamente para levantar o soportar la carga no deberán llevar ningún empalme, excepto el de sus extremos (únicamente se tolerarán los empalmes en aquellas instalaciones destinadas, desde su diseño, a modificarse regularmente en función de las necesidades de una explotación). El coeficiente de utilización del conjunto formado por el cable y la terminación se seleccionará de forma que garantice un nivel de seguridad adecuado.
- El diámetro de los tambores de izar no será inferior a 20 veces el del cable, siempre que sea también 300 veces el diámetro del alambre mayor.
- Es preciso atenerse a las recomendaciones del fabricante de los aparatos de elevación, en lo que se refiere al tipo de cable a utilizar, para evitar el desgaste prematuro de este último e incluso su destrucción. En ningún caso se utilizarán cables distintos a los recomendados.
- Los extremos de los cables estarán protegidos por refuerzos para evitar el descableado.



- Los diámetros mínimos para el enrollamiento o doblado de los cables deben ser cuidadosamente observados para evitar el deterioro por fatiga.
- Antes de efectuar el corte de un cable, es preciso asegurar todos los cordones para evitar el deshilachado de estos y descableado general.
- Antes de proceder a la utilización del cable para elevar una carga, se deberá asegurar que su resistencia es la adecuada.
- Para desenrollar una bobina o un rollo de cable, se hará rodar en el suelo, fijando el extremo libre a un punto, del que nunca se tirará, o bien dejar girar el soporte (bobina, aspa, etc.) colocándolo previamente en un bastidor adecuado provisto de un freno que impida tomar velocidad a la bobina.
- Para enrollar un cable se deberá proceder a la inversa en ambos casos.
- La unión de cables no deberá realizarse nunca mediante nudos, que los deterioran, sino utilizando guardacabos y mordazas sujeta cables.
- Normalmente los cables se suministran lubricados y para garantizar su mantenimiento es suficiente con utilizar el tipo de grasa recomendado por el fabricante. Algunos tipos de cables especiales no deben ser engrasados, siguiendo en cada caso las indicaciones del fabricante.
- El cable se examinará en toda su longitud y después de una limpieza que elimine la suciedad en el mismo.
- El examen de las partes más expuestas al deterioro o que presente alambres rotos se efectuará estando el cable en reposo.
- Los motivos de retirada de un cable serán:
 - Rotura de un cordón.
 - Reducción anormal y localizada del diámetro.
 - Existencia de nudos.
 - Cuando la disminución del diámetro del cable en un punto cualquiera, alcanza el 10% para los cables de cordones o el 3% para los cables cerrados.
 - Cuando el número de alambres rotos visibles alcanza el 20% del número total de hilos del cable, en una longitud igual a dos veces el paso de cableado.
 - Cuando la disminución de la sección de un cordón, medida en un paso cableado, alcanza el 40% de la sección total del cordón.



CADENAS

- Las cadenas serán de hierro forjado o acero.
- El factor de seguridad será al menos de cinco para la carga nominal máxima.
- Los anillos, ganchos, eslabones o argollas de los extremos serán del mismo material que las cadenas a las que van fijados.
- Todas las cadenas serán revisadas antes de ponerse en servicio.
- Cuando los eslabones sufran un desgaste excesivo o se hayan doblado o agrietado, serán cortados y reemplazados inmediatamente.
- Las cadenas se mantendrán libres de nudos y torceduras.
- Se enrollarán únicamente en tambores, ejes o poleas que estén provistas de ranuras que permitan el enrollado sin torceduras.
- La resistencia de una cadena es la de su componente más débil. Por ello conviene retirar las cadenas:
 - Cuyo diámetro se haya reducido en más de un 5%, por efecto del desgaste.
 - Que tengan un eslabón doblado, aplastado, estirado o abierto.
 - Es conveniente que la unión entre el gancho de elevación y la cadena se realice mediante un anillo.
- No se deberá colocar nunca sobre la punta del gancho o directamente sobre la garganta del mismo.
- Bajo carga, la cadena deberá quedar perfectamente recta y estirada, sin nudos.
- La cadena deberá protegerse contra las aristas vivas.
- Deberán evitarse los movimientos bruscos de la carga, durante la elevación, el descenso o el transporte.
- Una cadena se fragiliza con tiempo frío y en estas condiciones, bajo el efecto de un choque o esfuerzo brusco, puede romperse instantáneamente.
- Las cadenas deberán ser manipuladas con precaución, evitando arrastrarlas por el suelo e incluso depositarlas en él, ya que están expuestas a los efectos de escorias, polvos, humedad y agentes químicos, además del deterioro mecánico que puede producirse.
- Las cadenas de carga instaladas en los equipos de elevación, deberán estar convenientemente engrasadas para evitar la corrosión que reduce la resistencia y la vida útil.

GANCHOS

- Serán de acero o hierro forjado.
- Estarán equipados con pestillos u otros dispositivos de seguridad para evitar que las cargas puedan salirse.
- Las partes que estén en contacto con cadenas, cables o cuerdas serán redondeadas.
- Dada su forma, facilitan el rápido enganche de las cargas, pero estarán expuestos al riesgo de desenganche accidental, por lo que este debe prevenirse.
- No deberá tratarse de construir uno mismo un gancho de manutención, partiendo de acero que pueda encontrarse en una obra o taller, cualquiera que sea su calidad.



- Uno de los accesorios más útiles para evitar el riesgo de desenganche accidental de la carga es el gancho de seguridad, que va provisto de una lengüeta que impide la salida involuntaria del cable o cadena.
- Solamente deberán utilizarse ganchos provistos de dispositivo de seguridad contra desenganches accidentales y que presenten todas las características de una buena resistencia mecánica.
- No deberá tratarse de deformar un gancho para aumentar la capacidad de paso de cable.
- No deberá calentarse nunca un gancho para fijar una pieza por soldadura, por ejemplo, ya que el calentamiento modifica las características del acero.
- Un gancho abierto o doblado deberá ser destruido.
- Durante el enganchado de la carga se deberá controlar:
 - Que los esfuerzos sean soportados por el asiento del gancho, nunca por el pico.
 - Que el dispositivo de seguridad contra desenganche accidental funcione perfectamente.
 - Que ninguna fuerza externa tienda a deformar la abertura del gancho. En algunos casos, el simple balanceo de la carga puede producir estos esfuerzos externos.

ARGOLLAS Y ANILLOS

- Las argollas serán de acero forjado y constarán de un estribo y un eje ajustado,
- que habitualmente se roscara a uno de los brazos del estribo.
- La carga de trabajo de las argollas ha de ser indicada por el fabricante, en función del acero utilizado en su fabricación y de los tratamientos térmicos a los que ha sido sometida.
- No se sustituirá nunca el eje de una argolla por un perno, por muy buena que sea la calidad de este.
- Los anillos tendrán diversas formas, aunque la que se recomendara es el anillo en forma de pera, al ser este el de mayor resistencia.
- Es fundamental que conserven su forma geométrica a lo largo del tiempo.

GRILLETES

- No se deberán sobrecargar ni golpear nunca.
- Al roscar el bulón deberá hacerse a fondo, menos media vuelta.
- Si se han de unir dos grilletes, deberá hacerse de forma que la zona de contacto entre ellos sea la garganta de la horquilla, nunca por el bulón.
- No podrán ser usados como ganchos.
- Los estobos y eslingas trabajaran sobre la garganta de la horquilla, nunca sobre las patas rectas ni sobre el bulón.
- El cáncamo tendrá el espesor adecuado para que no se produzca la rotura del bulón por flexión ni por compresión diametral.
- No se calentará ni soldará sobre los grilletes.

ESLINGAS



- Se tendrá especial cuidado con la resistencia de las eslingas. Las causas de su disminución son muy numerosas:
 - El propio desgaste por el trabajo.
 - Los nudos, que disminuyen la resistencia de un 30 a un 50%.
 - Las soldaduras de los anillos terminales u ojales, aun cuando estén realizadas dentro de la más depurada técnica, producen una disminución de la resistencia del orden de un 15 a un 20%.
 - Los sujetacables, aun cuando se utilicen correctamente y en número suficiente. Las uniones realizadas de esta forma reducen la resistencia de la eslinga alrededor del 20%.
- Las soldaduras o las zonas unidas con sujetacables nunca se colocarán sobre el gancho del equipo elevador, ni sobre las aristas. Las uniones o empalmes deberán quedar en las zonas libres, trabajando únicamente a tracción.
- No deberán cruzarse los cables de dos ramales de eslingas distintas, sobre el gancho de sujeción, ya que en este caso uno de los cables estaría comprimido por el otro.
- Para enganchar una carga con seguridad, es necesario observar algunas precauciones:
 - Los ganchos que se utilicen han de estar en perfecto estado, sin deformaciones de ninguna clase.
 - Las eslingas y cadenas se engancharán de tal forma que la cadena o eslinga descansa en el fondo de la curvatura del gancho y no en la punta.
 - Hay que comprobar el buen funcionamiento del dispositivo que impide el desenganche accidental de las cargas.
 - Si el gancho es móvil, debe estar bien engrasado de manera que gire libremente.
 - Se deben escoger las eslingas (cables, cadenas, etc.) o aparatos de elevación (horquillas, garras, pinzas) apropiados a la carga. No se deberá utilizar jamás alambre de hierro o acero cementado.
 - Los cables utilizados en eslingas sencillas deben estar provistos en sus extremos de un anillo emplomado o cerrados por terminales de cable (sujetacables).
 - Los sujetacables deben ser de tamaño apropiado al diámetro de los cables y colocados de tal forma que el asiento se encuentre en el lado del cable que trabaja.
 - Las eslingas de cables no deberán estar oxidadas, presentar deformaciones ni tener mechas rotas o nudos.
 - Los cables no deberán estar sometidos a una carga de maniobra superior a la sexta parte de su carga de rotura.
 - Si no se sabe esta última indicación, se puede calcular, aproximadamente, el valor máximo de la carga de maniobra mediante:
 - $F \text{ (en Kg)} = 8 \times d^2$ (diámetro del cable en mm)
 - Las eslingas sinfín, de cable, deberán estar cerradas, bien sea mediante un emplomado efectuado por un especialista o bien con sujetacables. El emplomado deberá quedar en perfecto estado.



- Los sujetacables deberán ser al menos cuatro, estando su asiento en el lado del cable que trabaja, quedando el mismo número a cada lado del centro del empalme.
- Toda cadena cuyo diámetro del redondo que forma el eslabón se haya reducido en un 5% no deberá ser utilizada más.
- No se sustituirá nunca un eslabón por un bulón o por una ligadura de alambre de hierro, etc.
- No se debe jamás soldar un eslabón en una forja o con el soplete.
- Las cadenas utilizadas para las eslingas deberán ser cadenas calibradas; hay que proveer a sus extremos de anillos o ganchos.
- Las cadenas utilizadas en eslingas no deberán tener ni uno solo de sus eslabones corroído, torcido, aplastado, abierto o golpeado. Es preciso comprobarlas periódicamente eslabón por eslabón.
- Las cadenas de las eslingas no deberán estar sometidas a una carga de maniobra superior a la quinta parte de su carga de rotura. Si no se conoce este último dato, se puede calcular, aproximadamente, el valor de la carga de maniobra con ayuda de la siguiente fórmula:
- $F \text{ (en Kg)} = 6 \times d^2$ (diámetro del redondo en mm)
- En el momento de utilizar las cadenas, se debe comprobar que no estén cruzadas, ni torcidas, enroscadas, mezcladas o anudadas.
- Procurar no utilizarlas a temperaturas muy bajas pues aumenta su fragilidad. Ponerlas tensas sin golpearlas.
- Hay que evitar dar a las eslingas dobleces excesivos, especialmente en los cantos vivos; con dicho fin se interpondrán entre las eslingas y dichos cantos vivos, materiales blandos: madera, caucho, trapos, cuero, etc.
- Comprobar siempre que la carga esté bien equilibrada y bien repartida entre los ramales, tensando progresivamente las eslingas.
- Después de usar las eslingas, habrá que colocarlas sobre unos soportes. Si han de estar colgadas de los aparatos de elevación, ponerlas en el gancho de elevación y subir este hasta el máximo.
- Se verificarán las eslingas al volver al almacén.
- Toda eslinga deformada por el uso, corrosión, rotura de filamentos, se deberá poner fuera de servicio.
- Se engrasarán periódicamente los cables y las cadenas.
- Se destruirán las eslingas que han sido reconocidas como defectuosas e irreparables.

TRÁCELES

- Deberán estar perfectamente engrasados.
- Se prohibirá engrasar el cable del tráctel.
- Antes de cualquier maniobra deberá comprobarse:
 - El peso de carga para comprobar que el aparato que utilizamos es el adecuado.



- Los amarres de la carga y la utilización de cantoneras.
- Que la dirección del eje longitudinal del aparato sea la misma que la del cable (que no forme ángulo).
- No se deberá utilizar para esfuerzos superiores a la fuerza nominal del mismo, ya sea para elevación o tracción.
- No deberán maniobrarse al mismo tiempo las palancas de marcha hacia adelante o hacia atrás.
- Se deberá utilizar el cable adecuado a la maquina en cuanto al diámetro.
- Antes de iniciar cualquier maniobra deberá comprobarse la longitud del cable.
- Las máquinas deberán ser accionadas por un solo hombre.
- Se comprobará que el cable no está machacado o deshilado.

POLEAS

- No sobrecargarlas nunca. Comprobar que son apropiadas a la carga que van a soportar.
- Comprobar que funcionan correctamente, que no existen holguras entre polea y eje, ni fisuras ni deformaciones que hagan sospechar que su resistencia ha disminuido.
- Las gargantas de las poleas se acomodarán para el fácil desplazamiento y enrollado de los eslabones de las cadenas.
- Cuando se utilicen cables o cuerdas, las gargantas serán de dimensiones adecuadas para que aquellas puedan desplazarse libremente y su superficie será lisa y con bordes redondeados.
- Revisar y engrasar semanalmente. Se sustituirá cuando se noten indicios de desgaste, o cuando se observe que los engrasadores no tomen grasa.
- Cuando una polea chirríe se revisará inmediatamente, engrasándola y sustituyéndola si presenta holgura sobre el eje.
- Las poleas se montarán siempre por intermedio de grilletes, a fin de que tengan posibilidad de orientación, evitando así que el cable tire oblicuamente a la polea.
- Se prohíbe terminantemente utilizar una polea montada de forma que el cable tire oblicuamente.
- Se prohíbe soldar sobre poleas.

EQUIPOS DE PROTECCIÓN INDIVIDUAL A UTILIZAR

- Casco de seguridad contra choques e impactos
- Guantes de trabajo
- Botas de seguridad con puntera reforzada en acero y suela antideslizante
- Ropa de trabajo para el mal tiempo



3.2.4 Transporte material

RIESGOS ASOCIADO A ESTA ACTIVIDAD

- Caídas al mismo nivel
- Caídas a distinto nivel
- Caída de objetos en manipulación
- Choque contra objetos móviles/inmóviles
- Atrapamiento por vuelco de máquinas o vehículos
- Contactos eléctricos
- Exposición a ambientes polvorientos
- Atropellos o golpes con vehículos

MEDIOS DE PROTECCIÓN A APLICAR

- El vehículo de transporte sólo será utilizado por personal capacitado.
- No se transportarán pasajeros fuera de la cabina.
- Se subirá y bajará del vehículo de transporte de forma frontal.
- El conductor se limpiará el barro adherido al calzado, antes de subir al vehículo de transporte, para que no resbalen los pies sobre los pedales.
- Los caminos de circulación interna de la obra se cuidarán en previsión de barrizales excesivos que mermen la seguridad de la circulación.
- La caja será bajada inmediatamente después de efectuada la descarga y antes de emprender la marcha.
- En todo momento se respetarán las normas marcadas en el código de circulación vial, así como la señalización de la obra.
- Si tuviera que parar en rampa, el vehículo quedará frenado y calzado con topes.
- La velocidad de circulación estará en consonancia con la carga transportada, la visibilidad y las condiciones del terreno.
- Durante las operaciones de carga, el conductor permanecerá, o bien dentro de la cabina, o bien alejado del radio de acción de la máquina que efectúe la misma.
- Cualquier operación de revisión con la caja levantada se hará impidiendo su descenso mediante enclavamiento.
- Las maniobras dentro del recinto de la obra se harán sin brusquedades, anunciando con antelación las mismas y auxiliándose del personal de obra.



EQUIPOS DE PROTECCION INDIVIDUAL A UTILIZAR

- Casco de seguridad (cuando abandonen la cabina)
- Mascarilla de protección contra ambientes polvorientos
- Gafas de protección contra ambiente polvorientos
- Guantes de trabajo
- Cinturón de banda ancha de cuero para las vértebras dorsolumbares
- Botas de seguridad con puntera reforzada en acero y suela antideslizante
- Ropa de trabajo para el mal tiempo

3.2.5 Trabajos próximos a elementos de tensión

RIESGOS ASOCIADOS A ESTA ACTIVIDAD

- Caídas al mismo nivel
- Caídas a distinto nivel
- Contactos eléctricos directos
- Contactos eléctricos indirectos
- Electrocuciiones
- Incendios

MEDIDAS DE PREVENCIÓN A APLICAR

Todos los trabajos se realizarán según lo establecido en el Real Decreto 614/01, de 8 de junio, sobre disposiciones mínimas para la protección de la seguridad y salud de los trabajadores frente al riesgo eléctrico.

- Se define como trabajador autorizado aquel el trabajador que ha sido autorizado por el empresario para realizar determinados trabajos con riesgo eléctrico, en base a su capacidad para hacerlos de forma correcta.
- Se define trabajador cualificado como el trabajador autorizado que posee conocimientos especializados en materia de instalaciones eléctricas, debido a su formación acreditada, profesional o universitaria, o a su experiencia certificada de dos o más años.
- Todo trabajo en las proximidades de líneas eléctricas o elementos en tensión será ordenado y dirigido por el jefe del trabajo (que será un trabajador cualificado), el cual será el responsable de que se cumplan las distancias de seguridad, y podrán ser realizados por trabajadores autorizados.
- Cuando se utilicen grúas o aparatos elevadores, se respetarán las distancias mínimas de seguridad, para evitar no solo el contacto sino también la excesiva cercanía a líneas con tensión (según criterios del R.D. 614/2001, Anexo V, Trabajos en Proximidad). El personal que no opere estos equipos, permanecerá alejado de ellos.



- En trabajos en líneas, se colocarán tantos equipos de puesta a tierra y en cortocircuito como posibles fuentes de tensión confluyan en el lugar de trabajo, siendo estos equipos de Puesta a Tierra de características adecuadas a la tensión de la línea, según criterios del R.D. 614/2001.
- Es obligatorio el uso de equipos de protección adecuados al riesgo de cada trabajo, tales como: banquetas o alfombrillas aislantes, pértigas, guantes, casco, pantalla facial, herramienta aislada, así como cualquier otro elemento de protección, tanto individual como colectivo, homologado.
- Cuando en la proximidad de los trabajos haya partes activas, se aislarán convenientemente mediante vainas, capuchones, mantas aisladas, etc. en todos los conductores, incluido el neutro.
- Las distancias de seguridad para trabajar próximos a Líneas Eléctricas o elementos con tensión mantendrán las siguientes distancias de seguridad, quedando terminantemente prohibido realizar trabajos sin respetar estas distancias:

| Un | Dpel-1 | Dpel-2 | Pprox-1 | Dprox-1 |
|-----|--------|--------|---------|---------|
| ≤1 | 50 | 50 | 70 | 300 |
| 3 | 62 | 52 | 112 | 300 |
| 6 | 62 | 53 | 112 | 300 |
| 10 | 65 | 55 | 115 | 300 |
| 15 | 66 | 57 | 116 | 300 |
| 20 | 72 | 60 | 122 | 300 |
| 30 | 82 | 66 | 132 | 300 |
| 45 | 98 | 73 | 148 | 300 |
| 66 | 120 | 85 | 170 | 300 |
| 110 | 160 | 100 | 210 | 500 |
| 132 | 180 | 110 | 330 | 500 |
| 220 | 260 | 160 | 410 | 500 |
| 380 | 390 | 250 | 540 | 700 |

- Un: Tensión nominal de la instalación (kV).



- DPEL-1: distancia hasta el límite exterior de la zona de peligro cuando exista el riesgo de sobretensión por rayo (cm).
- DPEL-2: distancia hasta el límite exterior de la zona de peligro cuando no exista el riesgo de sobretensión por rayo (cm).
- DPROX-1: distancia hasta el límite exterior de la zona de proximidad cuando resulte posible delimitar con precisión la zona de trabajo y controlar que ésta no se sobrepasa durante la realización del mismo (cm).
- DPROX-2: distancia hasta el límite exterior de la zona de proximidad cuando no resulte posible delimitar con precisión la zona de trabajo y controlar que ésta no se sobrepasa durante la realización del mismo (cm).

Zona de proximidad es el espacio delimitado alrededor de la zona de peligro, desde la que el trabajador puede invadir accidentalmente ésta última.

Si existen elementos en tensión cuyas zonas de peligro sean accesibles (no se han colocado pantallas, barreras, envolventes o protectores aislantes), se deberá:

- Delimitar la zona de trabajo respecto a las zonas de peligro mediante la colocación de obstáculos o gálibos cuando exista el menor riesgo de que puedan ser invadidas, aunque sea solo de forma accidental. Esta señalización se colocará antes de iniciar los trabajos.
- Informar a los trabajadores directa o indirectamente implicados, de los riesgos existentes, la situación de los elementos en tensión, los límites de la zona de trabajo y cuantas precauciones y medidas de seguridad deban adoptar para no invadir la zona de peligro, comunicándoles la necesidad de que ellos, a su vez, informen sobre cualquier circunstancia que muestre la insuficiencia de las medidas adoptadas.

EQUIPOS DE PROTECCION INDIVIDUAL A UTILIZAR

- Casco de seguridad contra arco eléctrico
- Guantes de trabajo
- Guantes dieléctricos para alta y baja tensión
- Gafas de protección o pantalla de protección facial contra arco eléctrico
- Botas de seguridad con puntera reforzada y suela antideslizante

3.2.6 Trabajos en tensión

RIESGOS ASOCIADOS A ESTA ACTIVIDAD

- Caídas al mismo nivel
- Caídas a distinto nivel
- Caída de objetos en manipulación
- Contactos eléctricos
- Incendios



MEDIDAS DE PREVENCIÓN A APLICAR

Se seguirán en todo momento las especificaciones descritas en el R.D. 614/2001 sobre Disposiciones mínimas para la protección de la salud y seguridad de los trabajadores frente al riesgo eléctrico.

- Para estos trabajos se deberán haber desarrollado procedimientos específicos, los operarios deberán tener una formación adecuada y tanto el material de seguridad, como el equipo de trabajo y las herramientas a utilizar serán las adecuadas.
- La zona de trabajo debe estar claramente definida y delimitada.
- Todas aquellas partes de una instalación eléctrica sobre la que vayan a realizarse trabajos, deberán disponer de un espacio adecuado de trabajo, de medios de acceso de iluminación.
- Cuando sea necesario, el acceso a la zona de trabajo debe ser delimitado claramente en el interior de las instalaciones.
- Se deben tomar medidas de prevención adecuada para evitar accidentes a personas por otras fuentes de peligro tales como sistemas mecánicos o en presión o caídas.
- No se deben colocar objetos que puedan dificultar el acceso ni materiales inflamables, junto o en los caminos de acceso, las vías de emergencia a o desde equipos eléctricos de corte y control, así como tampoco en las zonas desde donde estos equipos hayan de ser operados.
- Los materiales inflamables deben mantenerse alejados de fuentes de arco eléctrico.
- Los procedimientos de trabajos en tensión solo se llevarán a cabo una vez suprimidos los riesgos de incendio o explosión.
- Se debe asegurar que el trabajador se encuentra en una posición estable, para permitirle tener las dos manos libres.
- Los operarios utilizarán equipos de protección individual apropiados y no llevarán objetos metálicos, tales como anillos, relojes, cadenas, pulseras, etc.
- Los trabajos en lugares donde la comunicación sea difícil, por su orografía, confinamiento u otras circunstancias, deberán realizarse estando presentes, al menos, dos trabajadores con formación en materia de primeros auxilios.
- Es obligatorio el uso de equipos de protección adecuados al riesgo de cada trabajo, tales como: banquetas o alfombrillas aislantes, pértigas, guantes, casco, pantalla facial, herramienta aislada, así como cualquier otro elemento de protección, tanto individual como colectivo, homologado.
- Para el trabajo en tensión se adoptarán medidas de protección para prevenir la descarga eléctrica y el cortocircuito. Se tendrán en cuenta todos los diferentes potenciales presentes en el entorno de la zona de trabajo.
- Dependiendo del tipo de trabajo, el personal que lo realice debe estar formado y además especialmente entrenado.



- Deberán especificarse las características, la utilización, el almacenamiento, la conservación, el transporte e inspecciones de las herramientas, los equipos y materiales utilizados en los trabajos en tensión.
- Las herramientas, equipos y materiales estarán claramente identificados.
- Para los trabajos en el interior de edificios, las condiciones atmosféricas no se han de tener en cuenta a menos que exista riesgo de sobretensiones que provengan de instalaciones exteriores y siempre que la visibilidad en la zona de trabajo sea adecuada.
- Otros parámetros, tales como la altitud y la contaminación, particularmente en alta tensión, se deben considerar si reducen la calidad de aislamiento de las herramientas y equipos.
- Cuando las condiciones ambientales requieran la paralización del trabajo, el personal debe dejar la instalación y los dispositivos aislantes y aislados en posición segura. Los operarios deben también retirarse de la zona de trabajo de forma segura.
- Si es necesario, durante la realización de cualquier trabajo u operación, se colocará una señalización adecuada para llamar la atención sobre los riesgos más significativos.

EQUIPOS DE PROTECCION INDIVIDUAL A UTILIZAR

- Casco de seguridad contra arco eléctrico
- Botas de seguridad con puntera reforzada y suela aislante y antideslizante
- Guantes de trabajo
- Guantes dieléctricos para baja tensión
- Guantes dieléctricos para alta tensión
- Gafas de protección o pantalla de protección facial contra arco eléctrico
- Arnés de seguridad
- Ropa de trabajo para el mal tiempo

3.2.7 Trabajos en altura

RIESGOS ASOCIADOS A ESTA ACTIVIDAD

- Caídas al mismo nivel
- Caídas a distinto nivel
- Caídas de objetos en manipulación
- Golpes contra objetos o herramientas

MEDIDAS DE PREVENCION A APLICAR



- Los trabajos en altura no serán realizados por aquellas personas cuya condición física les cause vértigo o altere su sistema nervioso, padezcan ataques de epilepsia o sean susceptibles, por cualquier motivo, de desvanecimientos o alteraciones peligrosas.
- Todos los trabajadores deben de disponer, previo al inicio de los trabajos, de formación adecuada para realizar trabajos en altura y conocer los procedimientos específicos de seguridad para la realización de los trabajos.
- Se emplearán en todo momento los medios auxiliares (andamios, escaleras, etc.) adecuados para realizar este tipo de trabajos, los cuales cumplirán con lo estipulado en este Estudio de Seguridad.
- Los trabajos en altura solo podrán efectuarse, en principio, con la ayuda de equipos concebidos para tal fin o utilizando dispositivos de protección colectiva, tales como barandillas, plataformas o redes de seguridad. Si por la naturaleza del trabajo ello no fuera posible, deberá disponerse de medios de acceso seguros y utilizarse cinturones de seguridad con anclaje u otros medios de protección equivalentes.
- Si por motivos de localización del tajo de trabajo, no se emplearan medios auxiliares, el trabajador deberá usar arnés de seguridad amarrado a algún punto fijo de la estructura.
- El acceso a los puestos de trabajo se efectuará por los accesos previstos, y no usando medios alternativos no seguros.
- Las plataformas, andamios y pasarelas, así como los desniveles, huecos y aberturas existentes en los pisos de las obras, que supongan para los trabajadores un riesgo de caída de altura superior a 2 metros, se protegerán mediante barandillas u otro sistema de protección colectiva de seguridad equivalente.
- Las barandillas serán resistentes, tendrán una altura mínima de 90 centímetros y dispondrán de un reborde de protección, un pasamanos y una protección intermedia que impidan el paso o deslizamiento de los trabajadores.
- La estabilidad y solidez de los elementos de soporte y el buen estado de los medios de protección deberán verificarse previamente a su uso, posteriormente de forma periódica y cada vez que sus condiciones de seguridad puedan resultar afectadas por una modificación, periodo de no utilización o cualquier otra circunstancia.
- No se comenzará un trabajo en altura si el material de seguridad no es idóneo no está en buenas condiciones o sencillamente no se tiene.
- Nunca se deben improvisar las plataformas de trabajo, sino que se construirán de acuerdo con la normativa legal vigente.
- Las plataformas, pasarelas, andamiadas y, en general, todo lugar en que se realicen los trabajos deberá disponer de accesos fáciles y seguros y se mantendrán libres de obstáculos, adoptándose las medidas necesarias para evitar que el piso resulte resbaladizo.
- Al trabajar en lugares elevados no se arrojarán herramientas ni materiales. Se pasarán de mano en mano o se utilizará una cuerda o capazo para estos fines.



- Caso de existir riesgo de caída de materiales a nivel inferior, se balizará, o si no es posible, se instalarán señales alertando del peligro en toda la zona afectada.
- Si por necesidad del trabajo hay que retirar momentáneamente alguna protección colectiva, debe reponerse antes de ausentarse.
- Cuando se trabaje en altura, las herramientas deben llevarse en bolsas adecuadas que impidan su caída fortuita y nos permitan utilizar las dos manos en los desplazamientos.
- Las plataformas de trabajo se mantendrán limpias y ordenadas, evitando sobrecargarlas en exceso.
- Para trabajos en cubierta con riesgo de caída a distinto nivel se deberá adoptar alguna de las medidas que se citan a continuación:
 - Proteger todo el perímetro de la misma mediante el uso de barandillas rígidas con listón superior a 90 cm, intermedio a 45cm y rodapiés a 15 cm.
 - Instalar una línea de vida a la que permanezcan permanentemente amarrados los operarios mediante el uso de arnés de seguridad homologado.

EQUIPOS DE PROTECCION INDIVIDUAL A UTILIZAR

- Casco de seguridad contra choques e impactos con barbuquejo
- Guantes de trabajo
- Botas de seguridad con puntera reforzada y suela antideslizante
- Bolsa portaherramientas
- Arnés de seguridad y línea de vida
- Ropa de protección para el mal tiempo

4. MAQUINARIA A EMPLEAR

4.1 Retroexcavadora

RIESGOS ASOCIADOS A ESTA ACTIVIDAD

- Caídas al mismo nivel
- Caídas a distinto nivel
- Caída de objetos en manipulación
- Choque contra objetos móviles/inmóviles
- Atrapamiento por vuelco de máquinas o vehículos
- Exposición a ambientes polvorientos
- Atropellos o golpes con vehículos
- Contactos eléctricos



MEDIDAS DE PREVENCIÓN A APLICAR

- Todos los aparatos de elevación y similares empleados en las obras satisfarán las condiciones generales de construcción, estabilidad y resistencia adecuadas y estarán provistos de los mecanismos o dispositivos de seguridad para evitar:
 - La caída o el retorno brusco de la jaula, plataforma, cuchara, cubeta, pala, vagoneta en general, receptáculo o vehículo, a causa de avería en la máquina, mecanismo elevador o transportador, o de rotura de los cables, cadenas, etc., utilizados.
 - La caída de las personas y de los materiales fuera de los citados receptáculos y vehículos o por los huecos y aberturas existentes en la caja.
 - La puesta en marcha, fortuita o fuera de ocasión, y las velocidades excesivas que resulten peligrosas.
 - Toda clase de accidentes que puedan afectar a los operarios que trabajen en estos aparatos o en sus proximidades.
- Todos los vehículos y toda maquinaria para movimiento de tierras y para manipulación de materiales deberán:
 - Estar bien proyectados y contruidos, teniendo en cuenta, en la medida de lo posible, los principios de la ergonomía.
 - Estar equipados con extintor timbrado y con las revisiones al día, para caso de incendio.
 - Mantenerse en buen estado de funcionamiento.
 - Utilizarse correctamente.
 - Los conductores y personal encargado de vehículos y maquinarias para movimiento de tierras y manipulación de materiales deberán recibir una formación especial.
 - Se hará una comprobación periódica de los elementos de la máquina.
 - La máquina solo será utilizada por personal capacitado. -No se tratará de realizar ajustes con la máquina en movimiento o con el motor en funcionamiento.
 - No se trabajará con la máquina en situación de semiavería. Se reparará primero y después se reanudará el trabajo.
 - No liberar los frenos de la máquina en posición parada si antes no se ha instalado los calzos de inmovilización de las ruedas.
 - Antes de iniciar cada turno de trabajo, comprobar que funcionan todos los mandos correctamente. No olvidar ajustar el asiento para poder alcanzar los controles sin dificultad.
 - No se podrá fumar durante la carga de combustible ni se comprobará con llama el llenado del depósito.
 - Se deberá desplazarse a velocidades muy moderadas, especialmente en lugares de mayor riesgo, tales como pendientes, rampas, bordes de excavación, cimentaciones, etc.



- En la maniobra de marcha atrás, el operario conductor extremará las condiciones de seguridad. A su vez, la maquina estará dotada de señalización acústica, al menos, o luminosa y acústica cuando se mueva en este sentido.
- La cabina estará dotada de extintor de incendios.
- El inicio de las maniobras se señalará y se realizarán con extrema precaución.

EQUIPOS DE PROTECCIÓN INDIVIDUAL A UTILIZAR

- Casco de seguridad contra choques e impactos (cuando se abandone la cabina)
- Botas de seguridad con puntera reforzada y suela antideslizante
- Guantes de trabajo
- Gafas de protección contra ambientes polvorientos (si la cabina no es hermética)
- Mascarilla de protección contra ambientes polvorientos (si la cabina no es hermética)
- Cinturón de banda ancha de cuero para las vértebras dorsolumbares
- Ropa de protección para el mal tiempo

4.2 Grúa

RIESGOS ASOCIADOS A ESTA ACTIVIDAD

- Caídas al mismo nivel
- Caídas a distinto nivel
- Caída de objetos en manipulación
- Choque contra objetos móviles/inmóviles
- Atrapamiento por vuelco de máquinas o vehículos
- Atropellos o golpes con vehículos
- Contactos eléctricos

MEDIDAS PREVENTIVAS A APLICAR

- Todos los trabajos se deberán ajustar a las características de la grúa: carga máxima, longitud de pluma, carga en punta contrapeso. A tal fin, deberá existir un cartel suficientemente visible con las cargas máximas permitidas.
- El gancho de izado deberá disponer de limitador de ascenso, y dispondrá de pestillo de seguridad en perfecto estado.
- La armadura de la grúa deberá estar conectada a tierra.
- En caso de elevación de pallets, se hará disponiendo de dos eslingas por debajo de la plataforma de madera. Nunca se utilizará el fleje del pallet para colocar en el gancho de la grúa.
- Está prohibido totalmente el transporte de personas en la grúa, así como arrastrar cargas, tirar de ellas en sesgo y arrancar las que estén enclavadas.



- El servicio de la grúa necesita además del maquinista, otros operarios que se encargan de enganchar y realizar las señales pertinentes para asegurar su transporte en condiciones de seguridad. Estos últimos son el enganchador y el señalista, siendo frecuentemente ambos la misma persona. Las condiciones que deben cumplir estos operarios y su misión son los siguientes:

MAQUINISTA: no podrá padecer defectos de sus capacidades audiovisuales, así como ningún defecto fisiológico que afecte al funcionamiento de la máquina a su cargo. Además, poseerá de una formación suficiente para realizar las tareas específicas a su puesto de trabajo. Asimismo, debe ser consciente de su responsabilidad, evitando sobrevolar la carga donde haya personas, manejando los mandos con movimientos suaves y vigilando constantemente la carga, dando señales de aviso en caso de observar anomalías. Antes de empezar la jornada diaria de trabajo, el maquinista verificará los siguientes puntos:

- Comprobar el funcionamiento de los frenos.
- Comprobar las partes sujetas al desgaste, como zapatas de freno, cojinetes y superficies de fricción de rodillos.
- Comprobar el funcionamiento de limitadores y contactores.
- Comprobar los topes, gancho y trinquetes.
- Comprobar los lastres y contrapesos.
- Comprobar la tensión de los cables cuando esté arriostrada.
- Una vez por semana, deberá hacer las siguientes revisiones:
 - Comprobar el estado de los cables y atender a su mantenimiento, debiendo ser repuestos en cuanto se observe un hilo roto.
 - Comprobar los niveles de aceite en las cajas reductoras y el engrase de todos sus elementos especialmente los de giro.
 - Comprobar el estado de las eslingas, ondillas y aparejos de elevación general.

ENGANCHADOR: es el operario que hace el enganchado de la carga, se encargará de:

- Comprobar el estado de las eslingas, ganchos y cadenas.
- Cuidará que el amarre de las cargas sea correcto, observando que están bien repartidas y equilibradas.
- Impedirá el acceso de personas al radio de acción de la grúa.
- En caso de transporte de cargas lineales, tales como vigas y tablones, se utilizarán cuerdas para guiarlas en su traslado.

SEÑALISTA: cuando las cargas a transportar estén fuera del alcance de la vista del maquinista, existirán una o varias personas que, mediante un código de señales de maniobra, hagan las señales pertinentes para que las operaciones se hagan con la debida seguridad. Esta persona deberá cumplir las siguientes normas:

- Dirigirá la elevación y transporte de las cargas, evitando que tropiecen con obstáculos.
- Se colocará de modo que pueda ver en todo momento la carga, y al mismo tiempo, que el gruista pueda verle a él y advertir sus señales.



- Impedirá que se encuentren personas en la vertical de la carga en todo su recorrido.
- Detendrá la operación cuando observe alguna anomalía.

EQUPOS DE PROTECCION INDIVIDUAL A UTILIZAR

- Casco de seguridad contra choques e impactos (cuando se abandone la cabina)
- Botas de seguridad con puntera reforzada y suela antideslizante
- Guantes de trabajo
- Gafas de protección contra ambientes polvorientos (si la cabina no es hermética)
- Mascarilla de protección contra ambientes polvorientos (si la cabina no es hermética)
- Cinturón de banda ancha de cuero para las vértebras dorsolumbares
- Ropa de protección para el mal tiempo

4.3 Maquinas, herramientas y herramientas manuales

RIESGOS ASOCIADOS ESTA ACTIVIDAD

- Golpes/Cortes por objetos y herramientas
- Proyección de fragmentos o partículas
- Atrapamientos por o entre objetos
- Exposición a ruido
- Exposición a ambientes polvorientos

MEDIDAS PREVENTIVAS A APLICAR

- En los equipos de oxicorte, se recomienda trabajar con la presión aconsejada por el fabricante del equipo.
- En los intervalos de no utilización, dirigir la llama del soplete al espacio libre o hacia superficies que no puedan quemarse.
- Cuando se trabaje en locales cerrados, se deberá disponer de la adecuada ventilación.
- En los equipos que desprenden llama, su entorno estará libre de obstáculos.
- Las maquinas-herramientas accionadas por energía térmica, o motores de combustión, solo pueden emplearse al aire libre o en locales perfectamente ventilados, al objeto de evitar la concentración de monóxido de carbono.
- Se deberá mantener siempre en buen estado las herramientas de combustión, limpiando periódicamente los calibres, conductos de combustión, boquillas y dispositivos de ignición o disparo, etc.
- El llenado del depósito de carburante deberá hacerse con el motor parado para evitar el riesgo de inflamación espontanea de los vapores de la gasolina.



- Dado el elevado nivel de ruido que producen los motores de explosión, es conveniente la utilización de protección auditiva cuando se manejen este tipo de máquinas.
- Para las máquinas-herramientas neumáticas, antes de la acometida deberá realizarse indefectiblemente:
 - La purga de las condiciones de aire.
 - La verificación del estado de los tubos flexibles y de los manguitos de empalme.
 - El examen de la situación de los tubos flexibles (que no existan bucles, codos, o dobleces que obstaculicen el paso del aire).
- Las mangueras de aire comprimido se deben situar de forma que no se tropiece con ellas ni puedan ser dañadas por vehículos.
- Los gatillos de funcionamiento de las herramientas portátiles accionadas por aire comprimido deben estar colocados de manera que reduzcan al mínimo la posibilidad de hacer funcionar accidentalmente la máquina.
- Las herramientas deben estar acopladas a las mangueras por medio de resortes, pinzas de seguridad o de otros dispositivos que impidan que dichas herramientas salten.
- No se debe usar la manguera de aire comprimido para limpiar el polvo de las ropas o para quitar las virutas. Al usar herramientas neumáticas siempre debe cerrarse la llave de aire de las mismas antes de abrir la de la manguera.
- Nunca debe doblarse la manguera para cortar el aire cuando se cambie la herramienta.
- Verificar las fugas de aire que puedan producirse por las juntas, acoplamientos defectuosos o roturas de mangueras o tubos. Aun cuando no trabaje la máquina neumática, no deja de tener peligro si está conectada a la manguera de aire.
- No debe apoyarse con todo el peso del cuerpo sobre la herramienta neumática, ya que puede deslizarse y caer contra la superficie que se está trabajando.
- Las condiciones a tener en cuenta después de la utilización serán:
 - Cerrar la válvula de alimentación del circuito de aire.
 - Abrir la llave de admisión de aire de la máquina, de forma que se purgue el circuito.
 - Desconectar la máquina.
- Se emplazará adecuadamente la herramienta sobre la superficie nivelada y estable.
- Su entorno estará libre de obstáculos.
- Se utilizarán guantes de trabajo y gafas de seguridad para protegerse de las quemaduras por sobrepresión del circuito hidráulico y de las partículas que se puedan proyectar.
- Para las máquinas-herramientas eléctricas, se comprobará periódicamente el estado de las protecciones, tales como cable de tierra no seccionado, fusibles, disyuntor, transformadores de seguridad, interruptor magnetotérmico de alta sensibilidad, doble aislamiento, etc.
- No se utilizará nunca herramienta portátil desprovista de enchufe y se revisarán periódicamente este extremo.



- No se arrastrarán los cables eléctricos de las herramientas portátiles, ni se dejarán tirados por el suelo. Se deberán revisar y rechazar los que tengan su aislamiento deteriorado.
- Se deberá comprobar que las aberturas de ventilación de las máquinas estén perfectamente despejadas.
- La desconexión nunca se hará mediante un tirón brusco.
- A pesar de la apariencia sencilla, todo operario que maneje estas herramientas debe estar adiestrado en su uso.
- Se desconectará la herramienta para cambiar de útil y se comprobará que está parada.
- No se utilizarán prendas holgadas que favorezcan los atrapamientos.
- No se inclinarán las herramientas para ensanchar los agujeros o abrir luces.
- Los resguardos de la sierra portátil deberán estar siempre colocados.
- Si se trabaja en locales húmedos, se adoptarán las medidas necesarias, guantes aislantes, taburetes de madera, transformador de seguridad, etc.
- Se usarán gafas panorámicas de seguridad, en las tareas de corte, taladro, desbaste, etc. con herramientas eléctricas portátiles.
- En todos los trabajos en altura, es necesario el cinturón de seguridad.
- Los operarios expuestos al polvo utilizarán mascarillas equipadas con filtro de partículas.
- Si el nivel sonoro es superior a los 80 decibelios, deberán adoptarse las recomendaciones establecidas en el R.D. 1316/1.989, de 27 de octubre, sobre medidas de protección de los trabajadores frente a los riesgos derivados de su exposición al ruido.

RADIAL

- Antes de su puesta en marcha, el operador comprobará el buen estado de las conexiones eléctricas, la eficacia del doble aislamiento de la carcasa y el disyuntor diferencial para evitar riesgos de electrocución.
- Se seleccionará adecuadamente el estado de desgaste del disco y su idoneidad para el material al que se ha de aplicar.
- Comprobar la velocidad máxima de utilización.
- Cerciorarse que el disco gira en el sentido correcto y con la carcasa de protección sobre el disco firmemente sujeto.
- El operador se colocará gafas panorámicas ajustadas o pantalla facial transparente, guantes de trabajo, calzado de seguridad y protectores auditivos.
- Durante la realización de los trabajos se procurará que el cable eléctrico descansa alejado de elementos estructurales metálicos y fuera de las zonas de paso del personal.
- Si durante la operación existe el riesgo de proyección de partículas a terrenos o lugares con riesgo razonable de provocar un incendio, se apantallará con una lona ignífuga la trayectoria seguida por los materiales desprendidos.



- Cuando la esmeriladora portátil radial deba emplearse en locales muy conductores no se utilizarán tensiones superiores a 24 voltios.

SIERRA CIRCULAR

- El disco estará dotado de carcasa protectora y resguardos que impidan los atrapamientos.
- Se controlará el estado de los dientes, así como la estructura de este.
- La zona de trabajo estará limpia de serrín y virutas, para prevenir posibles incendios.
- Se evitará la presencia de clavos al cortar.

VIBRADOR

- La operación de vibrado se realizará siempre desde una posición estable.
- La manguera de alimentación desde el cuadro eléctrico estará protegida y discurre por zonas de paso.

AMASADORA

- La máquina estará situada en superficie llana y consistente.
- Las partes móviles y de transmisión estarán protegidas con carcasas.
- Bajo ningún concepto se introducirá el brazo en el tambor cuando funcione la máquina ni cuando esté parada, salvo que se encuentre desconectada de la alimentación general.

EQUIPOS DE PROTECCION INDIVIDUAL A UTILIZAR

- Casco de seguridad contra choques e impactos
- Gafas de protección contra impactos
- Gafas de protección contra la proyección de fragmentos o partículas
- Mascarilla de protección contra ambientes polvorientos
- Protecciones auditivas
- Botas de seguridad con puntera, plantilla reforzada en acero y suela antideslizante
- Ropa de trabajo ajustada para evitar atrapamientos

4.4 Medios auxiliares

4.4.1 Andamios tubulares

RIESGOS ASOCIADOS A ESTA ACTIVIDAD

- Caídas al mismo nivel
- Caídas a distinto nivel
- Golpes con objetos durante las operaciones de montaje, desmontaje o utilización del mismo
- Caída de objetos en manipulación



MEDIDAS PREVENTIVAS A APLICAR

- Todo andamio deberá cumplir las siguientes condiciones generales:
 - Los elementos y sistemas de unión de las diferentes piezas constitutivas del andamio, asegurarán perfectamente su función de enlace, con las debidas condiciones de firmeza y permanencia.
 - El andamio se organizará y armará en forma constructivamente adecuada para que quede asegurada su estabilidad y al mismo tiempo para que los operarios puedan trabajar con las debidas condiciones de seguridad.
- Los elementos del andamio que presenten deterioro deberán sustituirse inmediatamente.
- Se desecharán todos los elementos de montaje de andamios que no revistan unas garantías de seguridad mínimas una vez colocados.
- No se utilizarán los andamios para otros fines distintos a los de suministrar una plataforma de trabajo para el personal. En particular no podrán ser destinados a servir como torres de elevación de material o soporte de tuberías o equipos.
- Está rigurosamente prohibido utilizar cajas, bidones, etc. como andamios provisionales.
- Los andamios se montarán sobre pies hechos de madera o metálicos, suficientemente resistentes y arriostrados de modo que su estabilidad quede garantizada.
- Con objeto de evitar deformaciones y con el fin de prevenir que la estructura rectangular llegue a alcanzar formas romboidales, se dispondrán los suficientes arriostramientos diagonales que impidan este riesgo.
- Durante las operaciones de montaje y desmontaje del andamio se izarán los tubos con cuerdas anudadas de forma segura y los operarios deberán usar arnés de seguridad anclado a elementos fijos independientes del andamio o a líneas salvavidas.
- Durante el montaje de los andamios metálicos tubulares se tendrán presentes las siguientes especificaciones:
 - No se iniciará un nuevo nivel sin haber concluido el nivel de partida con todos los elementos de estabilidad.
 - La seguridad alcanzada en el nivel de partida ya consolidado será tal que ofrecerá las garantías necesarias como para poder amarrar a él fiadores del cinturón de seguridad.
 - Las barras, módulos tubulares y tabloneros se izarán mediante sogas atadas con nudos de marinero.
 - Las plataformas de trabajo se consolidarán inmediatamente tras su formación, mediante las abrazaderas de sujeción contra basculamientos.
 - Los tornillos de las mordazas se apretarán por igual, realizándose una inspección del tramo ejecutado antes de iniciar el siguiente en prevención de los riesgos por la existencia de tornillos flojos o de falta de alguno de ellos.
 - Las uniones entre tubos se efectuarán mediante los nudos o bases metálicas o bien mediante las mordazas o pasadores previstos.



- Los pisos o plataformas serán de 0,60 metros de anchura mínima hechos con tablones de madera para una resistencia de 160 Kg. en el punto medio entre soportes
- Es preferible utilizar el piso metálico original del andamio tubular. En caso de ser de madera, los tablones estarán escuadrados y libres de nudos.
- Las plataformas, pisos, pasarelas, etc., hechos con tablones, se sujetarán con presillas, lazos de alambre, travesaños claveteados, de modo que formen un conjunto único.
- Los andamios en su base se protegerán contra golpes y deslizamientos mediante cuñas, dispositivos de bloqueo y/o estabilizadores.
- Montado el andamio no se retirará ningún elemento de su composición (tubo, travesaño o tablón, etc.), hasta que no sea desmontado totalmente. En el caso de que por necesidad de trabajo deba mantenerse la estructura durante algunos días utilizando alguno de sus elementos para confeccionar otros andamios, se señalará claramente la prohibición de acceso al mismo y se retirará la plataforma de trabajo para impedir su utilización por personal de otros tajos o ajenos a la empresa.
- Las plataformas de trabajo de 2 o más metros de altura tendrán montada sobresu vertical una barandilla de 90 centímetros de altura y dispondrán de una protección que impida el paso o deslizamiento por debajo de las mismas o la caída de objetos sobre personas.
- Se utilizarán las escaleras previstas en el andamio para subir a la plataforma o se dispondrán escaleras exteriores. Los tirantes y otros elementos de arriostamiento no se podrán utilizar para subir o bajar del andamio.
- La comunicación vertical del andamio tubular quedara resuelta mediante la utilización de escaleras prefabricadas.
- Los andamios tubulares sobre módulos con escalerilla lateral se montarán con esta hacia la cara exterior.
- Se prohíbe el uso de andamios sobre borriquetas apoyadas sobre plataformas de trabajo de andamios tubulares.
- Los andamios tubulares se arriostarán a los paramentos verticales, anclándolos a los puntos fuertes de seguridad previstos.
- El caminar por los andamios se hará de manera normal, sin saltar sobre las plataformas ni tampoco de una a otra.
- Se protegerá del riesgo de caídas desde altura de los operarios sobre los andamios tubulares tendiendo redes tensas verticales de seguridad que protegerán las cotas de trabajo. En caso de no utilizar estas redes, si los operarios se encuentran trabajando a una altura igual o superior a los 2 metros, deberán ir provistos de cinturones de seguridad con arnés y amarrados a líneas de vida anteriormente fijadas.
- El personal que trabaje en andamios, sillas, colgantes y generalizando, en alturas superiores a los 2 metros, usará cinturón de seguridad, adaptado al riesgo que se pretende minimizar (sujeción, suspensión o



anticaídas), anclado a una parte sólida de la estructura del edificio.

- Antes de colocarse el cinturón de seguridad será examinado y rechazado si no ofrece garantía o no es inteligible la etiqueta con la fecha de fabricación.
- En las plataformas de trabajo aisladas o que por necesidad del servicio carezcan de la barandilla de seguridad reglamentaria se utilizará el cinturón de seguridad que se sujetará por el mosquetón a puntos sólidos, resistentes y distintos del andamio o plataforma de trabajo.
- Se prohíbe lanzar herramientas, materiales y otros objetos de un andamio a otro o de una persona a otra. Se entregarán en mano.
- El acceso a los andamios se realizará por escaleras bien fijadas por ambos extremos. Está prohibido utilizar los arriostrados para acceder de una plataforma de trabajo a otra.
- Para acceder a un andamio se tendrán siempre las manos libres.
- Se prohíbe trabajar sobre plataformas dispuestas sobre la coronación de andamios tubulares si antes no se han cercado con barandillas sólidas.
- Se prohíbe hacer pastas directamente sobre las plataformas de trabajo en prevención de superficies resbaladizas que pueden hacer caer a los trabajadores.
- Los materiales se repartirán uniformemente sobre un tablón colocado a media altura en la parte superior de la plataforma de trabajo, sin que su existencia merme la superficie útil de la plataforma.
- Se prohíbe trabajar en los andamios tubulares bajo regímenes de vientos fuertes en prevención de caídas de los trabajadores.
- Cuando se desplace un andamio nunca se permanecerá sobre el mismo, independientemente de su altura.
- En trabajos nocturnos se iluminarán adecuadamente todas las plataformas de trabajo y accesos a las mismas.

EQUIPOS DE PROTECCIÓN INDIVIDUAL A UTILIZAR

- Casco de seguridad contra choques e impactos
- Guantes de trabajo
- Botas de seguridad con puntera reforzada y suela antideslizante
- Arnés de sujeción anticaídas
- Ropa de protección para el mal tiempo



4.4.2 Escaleras

RIESGOS ASOCIADOS A ESTA ACTIVIDAD

- Caídas al mismo nivel
- Caídas a distinto nivel
- Golpes/Choques con objetos

MEDIDAS PREVENTIVAS A APLICAR

Generales

- Antes de utilizar una escalera manual es preciso asegurarse de su buen estado, rechazando aquellas que no ofrezcan garantías de seguridad.
- Hay que comprobar que los largueros son de una sola pieza, sin empalmes, que no falte ningún peldaño, que no haya peldaños rotos o flojos o reemplazados por barras, ni clavos salientes.
- Todas las escaleras estarán provistas en sus extremos inferiores, de zapatas antideslizantes.
- No se usarán escaleras metálicas cuando se lleven a cabo trabajos en instalaciones en tensión.
- El transporte de una escalera ha de hacerse con precaución, para evitar golpear a otras personas, mirando bien por donde se pisa para no tropezar con obstáculos. La parte delantera de la escalera deberá de llevarse baja.
- Se prohíbe apoyar la base de las escaleras de mano sobre lugares u objetos poco firmes que puedan mermar la estabilidad de este medio auxiliar.
- En la proximidad de puertas y pasillos, si es necesario el uso de una escalera, se hará teniendo la precaución de dejar la puerta abierta para que sea visible y además protegida para que no pueda recibir golpe alguno.
- No se pondrán escaleras por encima de mecanismos en movimiento o conductores eléctricos desnudos. Si es necesario, antes se deberá haber parado el mecanismo en movimiento o haber suprimido la energía del conductor.
- Las escaleras de mano simples se colocarán, en la medida de lo posible, formando un ángulo de 75° con la horizontal.
- Siempre que sea posible, se amarrará la escalera por su parte superior. En caso de no serlo, habrá una persona en la base de la escalera.
- Queda prohibida la utilización de la escalera por más de un operario a la vez.
- Si han de llevarse herramientas o cualquier otro objeto, deberán usarse bolsas portaherramientas o cajas colgadas del cuerpo, de forma que queden las manos libres para poder asirse a ella.
- Para trabajar con seguridad y comodidad hay que colocarse en el escalón apropiado, de forma que la distancia del cuerpo al punto de trabajo sea suficiente y permita mantener el equilibrio. No se deberán ocupar nunca



los últimos peldaños.

- Trabajando sobre una escalera no se tratarán de alcanzar puntos alejados que obliguen al operario a estirarse, con el consiguiente riesgo de caída. Se deberá desplazar la escalera tantas veces como sea necesario.
- Los trabajos a más de 3,5 metros de altura desde el punto de operación al suelo, que requieran movimientos o esfuerzos peligrosos para la estabilidad del trabajador, solo se efectuarán si se utiliza cinturón de seguridad o se adoptan medidas de protección alternativas.
- Se prohíbe el transporte y manipulación de cargas por o desde escaleras de mano cuando por su peso o dimensiones puedan comprometer la seguridad del trabajador.
- Las escaleras de mano deberán mantenerse en perfecto estado de conservación, revisándolas periódicamente y retirando de servicio aquellas que no estén en condiciones.
- Cuando no se usen, las escaleras deberán almacenarse cuidadosamente y no dejarlas abandonadas sobre el suelo, en lugares húmedos, etc.
- Deberá existir un lugar cubierto y adecuado para guardar las escaleras después de usarlas.

ESCALERAS DE MADERA

- Serán las escaleras a utilizar en trabajos eléctricos, junto con las de poliéster o fibra de vidrio.
- Las escaleras manuales de madera estarán formadas por largueros de una sola pieza, sin defectos ni nudos que puedan mermar su seguridad.
- Los peldaños estarán ensamblados, no clavados.
- Estarán protegidas de la intemperie mediante barnices transparentes, para que no oculten los posibles defectos. Se prohíben las escaleras de madera pintadas, por la dificultad que ello supone para la detección de sus posibles defectos.

ESCALERAS DE TIJERA

- Estarán dotadas en su articulación superior de topes de seguridad de apertura y hacia la mitad de su altura de una cadenilla o cinta de limitación de apertura máxima.
- Nunca se utilizarán a modo de borriquetas para sustentar las plataformas de trabajo.
- En posición de uso estarán montadas con los largueros en posición de máxima apertura para no mermar su seguridad.
- No se utilizarán si la posición necesaria sobre ellas para realizar un determinado trabajo, obliga a poner los dos pies en los tres últimos peldaños.
- Se utilizarán siempre montadas sobre pavimentos horizontales.
- Escaleras metálicas
- Los largueros serán de una sola pieza y estarán sin deformaciones o abolladuras que puedan mermar su



seguridad.

- Estarán pintadas con pinturas antioxidantes que las preserven de las agresiones de la intemperie y no estarán suplementadas con uniones soldadas.
- El empalme se realizará mediante la instalación de los dispositivos industriales fabricados para tal fin.

EQUIPOS DE PROTECCIÓN INDIVIDUAL A UTILIZAR

- Casco de seguridad contra choques e impactos
- Guantes de trabajo
- Botas de seguridad con puntera reforzada en acero y suela antideslizante
- Arnés de seguridad de sujeción
- Ropa de protección para el mal tiempo

5. INSTALACIÓN PROVISIONAL ELÉCTRICA

Se procederá al montaje de la instalación provisional eléctrica de la obra desde el punto de toma fijado por la propiedad.

La acometida será preferiblemente subterránea, disponiendo de un armario de protección en módulos normalizados, dotados de contadores en energía activa y reactiva, si así se requiriese. A continuación, se pondrá el cuadro general de mando y protección, dotado de seccionador general de corte automático, interruptor omnipolar y protección contra faltas a tierra, sobrecargas y cortocircuito, mediante interruptores magnetotérmicos y relé diferencial de 300 mA de sensibilidad, puesto que todas las masas y el valor de la toma de tierra es menor de 10 ohmios. Además, en los cuadros parciales se pondrán diferenciales de 30 mA. El cuadro estará constituido de manera que impida el contacto con los elementos en tensión. De este cuadro saldrán los circuitos necesarios de suministro a los cuadros secundarios para alimentación a los diferentes medios auxiliares, estando todos ellos debidamente protegidos con diferencial e interruptores magnetotérmicos.

Por último, del cuadro general saldrá un circuito para alimentación de los cuadros secundarios donde se conectarán las herramientas portátiles de los tajos. Estos cuadros serán de instalación móvil, según necesidades de obra y cumplirán las condiciones exigidas para instalaciones a la intemperie, estando colocados estratégicamente con el fin de disminuir en lo posible la longitud y el número de líneas. Las tomas de corriente y clavijas llevarán contacto de puesta a tierra de manera obligatoria.



RIESGOS ASOCIADOS A ESTA ACTIVIDAD

- Caídas al mismo nivel
- Caídas a distinto nivel
- Pisadas sobre objetos
- Golpes/Cortes con objetos o herramientas
- Contactos eléctricos

MEDIDAS DE PREVENCIÓN A APLICAR

- Solamente el personal capacitado podrá operar en los equipos eléctricos, sean cuadros de maniobra, de puesta en marcha de motores, etc.
- Los trabajadores considerarán que todo conductor eléctrico, cable o cualquier parte de la instalación se encuentra conectado y en tensión. Antes de trabajar en ellos se comprobará la ausencia de voltaje con aparatos adecuados y se pondrán a tierra y en cortocircuito.
- El tramo aéreo entre el cuadro general de protección y los cuadros paramáquinas será tensado con piezas especiales sobre apoyos; si los conductores no pueden soportar la tensión mecánica prevista, se emplearán cables fiadores con una resistencia de rotura de 800 kilogramos, fijando a estos el conductor con abrazaderas.
- Los conductores, en caso de ir por el suelo, no serán pisados ni se colocarán materiales sobre ellos; al atravesar zonas de paso estarán protegidos adecuadamente.
- El tendido de los cables y mangueras se efectuará a una altura mínima de 2 metros en los lugares peatonales y de 5 metros en los de vehículos, medidos sobre el nivel del pavimento, como norma general.
Si es posible, no obstante, se enterrarán los cables eléctricos en los pasos de vehículos, señalizando el paso del cable mediante una cubierta permanente de tablonas. La profundidad mínima de la zanja será de 40 centímetros, y el cable irá además protegido en el interior de un tubo rígido.
- La distribución general desde el cuadro general de obra a los cuadros secundarios se efectuará mediante manguera antihumedad.
- Los empalmes entre mangueras se ejecutarán mediante conexiones normalizadas estancas.
- El trazado de las mangueras de suministro eléctrico no coincidirá con el de suministro provisional de agua a las plantas.
- Los cuadros eléctricos serán metálicos de tipo para intemperie, con puerta y cerrojo de seguridad (con llave), según norma UNE 20.324.
- Pese a ser de tipo intemperie, se protegerán del agua de lluvia mediante viseras eficaces como protección adicional.
- Los cuadros eléctricos metálicos tendrán la carcasa conectada a tierra y poseerán adherida sobre la puerta



una señal normalizada de riesgo eléctrico.

- Los interruptores se instalarán en el interior de cajas normalizadas, provistas de puerta de entrada con cerradura de seguridad.
- Las cajas de interruptores poseerán adherida sobre su puerta una señal normalizada de riesgo eléctrico.
- Las cajas de interruptores serán colgadas, bien de los paramentos verticales, bien de pies derechos estables.
- Las tomas de corriente de los cuadros se efectuarán de los cuadros de distribución, mediante clavijas normalizadas blindadas y siempre que sea posible con enclavamiento.
- Los cuadros eléctricos se colgarán pendiente de tableros de madera recibidos a los paramentos verticales o bien a pies derechos firmes. Si es necesario que sean móviles deberán ser autoportantes.
- Cada toma de corriente suministrará energía eléctrica a un solo aparato, máquina o máquina-herramienta.
- La instalación de alumbrado general para las instalaciones provisionales de obra y de primeros auxilios y demás casetas, estará protegida por interruptores automáticos magnetotérmicos.
- Las partes metálicas de todo equipo eléctrico dispondrán de toma de tierra.
- El neutro de la instalación estará puesto a tierra.
- La toma de tierra se efectuará a través de la pica o placa de cada cuadro general.
- El hilo de toma de tierra siempre estará protegido con macarrón en colores amarillo y verde. Se prohíbe terminantemente utilizarlo para otros usos.
- La toma de tierra de las máquinas-herramientas que no estén dotadas de doble aislamiento, se efectuará mediante hilo neutro en combinación con el cuadro de distribución correspondiente y el cuadro general de obra.
- El punto de conexión de la pica estará protegido en el interior de una arqueta practicable.
- Las tomas de tierra de cuadros eléctricos generales distintos, serán independientes eléctricamente.
- El suministro eléctrico al fondo de una excavación se ejecutará por un lugar que no sea la rampa de acceso para vehículos o para el personal y nunca junto a escaleras de mano.
- Las mangueras eléctricas, en su camino ascendente a través de la escalera, estarán agrupadas y ancladas a elementos firmes en la vertical.
- En la instalación de alumbrado estarán separados los circuitos de valla, acceso a zonas de trabajo, escaleras, almacenes, etc.
- Los aparatos portátiles que sea necesario emplear serán estancos al agua y estarán convenientemente aislados.
- Las derivaciones de conexión a máquinas se realizarán con terminales de presión, disponiendo las mismas de mando de marcha y parada.
- Estas conexiones, al ser portátiles, no estarán sometidas a tracción mecánica que origine su rotura.



- Las lámparas para alumbrado general y sus accesorios se situarán a una distancia mínima de 2,5 metros del piso o suelo; las que se pueden alcanzar con facilidad estarán protegidas con una cubierta resistente.
- Existirá una señalización sencilla y clara a la vez, prohibiendo la entrada a personas no autorizadas a los locales donde esté instalado el equipo eléctrico, así como el manejo de aparatos eléctricos a personas no designadas para ello.
- Igualmente se darán instrucciones sobre las medidas a adoptar en caso de incendio o accidente de origen eléctrico.
- Se sustituirán inmediatamente las mangueras que presenten algún deterioro en la capa aislante de protección.

EQUIPOS DE PROTECCIÓN A UTILIZAR

- Casco de seguridad para protección contra arco eléctrico
- Guantes de trabajo
- Guantes aislantes para baja tensión
- Botas de seguridad aislantes, con puntera y plantilla reforzada y suela antideslizante
- Ropa de protección para el mal tiempo

6. MEDICINA PREVENTIVA Y ASISTENCIAL

6.1 Reconocimientos médicos

Todos los trabajadores pasaran como mínimo un reconocimiento médico con carácter anual. El personal eventual antes de su entrada en la obra habrá pasado un reconocimiento médico. Asimismo, cuando los trabajadores vayan a realizar tareas que entrañen riesgos especiales (por ejemplo, trabajos en altura) deberán pasar un reconocimiento médico específico que les habilite para realizar dichas tareas. El resultado de estos reconocimientos está clasificado acorde a los dos siguientes grupos:

- Apto para todo tipo de trabajo.
- Apto con ciertas limitaciones.

6.2 Asistencia de accidentados

CENTROS ASISTENCIALES EN CASO DE AUXILIO

- Para atención del personal en caso de accidente se contratarán los servicios asistenciales adecuados.



- Se dispondrá en la obra, en sitio bien visible, una lista con los teléfonos y direcciones de los centros asignados.

BOTIQUÍN DE PRIMEROS AUXILIOS

- Se dispondrá en obra, en el vestuario o en la oficina, un botiquín que estará a cargo de una persona capacitada designada por la empresa, con medios necesarios para efectuar las curas de urgencia en caso de accidente.
- Contendrá, de forma orientativa: Agua oxigenada; alcohol de 96 grados; tintura de yodo; “mercurocromo” o “cristalmina”; amoníaco; gasa estéril; algodón hidrófilo estéril; esparadrapo antialérgico; torniquetes antihemorrágicos; bolsa para agua hielo; guantes esterilizados; termómetro clínico; apósitos autoadhesivos; tijeras; pinzas; jeringuillas desechables y demás material acorde al Anexo VI del RD 486/97.
- El material empleado se repondrá inmediatamente, y al menos una vez al mes, se hará revisión general del botiquín, desechando aquellos elementos que estén en mal estado o caducados. La ubicación del botiquín debe estar suficientemente señalizada.

PLIEGO DE CONDICIONES DEL ESS

1. LEGISLACIÓN

Seguidamente, se facilita una relación de la normativa vigente básica de seguridad y la de desarrollo de prevención de riesgos laborales, que aplica a los trabajos objeto del proyecto:

- Ley 31/1995 de 8 de noviembre de Prevención de Riesgos Laborales.
- Ley 54/2003, de 12 de diciembre, de reforma del marco normativo de la prevención de riesgos laborales.
- R.D. 171/2004, de 30 de enero, por la que se desarrolla el artículo 24 de la Ley 31/1995, De 8 de noviembre, de Prevención de Riesgos Laborales, en materia de coordinación de actividades empresariales.
- R.D. 604/2006, de 19 de mayo, por el que se modifican el R.D. 39/1997, de 17 de enero, por el que se aprueba el Reglamento de los Servicios de Prevención, y el Real Decreto 1627/1997, de 24 de octubre, por el que se establecen las disposiciones mínimas de seguridad y salud en las obras de construcción.
- RD 2177/2004, de 12 de noviembre, por el que se modifica el Real Decreto 1215/1997, de 18 de julio, por el que se establecen las disposiciones mínimas de seguridad y salud para la utilización por los trabajadores de los equipos de trabajo, en materia de trabajos temporales en altura.
- R.D. 39/1997 de 17 de enero por el que se aprueba el Reglamento de los Servicios de Prevención.
- R.D. 1627/1997 de 24 de octubre por el que se establecen disposiciones mínimas de seguridad y salud en las obras de construcción.
- Ordenanza general de Seguridad e Higiene en el trabajo en los puntos no derogados (O.M. 09/03/1971)
- Orden de 28 de agosto de 1979 por la que se aprueba la Ordenanza de Trabajo de la Construcción, Vidrio y Cerámica en los puntos no derogados.
- R.D. 485/1997 de 14 de abril Señalización de Seguridad y Salud en el trabajo.
- R.D. 486/1997 de 14 de abril Seguridad y Salud en los locales de trabajo.
- R.D. 487/1997 de 14 de abril Manipulación manual de cargas.
- R.D. 773/1997 de 30 de mayo Utilización de Equipos de Protección Individual.
- R.D. 1215/1997 de 18 de julio por el que se establecen las disposiciones mínimas de seguridad y salud para la utilización por los trabajadores de los equipos de trabajo.
- R.D. 1435/1992 de 27 de noviembre por el que se dictan las disposiciones de aplicación de la Directiva del Consejo 89/932/CEE relativa a la aproximación de las legislaciones de los estados miembros sobre máquinas (complementado por el R.D. 56/1995 y R.D. 1849/2000).
- R.D. 614/2001 de 8 de junio sobre disposiciones mínimas para la protección de la salud y seguridad de los trabajadores frente al riesgo eléctrico.
- R.D. 5/2000 de 4 de agosto por el que se aprueba el Texto Refundido de la Ley sobre Infracciones y Sanciones en el Orden Social.
- R.D. 2001/1983 sobre regulación de jornadas de trabajo especiales y descansos.

- R.D. 374/2001 de 6 de abril sobre la protección de la salud y seguridad de los trabajadores contra los riesgos relacionados con los agentes químicos durante el trabajo.
- R.D. 1254/1999 de 16 de julio por el que se aprueban las medidas de control de los riesgos inherentes a los accidentes graves en los que intervengan sustancias peligrosas.
- R.D. 1316/1989 de 27 de octubre sobre protección de los trabajadores frente a los riesgos derivados de la exposición al ruido durante el trabajo.
- R.D. 212/2002, de 22 de febrero, por el que se regulan las emisiones sonoras en el entorno debido a determinadas máquinas de uso al aire libre.
- Real Decreto 1504/1990 de 23 de noviembre modifica Reglamento de Aparatos a Presión (R.D. 1244/1979).
- Real Decreto 2486/1994 de 23 de diciembre modifica el R.D. 1495/1991 sobre recipientes a presión simples.
- Real Decreto 56/1995 por el que se modifica el R.D. 1435/1992 sobre máquinas.
- Real Decreto 159/1995 de 3 de febrero las modificaciones del R.D. 1435/1992 de aproximación de las legislaciones sobre los equipos de protección individual.
- Resolución de 10 de septiembre de 1998 que desarrolla el Reglamento de Aparatos de Elevación y Manutención.
- Resolución de 16 de junio de 1998 por el que se desarrolla el Reglamento de Aparatos a Presión.
- Orden de 29 de abril de 1999, modifica Orden de 6 de mayo de 1988 sobre requisitos y datos que deben reunir las comunicaciones de apertura previa o reanudación de actividades en los centros de trabajo.
- Resolución de 8 de abril de 1999 sobre delegación de Facultades en materia de Seguridad y salud en las obras de construcción. (complementa al R.D. 1627/1997)
- Orden de 27 de julio de 1999 por la que se determinan las condiciones que deben reunir los extintores de incendios instalados en vehículos de transporte de personas o mercancías.
- Real Decreto 1849/2000 de 10 de noviembre por el que se derogan diferentes disposiciones en materia de normalización y homologación de Productos Industriales.
- Ley 19/2001 de 19 de diciembre de reforma del texto articulado de la Ley sobre Tráfico, Circulación de Vehículos a Motor y Seguridad Vial, aprobado por R.D. legislativo 339/1990.
- Real Decreto 222/2001 por el que se dictan las disposiciones de aplicación a la Directiva 1999/36/CE relativa a equipos a presión transportables.
- Real Decreto 379/2001 por el que se aprueba el reglamento de almacenamiento de productos químicos y sus ITC's.
- Real Decreto 842/2002 por el que se aprueba el reglamento Electrotécnico de Baja Tensión.
- Ley 33/2002 de 5 de julio de modificación del art. 28 del texto refundido de la Ley del estatuto de los trabajadores.
- Orden 06-06-2003, de la Consejería de Agricultura y Medio Ambiente, por la que se regulan las campañas de prevención de incendios forestales

2. CONSIDERACIONES

A continuación, se indica todos los aspectos en cuanto a seguridad que se tuvieron en cuenta a la hora de la realizar el proyecto de la instalación de almacenamiento.

2.1 Consideraciones de los equipos de protección colectiva

Las protecciones colectivas se ajustarán a lo dispuesto en las Disposiciones Legales y Reglamentos Vigentes.

Todos los elementos de protección colectiva tendrán fijado un periodo de vida útil, desechándose al término del mismo. Si por cualquier circunstancia, sea desgaste, uso o deterioro por acción mecánica, un elemento de protección colectiva sufriera algún deterioro, se repondrá de inmediato, haciendo caso omiso de su periodo de vida útil. Los trabajadores serán debidamente instruidos respecto a la correcta utilización de los diferentes elementos de protección colectiva.

Las protecciones colectivas estarán disponibles en obra para su oportuna utilización en las respectivas zonas donde puedan ser necesitadas.

2.2 Consideraciones de los equipos de protección individual

Los equipos de protección tanto individual como colectiva que se utilicen, deberán reunir los requisitos establecidos en las disposiciones legales o reglamentarias que les sean de aplicación y en particular relativos a su diseño, fabricación, uso y mantenimiento.

Se especifica como condición expresa que todos los equipos de protección individual utilizables en esta obra cumplirán las siguientes condiciones generales:

- Tendrán la marca "CE", según las normas de Equipos de Protección Individual.
- Su utilización se realizará cumpliendo con el contenido del Real Decreto 773/1.997, de 30 de mayo:

Utilización de equipos de protección individual.

- Los equipos de protección individual que cumplan con la indicación expresada en el punto primero de este apartado tienen autorizado su uso durante su periodo de vigencia.
- Todo equipo de protección individual en uso que este deteriorado o roto, será reemplazado de inmediato, quedando constancia en la oficina de obra del motivo del cambio y el nombre de la empresa y de la persona que recibe el nuevo equipo de protección individual, con el fin de dar la máxima seriedad posible a la utilización de estas protecciones.
- Las variaciones de medición de los equipos de protección individual que puedan aparecer en cada plan de seguridad y salud que presenten los diversos contratistas, deberán justificarse técnicamente ante el

Coordinador en materia de seguridad y salud durante la ejecución de la obra. Si la justificación no es aceptada, el plan no podrá ser aprobado.

2.3 Señalización de obra

Esta señalización cumplirá con lo contenido en el Real Decreto 485/97 de 14 de abril, sobre disposiciones mínimas en materia de señalización y seguridad en el trabajo, que desarrolla los preceptos específicos sobre esta materia contenidos en la Ley 31/95 de 8 de noviembre de Prevención de Riesgos Laborales.

2.4 Equipos de seguridad de los medios auxiliares, máquinas y equipos

De acuerdo con el art. 41 de la Ley 31/1995 de Prevención de Riesgos Laborales, los contratistas obtendrán de los fabricantes y proveedores todas las especificaciones técnicas, normas y material impreso que incluyan las correspondientes características técnicas de toda la maquinaria, equipos, herramientas, dispositivos y equipos de protección personal a utilizar en las obras. La información facilitada por los fabricantes y proveedores deberá incluir:

- Instrucciones sobre los procedimientos para el funcionamiento y uso de máquinas, equipos, herramientas, dispositivos o equipos de protección individual.
- Procedimientos de mantenimiento y conservación de máquinas, equipos, herramientas, dispositivos o equipos de protección individual.
- Los contratistas mantendrán en todo momento en la base de operaciones de zona de obras copias de los manuales y especificaciones impresas (en adelante, la información técnica) especificadas en el párrafo anterior.
- Todos los empleados de los contratistas recibirán información y formación sobre el contenido de los manuales técnicos pertinentes al trabajo que realizan.
- Cada contratista facilitará a todos sus empleados el equipo de protección seguridad y salud mínimo recogido en las normas que anteceden. Asimismo, deberá mantener copias de dichas normas en la base de operaciones de la obra.
- El Encargado de la obra será el responsable de la recepción de la maquinaria y medios auxiliares, comprobando a su llegada a obra el buen estado de los mismos, con todos sus componentes y de acuerdo con lo solicitado, verificando además que cumple la legislación vigente en materia de seguridad y salud que le afecte.
- Se prohíbe el montaje de los medios auxiliares, máquinas y equipos, de forma parcial; es decir, omitiendo el uso de alguno o varios de los componentes con los que se comercializan para su función.
- El uso, montaje y conservación de los medios auxiliares, máquinas y equipos, se hará siguiendo estrictamente

las condiciones de montaje y utilización segura, contenidas en el manual de uso editado por su fabricante.

- Todos los medios auxiliares, maquinas y máquinas y equipos a utilizar en esta obra, tendrán incorporados sus propios dispositivos de seguridad exigibles por aplicación de la legislación vigente. Se prohíbe expresamente la introducción en el recinto de la obra, de medios auxiliares, máquinas y equipos que no cumplan la condición anterior
- Si el mercado de los medios auxiliares, máquinas y equipos, ofrece productos con la marca “CE”, cada contratista adjudicatario, en el momento de efectuar el estudio para presentación de la oferta de ejecución de la obra, debe tenerlos presentes e intentar incluirlos, porque son por sí mismos, más seguros que los que no la poseen.

2.5 Formación e información a los trabajadores

Cada contratista adjudicatario está legalmente obligado a formar en un método de trabajo correcto y seguro a todo el personal a su cargo, de tal forma que los trabajadores que realicen trabajos en las obras deberán tener conocimiento de los riesgos propios de su actividad laboral, así como de las conductas a observar en determinadas maniobras, del uso correcto de las protecciones colectivas y de los equipos de protección individual necesarios.

Asimismo, todos los trabajadores deberán conocer y estar informados sobre el Plan de Seguridad y Salud específico de la obra, como paso previo a su incorporación al trabajo.

El adjudicatario acreditará que el personal que aporte, posee la formación, la experiencia y el nivel profesional adecuado a los trabajos a realizar. Esta acreditación se indicará especialmente y de forma diferenciada con respecto al resto de los trabajadores, para los trabajadores autorizados y cualificados según criterios del R.D. 614/2001.

Los trabajos que se realicen en tensión y en lugares donde la comunicación sea difícil, por su orografía, confinamiento u otras circunstancias, deberán realizarse estando presentes, al menos, dos trabajadores con formación en materia de primeros auxilios, según criterios del R.D. 614/2001.

2.6 Acciones a seguir en caso de accidente laboral

Cuando un trabajador de una Empresa contratada conozca la existencia de un accidente, procurará el auxilio inmediato que esté a su alcance y lo comunicará, a la mayor brevedad posible:

- A la asistencia médica más cercana.
- Al jefe de obra del contratista y/o a la Dirección Facultativa.

El jefe de obra tomará las medidas a su alcance para evitar daños mayores a las personas e instalaciones. Los accidentes serán notificados a la autoridad laboral en los plazos y términos requeridos por las normas oficiales.

Cada contratista adjudicatario, en cumplimiento del Anexo IV, punto 14, del R.D. 1.627/1.997, tendrá en cuenta los siguientes principios sobre primeros auxilios:

- El accidentado es lo primero. Se le atenderá de inmediato con el fin de evitar el agravamiento o progresión de las lesiones.
- En caso de caídas a distinto nivel y de accidentes de carácter eléctrico, se supondrá siempre, que pueden existir lesiones graves y en consecuencia, se extremarán las precauciones de atención primaria en la obra, aplicando las técnicas especiales para la inmovilización del accidentado hasta la llegada de la ambulancia y de reanimación en el caso de accidente eléctrico.
- En caso de gravedad manifiesta, se evacuará al herido en camilla y ambulancia. Se evitarán en lo posible, según el buen criterio de las personas que atiendan primariamente al accidentado, la utilización de los transportes particulares, por lo que implican de riesgo e incomodidad para el accidentado.
- Cada contratista adjudicatario comunicará, a través del Plan de seguridad y Salud que elabore, el nombre y dirección del centro asistencial más próximo previsto para la asistencia sanitaria de los accidentados.
- Cada contratista adjudicatario instalará carteles informativos en la obra que suministren a los trabajadores y resto de personas participantes en la obra, la información necesaria para conocer el centro asistencial, su dirección, teléfonos de contacto, mutua de accidentes concertada, etc.

2.7 Comunicaciones inmediatas en caso de accidente

En caso de que se produzca un accidente en la obra, el responsable del contratista al que pertenezca el trabajador accidentado (contrata y/o subcontrata) está obligado a realizar las acciones y comunicaciones que se recogen en el cuadro siguiente:

Accidentes de tipo leve

Al Coordinador en materia de Seguridad y Salud durante la ejecución de la obra: de todos y cada uno de ellos, con el fin de investigar sus causas y adoptar las correcciones oportunas (si no fuera necesaria la designación de Coordinador se comunicará a la Dirección Facultativa).

A la Mutua de Accidentes de Trabajo.

Accidentes de tipo grave, mortales o que afecten a más de 4 trabajadores

Al Coordinador en materia de Seguridad y Salud durante la ejecución de la obra: de todos y cada uno de ellos, con el fin de investigar sus causas y adoptar las correcciones oportunas (si no fuera necesaria la designación de Coordinador se comunicará a las Dirección Facultativa).

A la Autoridad laboral en el plazo de 24 horas. Esta comunicación se realizará con especificación de los siguientes datos: razón social, domicilio y teléfono de empresa, nombre del trabajador accidentado, dirección del lugar del

accidente y breve descripción del mismo.

2.8 Seguridad de la obra

Presencia de recursos preventivos en obra

Se aplicará por parte de cada contratista lo establecido en el artículo séptimo "Coordinación de actividades empresariales en las obras de construcción" de la Ley 54/2003 de reforma del marco normativo de la prevención de riesgos laborales. Según

dicho artículo se establece que:

- Lo dispuesto en el art. 32 bis de la Ley de Prevención de Riesgos laborales es aplicable a las obras de construcción del presente proyecto, ya que para dichas obras aplica el R.D. 1627/1997. Por tanto, la preceptiva presencia de recursos preventivos se aplicará a cada contratista.
- La presencia de los recursos preventivos de cada contratista será necesaria cuando, durante la obra, se desarrollen trabajos con riesgos especiales según se definen en el R.D. 1627/1997.
- La preceptiva presencia de recursos preventivos tendrá como objeto vigilar el cumplimiento de lo incluido en el correspondiente Plan de Seguridad y Salud del contratista y comprobar la eficacia de las medidas incluidas en este.
- Se consideran recursos preventivos, a los que el contratista podrá asignar la presencia, los siguientes:
 - o Uno o varios trabajadores designados de la empresa
 - o Uno o varios miembros del servicio de prevención propio de la empresa
 - o Uno o varios miembros del o los servicios de prevención ajenos concertados por la empresa
- El contratista podrá asignar la presencia de forma expresa a uno o varios trabajadores de la empresa que reúnan los conocimientos, la cualificación y la experiencia necesarios en las actividades o procesos a realizar por la empresa en el emplazamiento y cuenten con la formación preventiva correspondiente, como mínimo, a las funciones del nivel básico. En este supuesto, tales trabajadores deberán mantener la necesaria colaboración con los recursos preventivos del contratista.
- Los recursos preventivos deberán tener la capacidad suficiente, disponer de los medios necesarios y ser suficientes en número para vigilar el cumplimiento de las actividades preventivas, debiendo permanecer en el centro de trabajo durante el tiempo en que se mantenga la situación que determine su presencia (periodo de ejecución de los trabajos considerados como riesgo especial).

2.9 Plan de seguridad y salud

En aplicación del presente Estudio de Seguridad y Salud, cada contratista que intervenga en la obra elaborará su correspondiente Plan de Seguridad y Salud, en el cual analizará y desarrollará las previsiones contenidas en el mismo en función de su propio sistema de ejecución de la obra. El contratista incluirá en su Plan de Seguridad las propuestas

y medidas alternativas de prevención que considere oportunas, indicando la correspondiente justificación técnica, si bien, no podrá implicar disminución de los niveles de protección previstos en el Estudio de Seguridad y Salud. El Plan de Seguridad y Salud elaborado por el contratista, deberá ser aprobado, previamente al inicio de los trabajos, por el Coordinador de Seguridad y Salud en fase de ejecución.

Podrá ser modificado en función del proceso de ejecución de la obra, evolución de los trabajos o bien de las posibles incidencias que pudieran surgir durante el desarrollo de los trabajos.

La modificación realizada deberá ser aprobada por el Coordinador de Seguridad y Salud en fase de ejecución. Constituirá el elemento básico para identificar y evaluar los riesgos, de manera que permita planificar una acción preventiva. Quienes intervengan en la ejecución de la obra, así como aquellas personas con responsabilidades en materia de prevención de riesgos laborales, representantes de Los trabajadores, etc., podrán presentar por escrito y de forma razonada las sugerencias y alternativas que estimen oportunas. A tal efecto, el Plan de Seguridad y Salud estará en la obra a disposición permanente de los mismos.

2.10 Obligación de cada contratista adjudicatario en materia de seguridad y Salud

- Cumplir y hacer cumplir en la obra, todas las obligaciones exigidas por la legislación vigente del Estado Español y sus Comunidades Autónomas, referida a la seguridad y salud en el trabajo y concordantes, de aplicación a la obra.
- Elaborar en el menor plazo posible y siempre antes de comenzar la obra, un Estudio Básico de seguridad cumpliendo con el R. D. 1.627/1.997 de 24 de octubre, que respetara el nivel de prevención definido en todos los documentos de este Estudio de Seguridad y Salud.
- Presentar el plan de seguridad para su aprobación por parte del Coordinador de seguridad y salud durante la ejecución de la obra, antes del comienzo de la misma, incluyendo todas las modificaciones y/u observaciones que este pueda sugerirle.
- Formar e informar sobre el contenido del plan de seguridad y salud aprobado, a todos los trabajadores propios, subcontratistas y autónomos de la obra y hacerles cumplir con las medidas de prevención en él expresadas. Por parte de las subcontratas, se firmará un documento de adhesión al Plan de Seguridad de
- la contrata principal.
- Proporcionará a sus trabajadores equipos de protección individual adecuado para el desempeño de sus funciones y velar por el uso efectivo de los mismos cuando, por la naturaleza de los trabajos realizados, sean necesarios.
- Cumplir fielmente con lo expresado en el pliego de condiciones particulares del plan de seguridad y salud aprobado, en el apartado: "acciones a seguir en caso de accidente laboral".

- Informar de inmediato de los accidentes leves, graves, mortales o sin víctimas al Coordinador en materia de seguridad y salud y/o Dirección Facultativa durante la ejecución de la obra, tal como queda definido en el apartado “acciones a seguir en caso de accidente laboral”.
- Colaborar con el Coordinador de seguridad y salud durante la ejecución de la obra y con la Dirección Facultativa, en la solución técnico preventiva, de los posibles imprevistos del proyecto o motivados por los cambios de ejecución decididos sobre la marcha, durante el transcurso de la obra.
- Las responsabilidades de los coordinadores, de la dirección facultativa y del promotor no eximirán de sus responsabilidades a los contratistas y a los subcontratistas.

2.11 Coordinador de Seguridad y Salud

Cuando en la ejecución de la obra intervenga más de una empresa, o una empresa y trabajadores autónomos o diversos trabajadores autónomos, el promotor antes del inicio de los trabajos o tan pronto como se constate dicha circunstancia, designará a un Coordinador de seguridad y salud durante la ejecución de la obra, que podrá recaer en la misma persona que redacte el Proyecto.

El Coordinador de seguridad y salud durante la ejecución de la obra deberá desarrollar las siguientes funciones:

- Coordinar la aplicación de los principios generales de prevención y seguridad:
 - o Al tomar las decisiones técnicas y de organización con el fin de planificar los distintos trabajos o fases de trabajo que vayan a desarrollarse simultáneamente o sucesivamente.
 - o Al estimar la duración requerida para la ejecución de estos distintos trabajos o fases de trabajo.
- Coordinar las actividades de la obra para garantizar que los contratistas y, en su caso, los subcontratistas y trabajadores autónomos apliquen de manera coherente y responsable los principios de la acción que se recogen en el artículo 15 de la Ley de Prevención de Riesgos Laborales durante la ejecución de la obra.
- Aprobar el plan de seguridad y salud elaborado por el contratista y, en su caso, las modificaciones introducidas en el mismo. La Dirección Facultativa asumirá esta función cuando no sea necesaria la designación de coordinador.
- Organizar la coordinación de actividades empresariales prevista en el artículo 24 de la Ley de Prevención de Riesgos Laborales.
- Coordinar las acciones y funciones de control de la aplicación correcta de los métodos de trabajo.
- Adoptar las medidas necesarias para que solo las personas autorizadas puedan acceder a la obra. La Dirección Facultativa asumirá esta función cuando no sea necesaria la designación de coordinador.

3. LIBRO DE INCIDENCIAS

En cada centro de trabajo existirá con fines de control y seguimiento del plan de seguridad y salud un libro de incidencias que constará de hojas por duplicado, habilitado al efecto.

El libro de incidencias será facilitado por:

- a) El Colegio profesional al que pertenezca el técnico que haya aprobado el plan de seguridad y salud.
- b) La Oficina de Supervisión de Proyectos u órgano equivalente cuando se trate de obras de las Administraciones públicas.

El libro de incidencias, que deberá mantenerse siempre en la obra, estará en poder del coordinador en materia de seguridad y salud durante la ejecución de la obra o, cuando no fuera necesaria la designación de coordinador, en poder de la dirección facultativa. A dicho libro tendrán acceso la dirección facultativa de la obra, los contratistas y subcontratistas y los trabajadores autónomos, así como las personas u órganos con responsabilidades en materia de prevención en las empresas intervinientes en la obra, los representantes de los trabajadores y los técnicos de los órganos especializados en materia de seguridad y salud en el trabajo de las Administraciones públicas competentes, quienes podrán hacer anotaciones en el mismo, relacionadas con los fines que al libro se le reconocen en el apartado 1.

Efectuada una anotación en el libro de incidencias, el coordinador en materia de seguridad y salud durante la ejecución de la obra o, cuando no sea necesaria la designación de coordinador, la dirección facultativa, estarán obligados a remitir, en el plazo de veinticuatro horas, una copia a la Inspección de Trabajo y Seguridad Social de la provincia en que se realiza la obra. Igualmente deberán notificar las anotaciones en el libro al contratista afectado y a los representantes de los trabajadores de este.

4. SEGURIDAD DE RESPONSABILIDAD CIVIL Y PATRONAL

La empresa contratista se responsabilizará de cumplir y hacer cumplir cuantas disposiciones legales relativas a seguridad y salud, medio ambiente y otras en general, les sean de aplicación en el desarrollo de las actividades contratadas.

El contratista concertará a sus expensas, y por la cantidad necesaria (mínimo 600.000 €), el seguro de Responsabilidad Civil que cubra los posibles daños a la promotora, su personal e instalaciones, y a terceros, derivados de la realización de las obras contratadas, así como la responsabilidad legalmente exigible por los daños ocasionados por el error o negligencia en la gestión de la seguridad.

Igualmente, habrá que concertar el de Responsabilidad Civil Patronal (mínimo 150.000 € por víctima) que cubra a su propio personal y al de sus subcontratistas, comprometiéndose a ampliar el alcance de los mismos si en opinión de la promotora se hiciera preciso.



Los vehículos de propulsión mecánica autorizados a circular por vías públicas estarán obligatoriamente asegurados, como mínimo, con la garantía de Responsabilidad Civil ilimitada durante su permanencia en el recinto de la obra. En caso de tratarse de camiones deberá contratarse una póliza que cubra la Responsabilidad Civil de la carga o en su defecto, deberá presentarse copia de la Póliza de responsabilidad civil general de la empresa propietaria del camión, en la que se garantice dicha cobertura.

5. SUBCONTRATACION

Sin previa autorización escrita de la empresa promotora el contratista no podrá ceder o traspasar a terceros obligaciones o derechos nacidos del pedido o contrato. Para la cesión, la empresa promotora dará su conformidad a la selección del subcontratista.

El contratista será responsable único ante la promotora de la realización de la obra en su totalidad, independientemente de las responsabilidades que él pueda exigir a sus suministradores o subcontratistas. Un plano de seguridad es la representación gráfica de la prevención descrita en la memoria de seguridad y salud y en coordinación con el pliego de condiciones particulares. Son unos planos genéricos, que cumplen tan solo con la idea de dar pistas al contratista sobre como representar coherentemente la prevención. No permiten la medición ni el presupuesto exacto como consecuencia de su indefinición.

PRESUPUESTO DEL ESS

CAPÍTULO 10 SEGURIDAD Y SALUD
SUBCAPÍTULO 1001 PROTECCIONES INDIVIDUALES

CODIGO RESUMEN
L01066 CASCO DE SEGURIDAD ABS O PEAD CON ANAGRAMA, BLANCO
 Casco de seguridad fabricado en ABS o PE de alta densidad, con atalaje de 6 cintas, bandas antisudor, agujeros de aireación y el anagrama en 7 colores, incluido en el precio. Color blanco. Norma UNE-EN 397. Casco seguridad homologado.

| UDS | LONGITUD | ANCHURA | ALTURA | PARCIALES | CANTIDAD | PRECIO | IMPORTE |
|-----|----------|---------|--------|-----------|----------|--------|---------|
| 10 | | | | 10,00 | 10,00 | 1,97 | 19,70 |

CODIGO RESUMEN
020301 Par BOTAS DE SEGURIDAD CATEGORIA S2
 Botas de seguridad en piel (Clase I); piel grabada, no de serraje; puntera 200 J (SB); antiestática (A); protección del talón contra choques (E); suela antideslizante con resaltes; resistente a la penetración y absorción del agua (WRU). Categoría: S2(SB+A+E+WRU).

| UDS | LONGITUD | ANCHURA | ALTURA | PARCIALES | CANTIDAD | PRECIO | IMPORTE |
|-----|----------|---------|--------|-----------|----------|--------|---------|
| 10 | | | | 10 | 10 | 13,54 | 135,40 |

CODIGO RESUMEN
L01066 Par GUANTES CUERO PROTECCION MECÁNICA Y TÉRMICA
 Guantes de protección mecánica y térmica. Confeccionado en cuero serraje de color amarillo. Normas EN-420, EN-388, EN-407, niveles de protección mecánica: A3,B2,C4, D1 y niveles de protección térmica: A4, B1, C3, D1.

| UDS | LONGITUD | ANCHURA | ALTURA | PARCIALES | CANTIDAD | PRECIO | IMPORTE |
|-----|----------|---------|--------|-----------|----------|--------|---------|
| 10 | | | | 10,00 | 10,00 | 8,12 | 81,20 |

CODIGO RESUMEN
L01066 Ud MASCARILLA AUTOFILTRANTE PLEGADA, PARTICULAS, UN USO, CLASE FFP3
 Mascarilla autofiltrante plegada, con válvula; de un solo uso; para protección contra partículas sólidas y líquidas. Clase FFP3 (SL) 50xTLV. Norma UNE-EN 149

| UDS | LONGITUD | ANCHURA | ALTURA | PARCIALES | CANTIDAD | PRECIO | IMPORTE |
|-----|----------|---------|--------|-----------|----------|--------|---------|
| 10 | | | | 10,00 | 10,00 | 2,48 | 24,80 |

CODIGO RESUMEN
L01066 Ud PROTECTOR AUDITIVO DE OREJERAS
 Protector auditivo de orejeras, compuesto por dos casquetes ajustables con elementos almohadillados; sujetos por arnés; recambiables; atenuación media mínima de 28 dBA. Normas UNE-EN 352-1, UNE-EN 458.

| UDS | LONGITUD | ANCHURA | ALTURA | PARCIALES | CANTIDAD | PRECIO | IMPORTE |
|-----|----------|---------|--------|-----------|----------|--------|---------|
| 10 | | | | 10,00 | 10,00 | 7,63 | 76,30 |

CODIGO RESUMEN
L01066 Ud ARNES ANTICAIDAS DE POLIESTER
 Arneses anticaídas de poliéster, anillas de acero, cuerda de longitud y mosquetón de acero, con hombreras y perneras regulables según R.D. 773/97 y marcado CE según R.D. 1407/92. Medida la unidad en obra.

| UDS | LONGITUD | ANCHURA | ALTURA | PARCIALES | CANTIDAD | PRECIO | IMPORTE |
|-----|----------|---------|--------|-----------|----------|--------|---------|
| 5 | | | | 5,00 | 10,00 | 4,30 | 21,50 |

TOTAL, SUBCAPITULO 1001
PROTECCIONES INDIVIDUALES 422,50

| | | | | | | | |
|---------------|--------------------------------------------------------------------------------------------------------------------------------------------------------------------------|----------------|---------------|------------------|-----------------|---------------|----------------|
| CODIGO | RESUMEN | | | | | | |
| L01066 | Ud CHALECO ALTA VISIBILIDAD CLASE 2 | | | | | | |
| | Chaleco alta visibilidad de color amarillo fluorescente, de clase 2 como mínimo tanto en superficie mínima de materiales como el nivel de retrorreflexión de las bandas. | | | | | | |
| UDS | LONGITUD | ANCHURA | ALTURA | PARCIALES | CANTIDAD | PRECIO | IMPORTE |
| 10 | | | | 10,00 | 10,00 | 2,54 | 25,40 |

| | | | | | | | |
|---------------|-------------------------------------------------------------------------------------------------------------------------------------------------------------------------------------------------------------------------------------------------------------------------------------------------------------------------------------------------------------------------------------------------------------------------------------------------------------------------------------|----------------|---------------|------------------|-----------------|---------------|----------------|
| CODIGO | RESUMEN | | | | | | |
| L01066 | Ud GAFAS MONTURA UNIVERSAL, ADAPTABLE SOBRE GAFA CORRECTORA | | | | | | |
| | Gafas de montura universal. Campo de uso: líquidos; gotas; proyecciones; partículas mayores de 5 micras. Resistencia a impactos de baja energía (F); ocular de visión lateral ininterrumpida, con filtro de protección (3-1,2), Clase Óptica 1 (trabajos continuos); resistencia al deterioro superficial por partículas finas (K); tratamiento antiempañamiento; adaptable sobre gafas correctoras; posibilidad de anclaje para cordón de sujeción. Normas UNE-EN 166, UNE-EN 170. | | | | | | |
| UDS | LONGITUD | ANCHURA | ALTURA | PARCIALES | CANTIDAD | PRECIO | IMPORTE |
| 10 | | | | 10,00 | 10,00 | 3,82 | 38,20 |

SUBCAPÍTULO 1002 PROTECCIONES COLECTIVAS

| | | | | | | | |
|---------------|---------------------------------------------------------------|----------------|---------------|------------------|-----------------|---------------|----------------|
| CODIGO | RESUMEN | | | | | | |
| L01066 | CORDÓN BALIZAMIENTO, COLOCADO | | | | | | |
| | Cordón de balizamiento, incluidos soportes de 2,5 m, colocado | | | | | | |
| UDS | LONGITUD | ANCHURA | ALTURA | PARCIALES | CANTIDAD | PRECIO | IMPORTE |
| 1 | 100 | | | 100,00 | 100,00 | 0,67 | 67,00 |

| | | | | | | | |
|---------------|---------------------------------------------------------------------------------------------------------------------------------------------------------------------------------------------------------------------------------------------------------------------------------------------------------------------------------------|----------------|---------------|------------------|-----------------|------------------------------------------------------------|----------------|
| CODIGO | RESUMEN | | | | | | |
| L01066 | DISPOSITIVO ANTICAÍDA ASCENSOS Y DESCENSOS | | | | | | |
| | Dispositivo anticaída para ascensos y descensos verticales, compuesto por elemento metálico deslizante con bloqueo instantáneo en caso de caída y cuerda de amarre a cinturón de 10 mm de diám. Y 4 m de longitud con mosquetón homologado según n.T.R., según R.D. 773/97 y marcado CE según R.D. 1407/92. Medida la unidad en obra. | | | | | | |
| UDS | LONGITUD | ANCHURA | ALTURA | PARCIALES | CANTIDAD | PRECIO | IMPORTE |
| 4 | | | | 4,00 | 4,00 | 8,40 | 33,60 |
| | | | | | | TOTAL, SUBCAPITULO 1002 PROTECCIONES COLECTIVAS | 100,60 |

SUBCAPÍTULO 1003 PRIMEROS AUXILIOS

| | | | | | | | |
|---------------|---------------------------------------------------------------------------------------------------------|----------------|---------------|------------------|-----------------|------------------------------------------------------|----------------|
| CODIGO | RESUMEN | | | | | | |
| L01066 | Ud BOTIQUIN PORTATIL DE OBRA | | | | | | |
| | Botiquín portátil de obra para primeros auxilios, conteniendo el material que especifica el RD 486/1997 | | | | | | |
| UDS | LONGITUD | ANCHURA | ALTURA | PARCIALES | CANTIDAD | PRECIO | IMPORTE |
| 2 | | | | 2,00 | 2,00 | 29,72 | 59,44 |
| | | | | | | TOTAL, SUBCAPITULO 1003 PRIMEROS AUXILIOS | 54,44 |
| | | | | | | TOTAL, CAPITULO 10 SEGURIDAD Y SLAUD | 582,54 |



PLANOS DEL ESS

LISTADO DE PLANOS

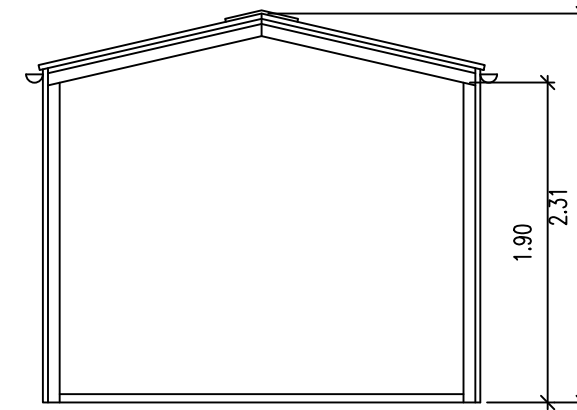
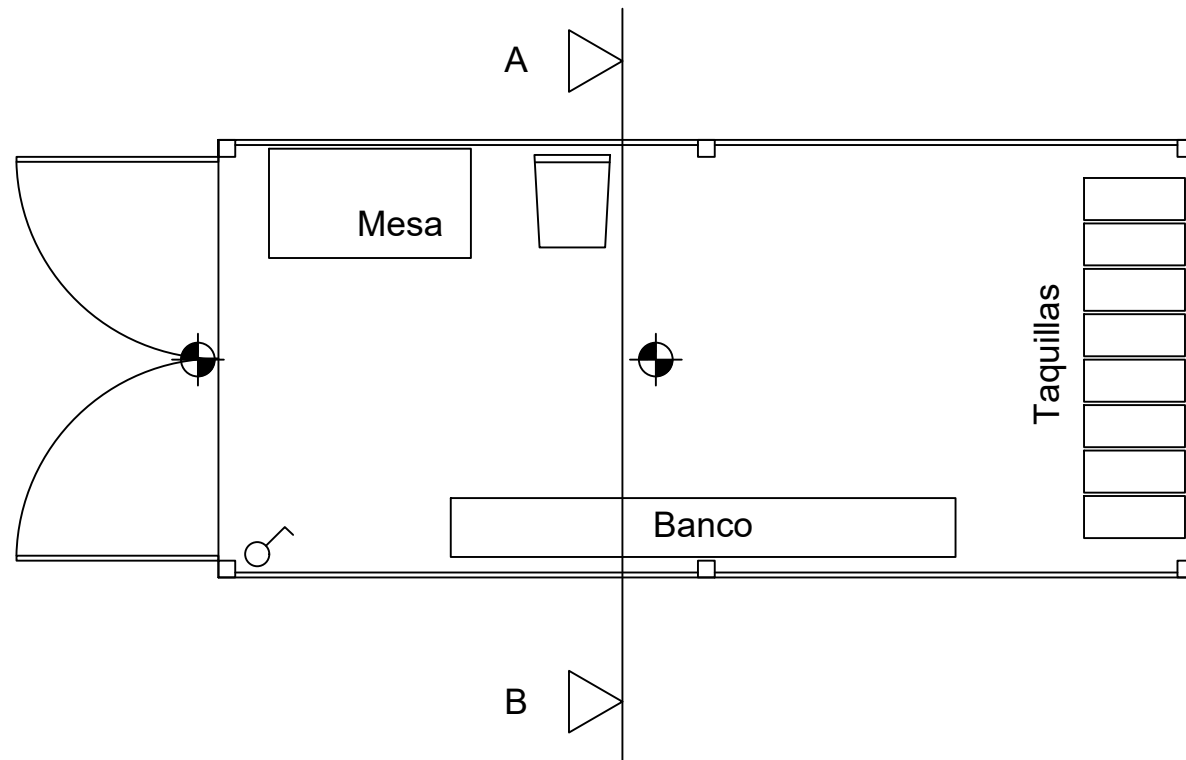
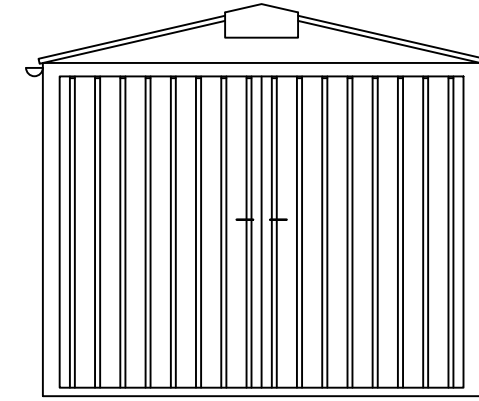
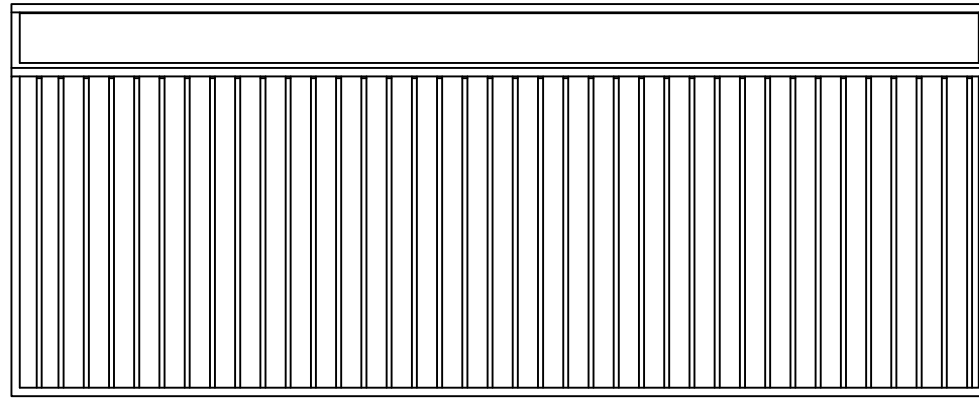
- Plano n° 1: Detalle caseta de obra
- Plano n° 2: Detalle caseta de obra II
- Plano n° 3: Detalle aseo portátil
- Plano n° 4: Detalle de valla I
- Plano n° 5: Detalle de valla II
- Plano n° 6: Detalle de valla III
- Plano n° 7: Anclaje de cinturón de seguridad
- Plano n° 8: Anclaje de cinturón de seguridad II
- Plano n° 9: Detalle de escaleras
- Plano n° 10: Seguridad en escaleras
- Plano n° 11: Detalle EPIS I
- Plano n° 12: Detalle EPIS II
- Plano n° 13: Detalle gazas y eslingas I
- Plano n° 14: Detalle gazas y eslingas II
- Plano n° 15: Detalle de eslingas y zanjas
- Plano n° 16: Detalle de señalización I
- Plano n° 17: Detalle de señalización II
- Plano n° 18: Detalle de señalización III
- Plano n° 19: Detalle de seguridad
- Plano n° 20: Detalle de señal de advertencia
- Plano n° 21: Detalle señal de peligro
- Plano n° 22: Detalle de señal de reglamentación y prioridad
- Plano n° 23: Detalle de señales manuales efectos luminosos
- Plano n° 24: Detalle elementos de balizamientos reflectantes



SECCION A-B

-  PUNTO DE LUZ INCANDESCENTE
-  INTERRUPTOR UNIPOLAR

| | | | | | |
|---------------------------------------------------------------------------------------|-----------------|-----|-------|-------------------------------|-----------|
|  | PROYECTO | | | ZAPATA | |
| | | | | OYON-OION (ALAVA) | |
| | TITULO DE PLANO | | | DETALLE CASETA DE OBRA | |
| | ESCALA | S/E | FECHA | MARZO 2025 | PLANO No. |
| PROMOTOR | BUTROE, S.L. | | | 1 | |

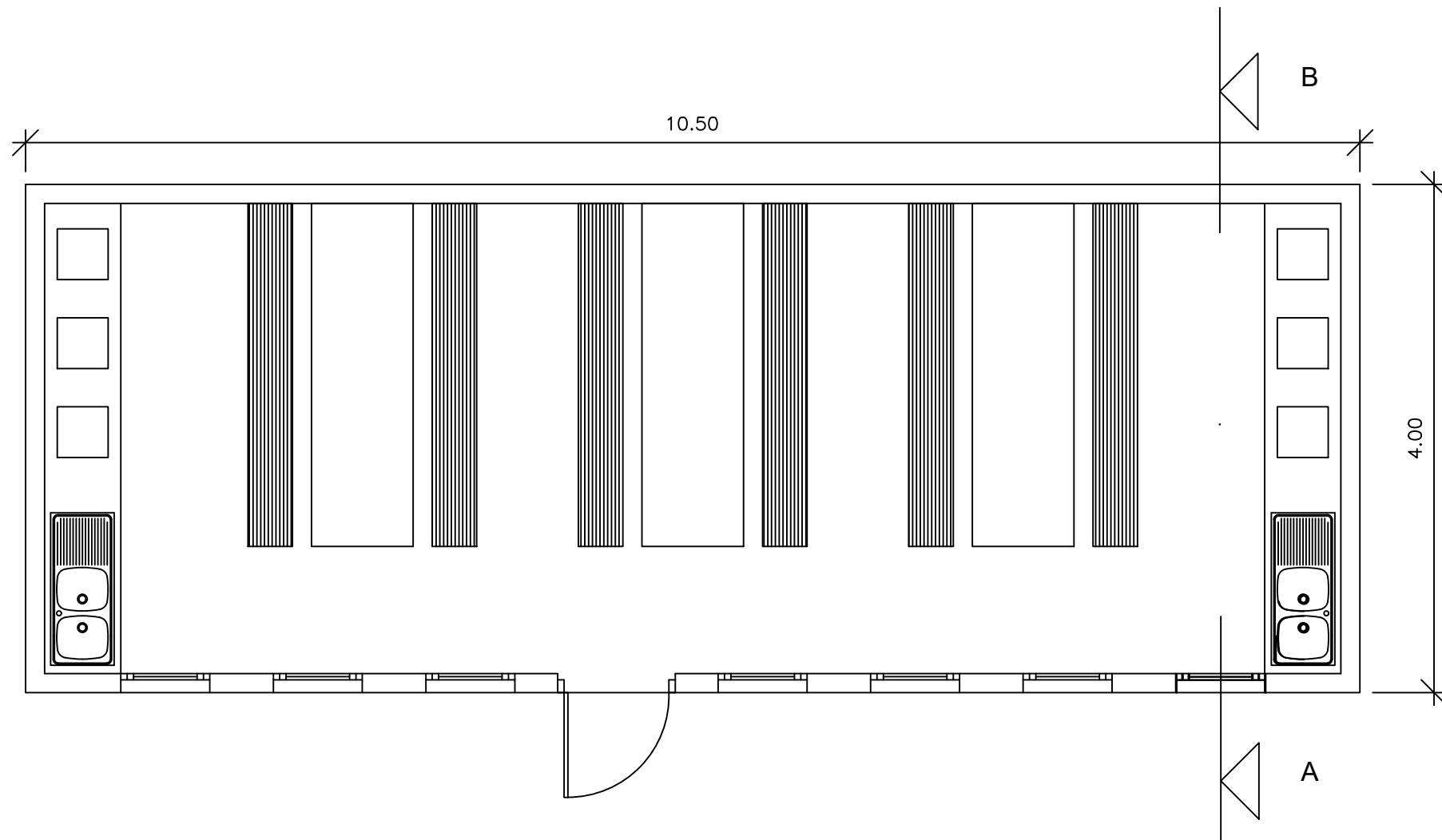
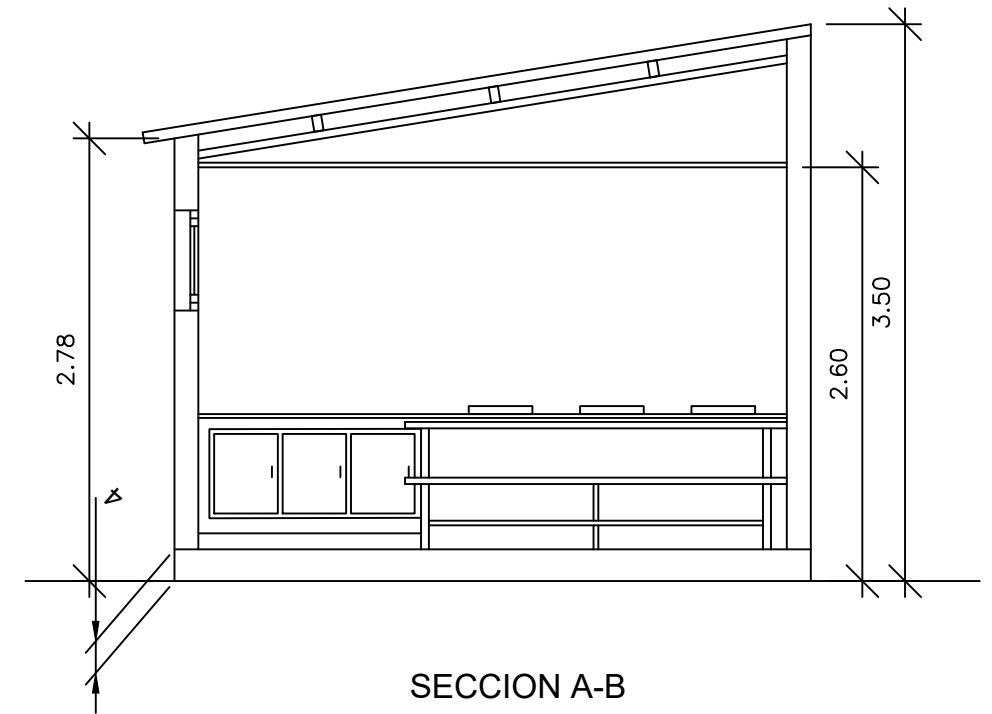
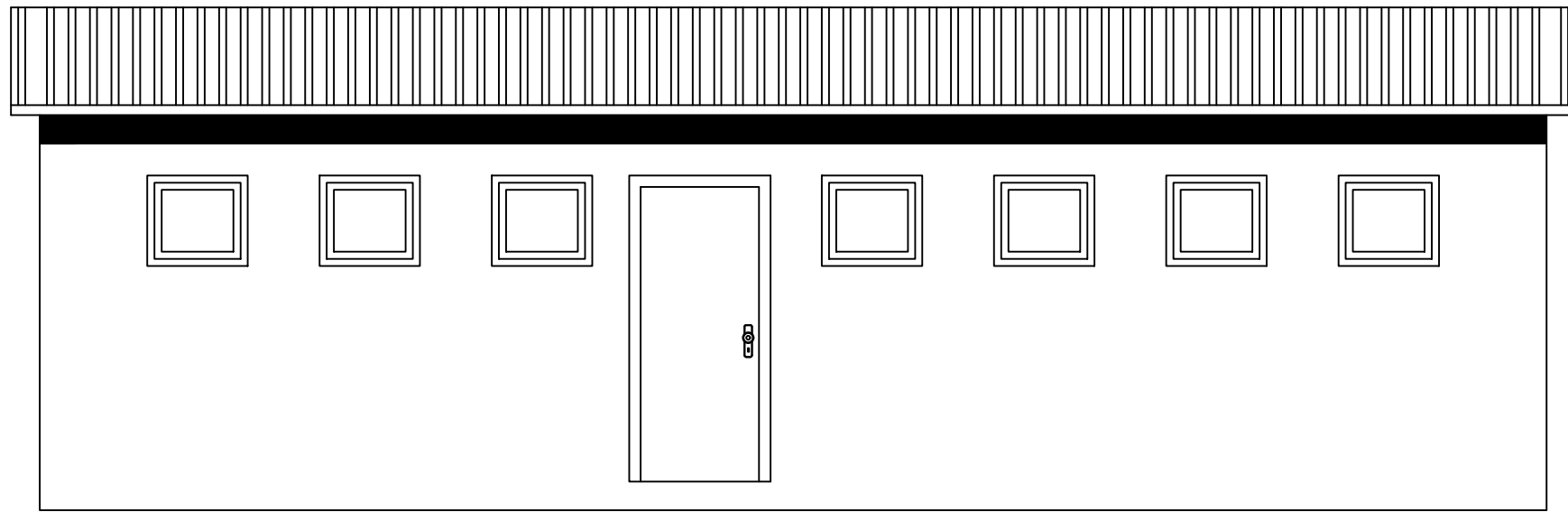

SECCION A-B

COMEDOR
E= 1/50

| | | | |
|---------------------------------------------------------------------------------------|--------------------------------------------------|------------------|--------------------|
|  | PROYECTO ZAPATA OYON-OION (ALAVA) | | |
| | TITULO DE PLANO DETALLE CASETA DE OBRA II | | |
| | ESCALA S/E | FECHA MARZO 2025 | PLANO No. 2 |
| | PROMOTOR BUTROE, S.L. | | |

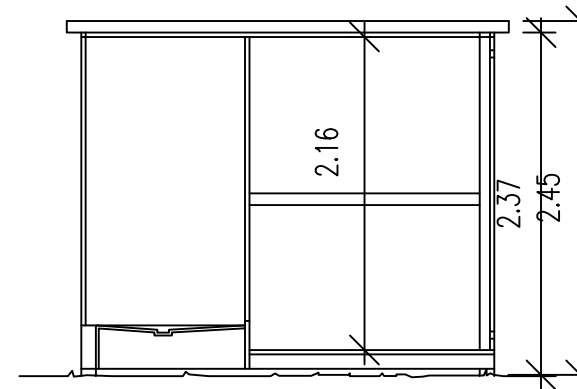
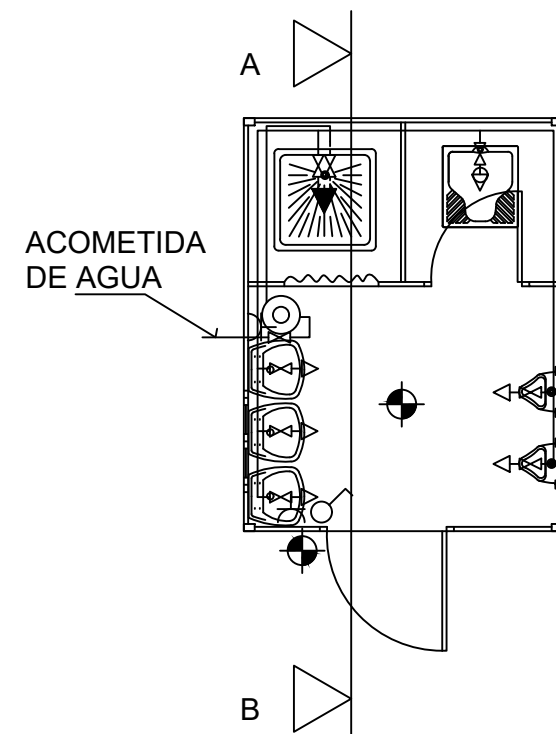
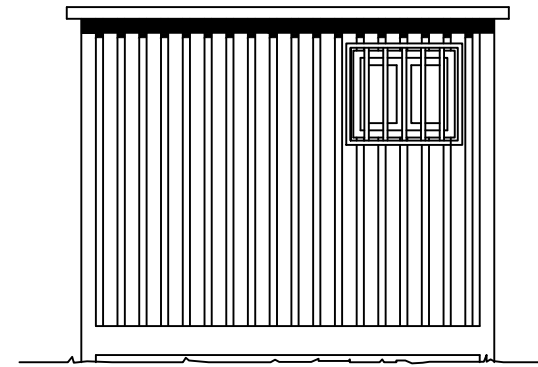
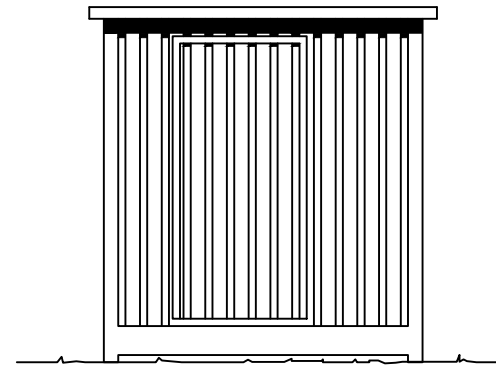

SECCION A-B

| LEYENDAS | | |
|--------------|--|---------------------------------|
| FONTANERIA | | HIDROMEZCLADOR AUTOMATICO |
| | | GRIFO DE AGUA FRIA |
| | | LLAVE DE PASO |
| | | CALENTADOR ACUMULADOR ELECTRICO |
| ELECTRICIDAD | | PUNTO DE LUZ |
| | | INTERRUPTOR |
| | | BASE DE ENCHUFE |



| | | | |
|-----------------|-----------------------------|-------|-----------------------|
| PROYECTO | ZAPATA OYON-OION (ALAVA) | | |
| TITULO DE PLANO | DETALLE ASEO PORTÁTIL | | |
| ESCALA | S/E | FECHA | MARZO 2025 |
| PROMOTOR | BUTROE, S.L. | | PLANO No. 3 |

VALLA CON POSTES Y CHAPA GALVANIZADA

E 1/20

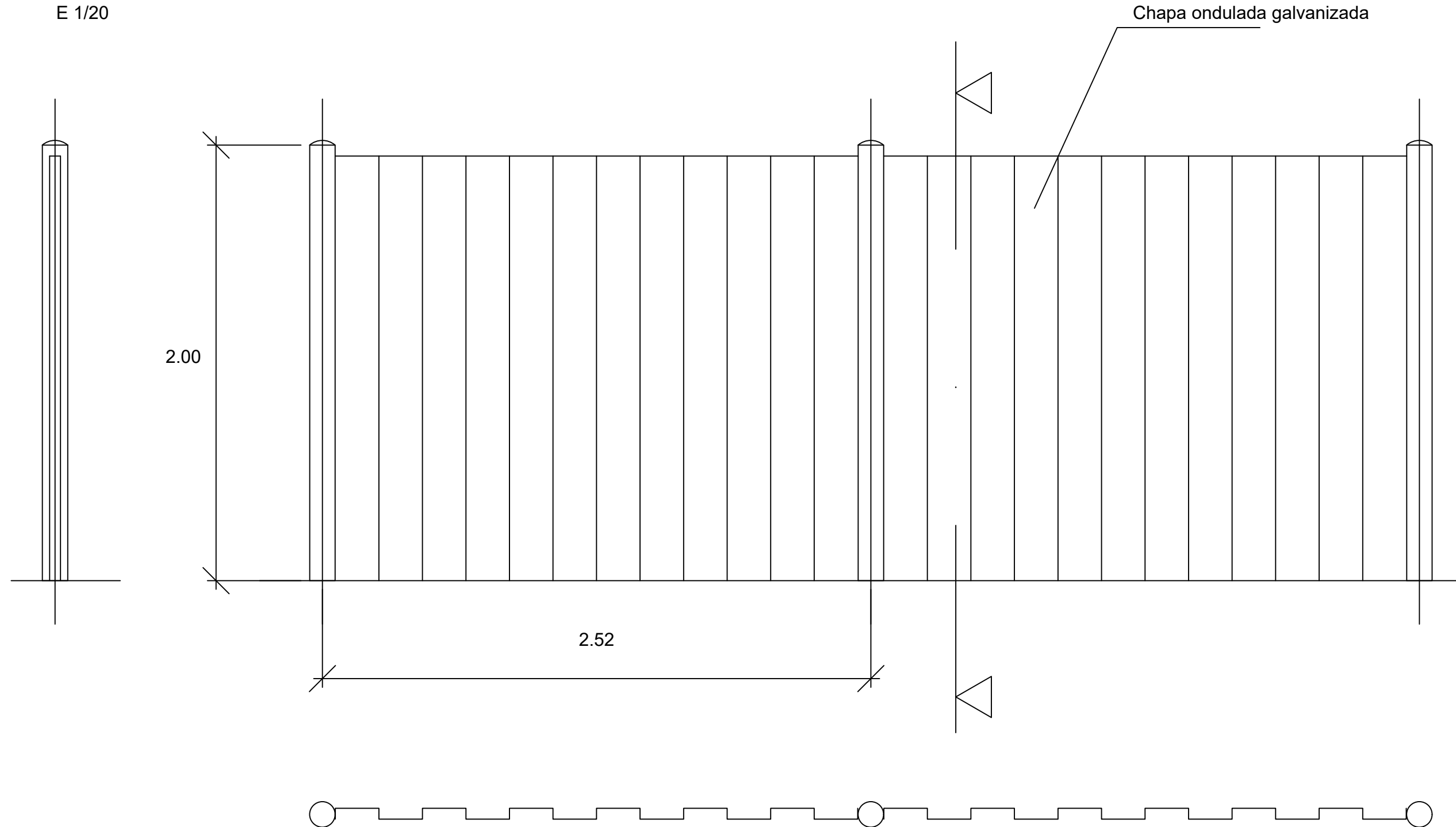

| | | | | | |
|---------------------------------------------------------------------------------------|-----------------|-----|-------|-------------------|-----------|
|  | PROYECTO | | | ZAPATA | |
| | | | | OYON-OION (ALAVA) | |
| | TITULO DE PLANO | | | DETALLE VALLA I | |
| | ESCALA | S/E | FECHA | MARZO 2025 | PLANO No. |
| PROMOTOR | BUTROE, S.L. | | | 4 | |

VALLA CON MALLAZO METALICO

E 1/20

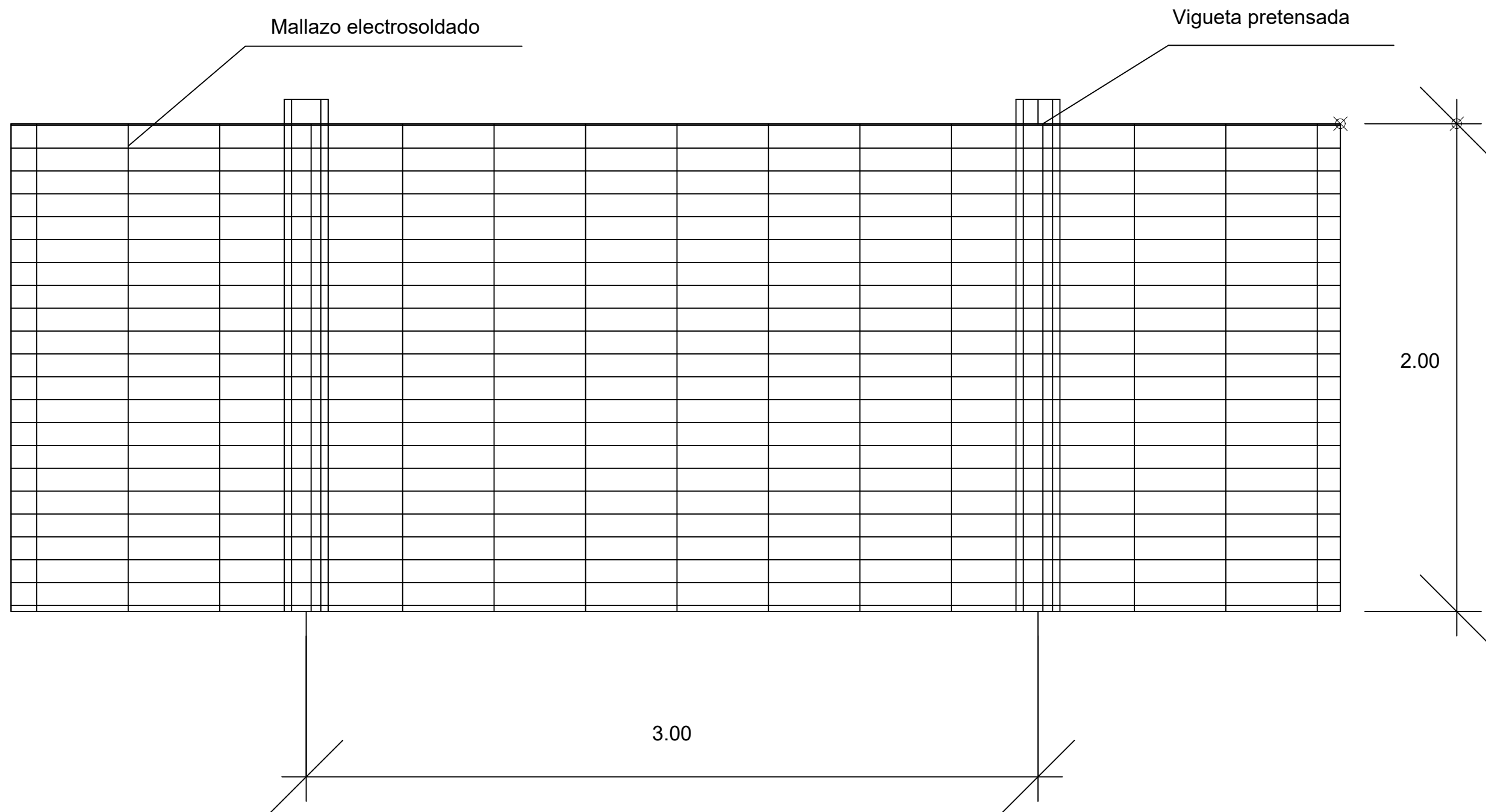

| | | | | | |
|---------------------------------------------------------------------------------------|-----------------|--------------|-------|-----------------------------|-----------|
|  | PROYECTO | | | ZAPATA OYON-OION (ALAVA) | |
| | TITULO DE PLANO | | | DETALLE VALLA II | |
| | ESCALA | S/E | FECHA | MARZO 2025 | PLANO No. |
| | PROMOTOR | BUTROE, S.L. | | 5 | |

VALLA DE POSTES Y MALLA GALVANIZADA

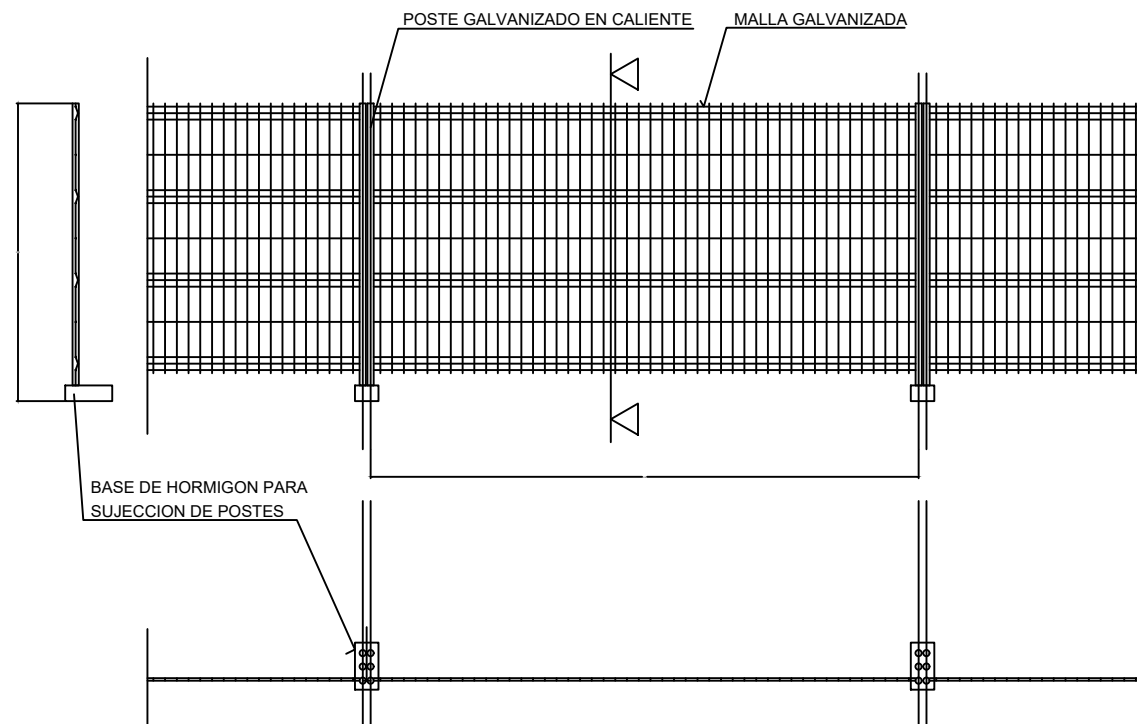



ALAMBRE HORIZONTAL Ø 4'5 mm.
 ALAMBRE VERTICAL Ø 3'5 mm.
 POSTES Ø 40 mm.

LAS UNIONES ENTRE POSTES SE REALIZARA MEDIANTE ACCESORIOS DE FIJACION INCORPORADOS

VALLA MOVIL DE PROTECCION Y PROHIBICION DE PASO

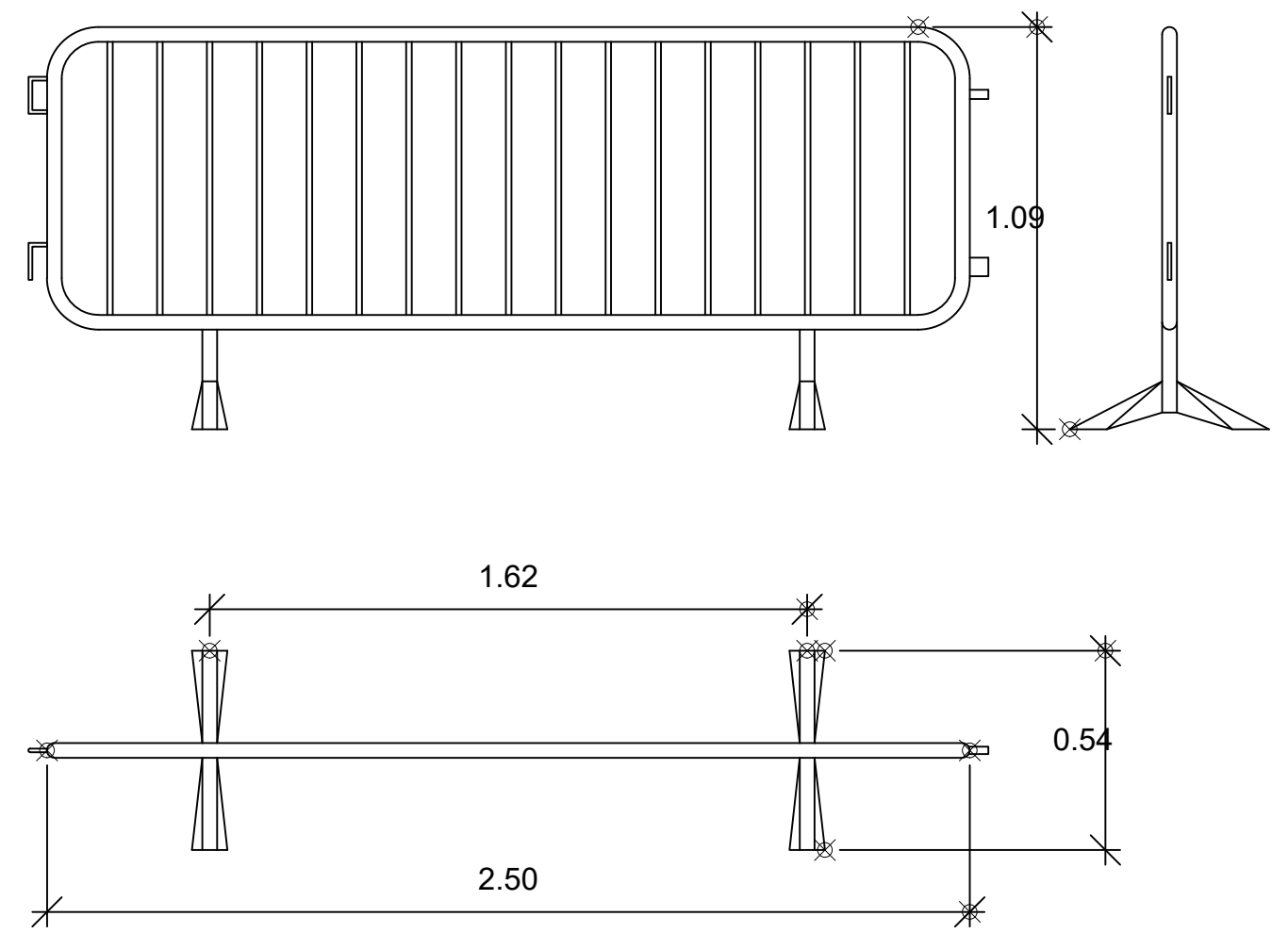
E 1/20



| | | | | | |
|---------------------------------------------------------------------------------------|-----------------|--------------|-------|------------------------------------|-----------|
|  | PROYECTO | | | ZAPATA OYON-OION (ALAVA) | |
| | TITULO DE PLANO | | | DETALLE VALLA III | |
| | ESCALA | S/E | FECHA | MARZO 2025 | PLANO No. |
| | PROMOTOR | BUTROE, S.L. | | 6 | |

ANCLAJES CINTURON DE SEGURIDAD (Seguro automáticos anticaidas)

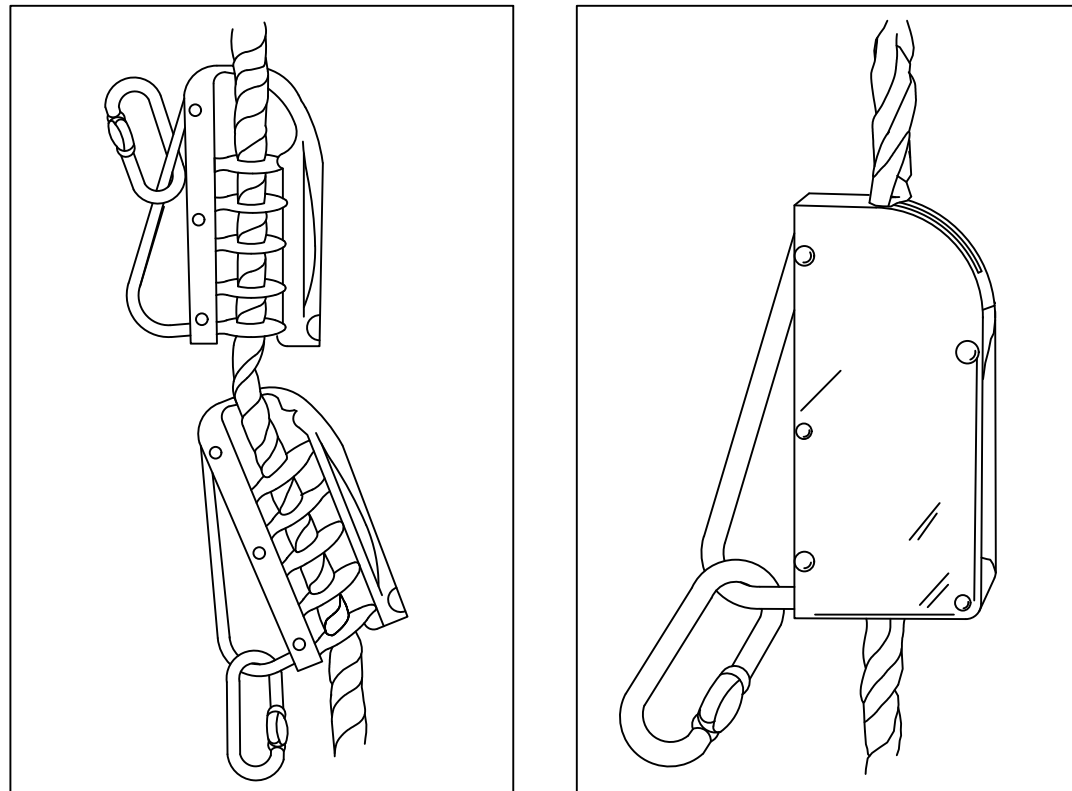

ANCLAJES CINTURON DE SEGURIDAD (Seguro de anclaje móvil)

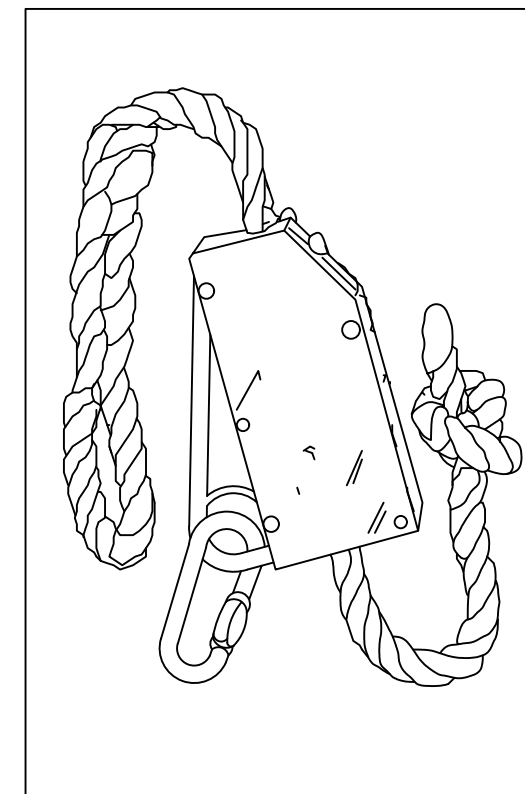
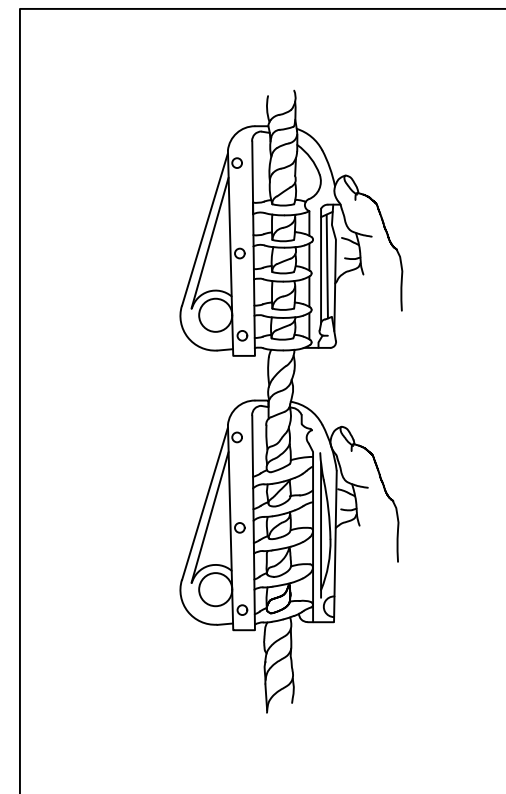
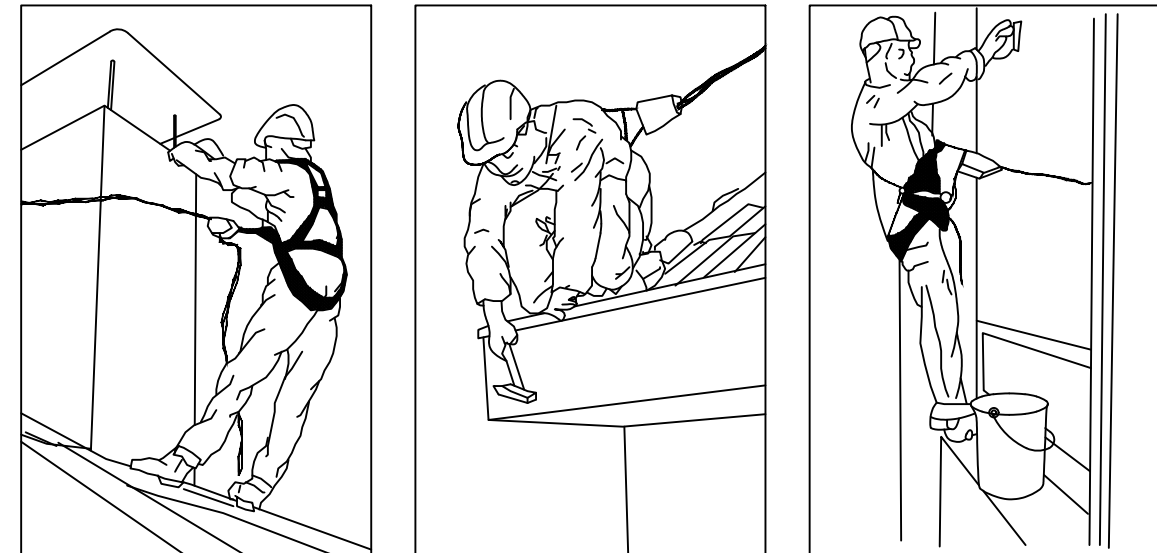

| | | | |
|-----------------|------------------------------------|-------|-----------------------|
| PROYECTO | ZAPATA OYON-OION (ALAVA) | | |
| TITULO DE PLANO | Anclaje de Cinturon de Seguridad | | |
| ESCALA | S/E | FECHA | MARZO 2025 |
| PROMOTOR | BUTROE, S.L. | | PLANO No. 7 |

ANCLAJES CINTURON DE SEGURIDAD

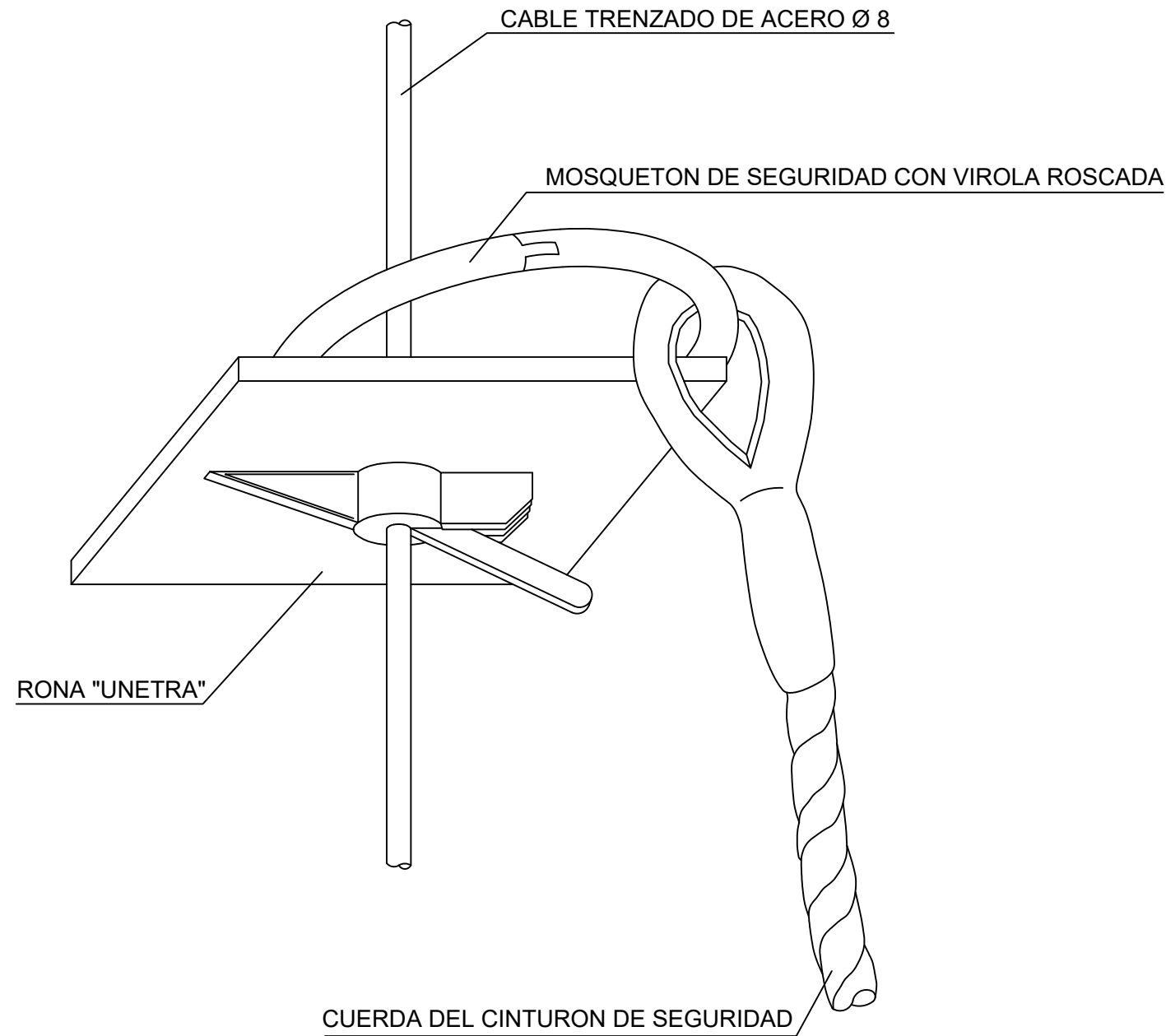

PRECAUCIONES EN EL USO DE ESCALERAS DE MANO

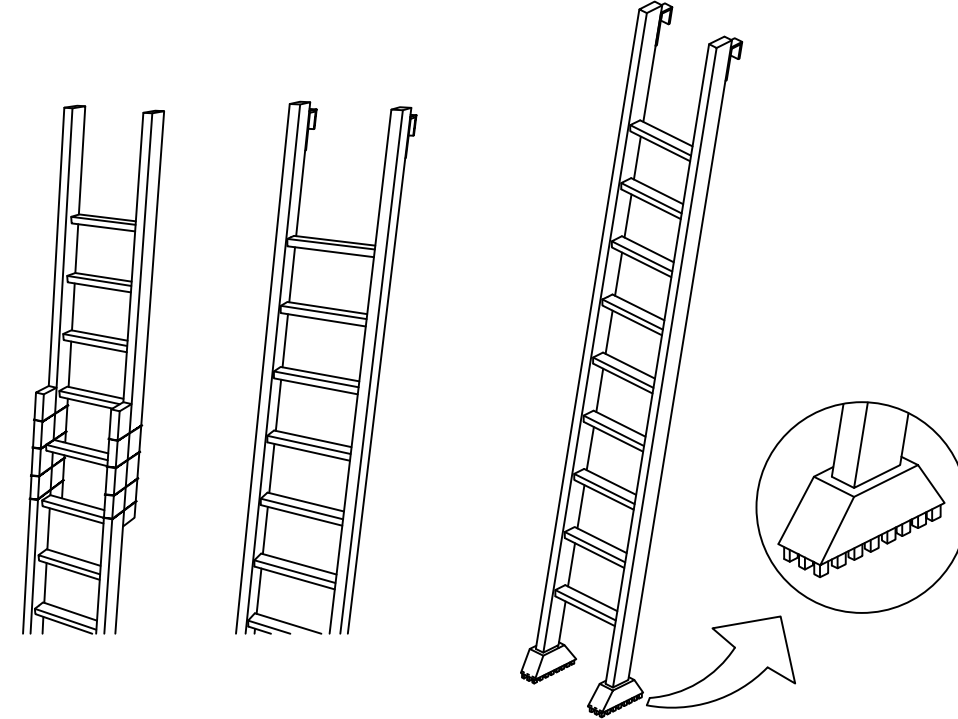

NO SE DEBE REALIZAR NUNCA EL EMPALME IMPROVISADO DE DOS ESCALERAS.

EQUIPAR LAS ESCALERAS PORTATILES CON BASES ANTIRRESBALADIZAS PARA UNA MEJOR ESTABILIDAD.

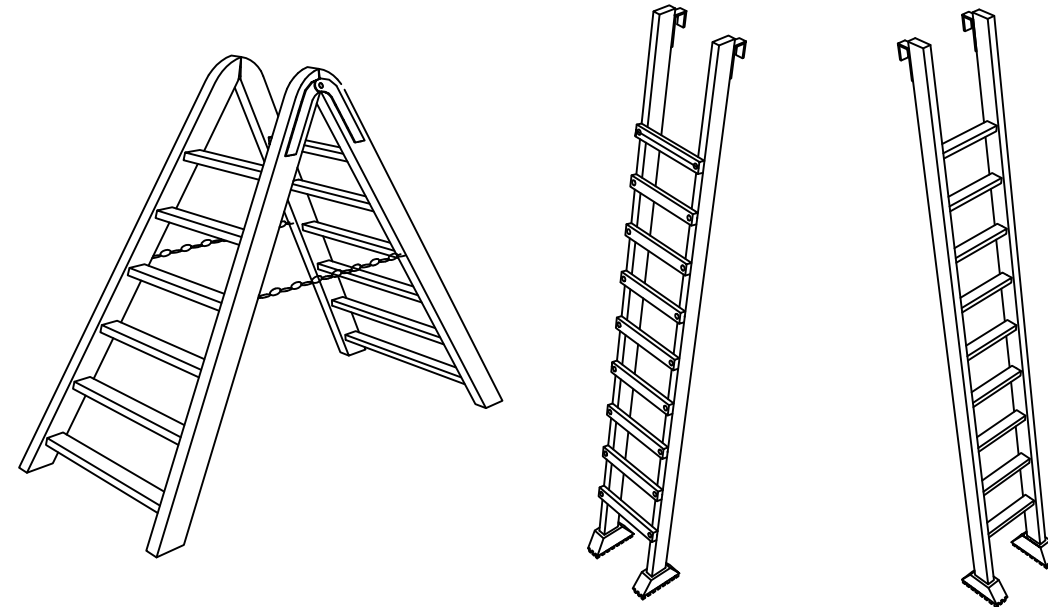

TOPE Y CADENA PARA IMPEDIR LA APERTURA.

LOS LARGEROS SERAN DE UNA SOLA PIEZA Y LOS PELDANOS ESTARAN BIEN ENSAMBLADOS Y NO CLABADOS.



| | | | |
|-----------------|--------------|-------------------------------------|------------|
| PROYECTO | | ZAPATA | |
| | | OYON-OION (ALAVA) | |
| TITULO DE PLANO | | Anclaje de Cinturon de Seguridad II | |
| ESCALA | S/E | FECHA | MARZO 2025 |
| PROMOTOR | BUTROE, S.L. | PLANO No. | 8 |

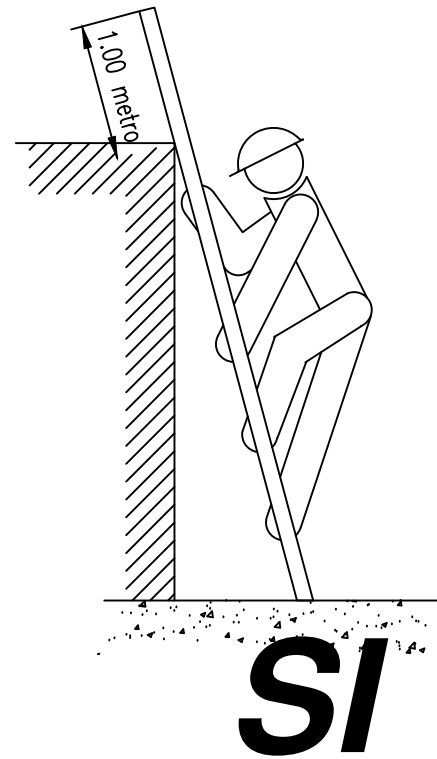
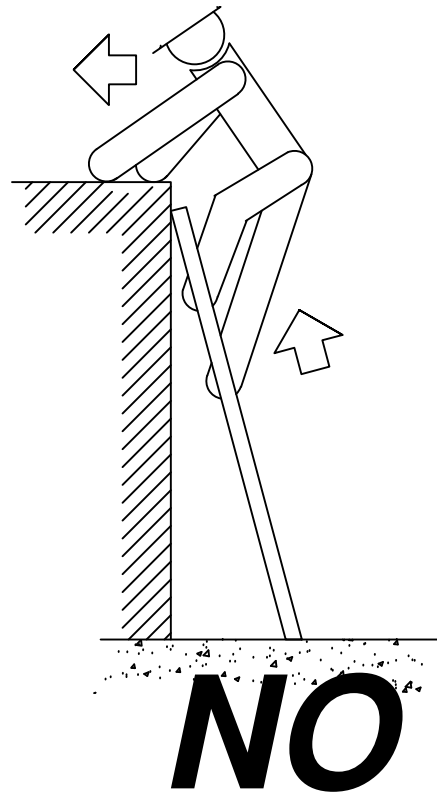

POSICIONES INCORRECTAS DE ESCALERAS DE MANO

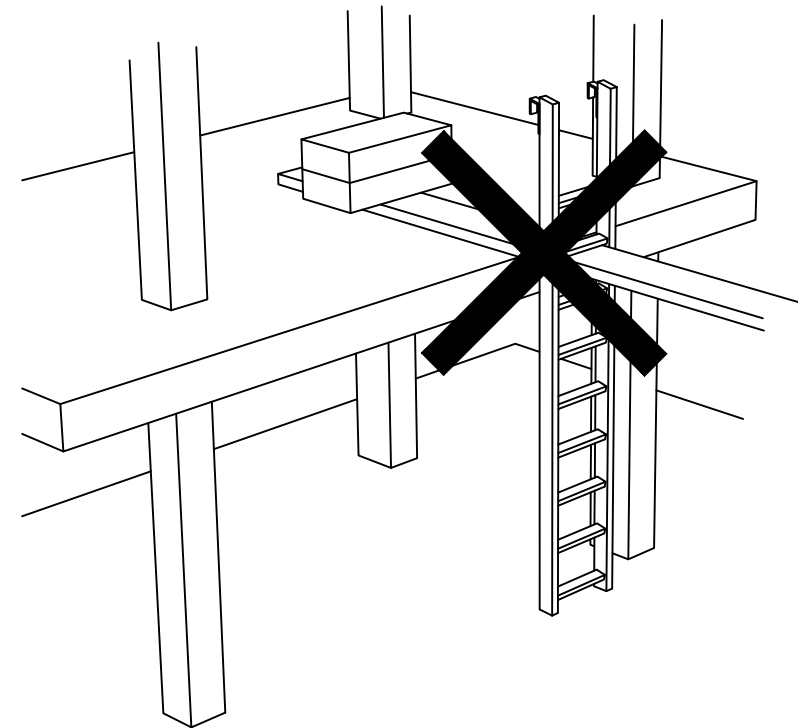
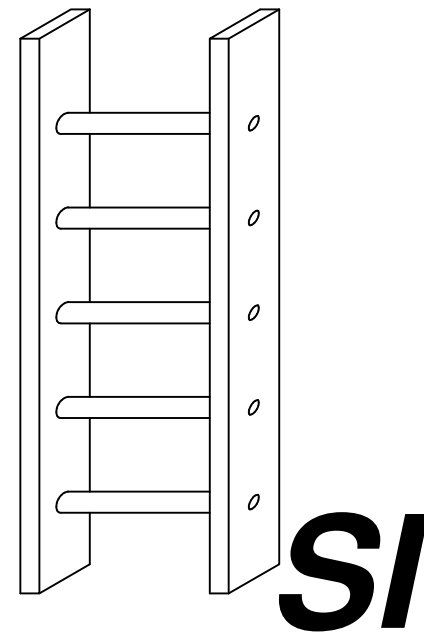
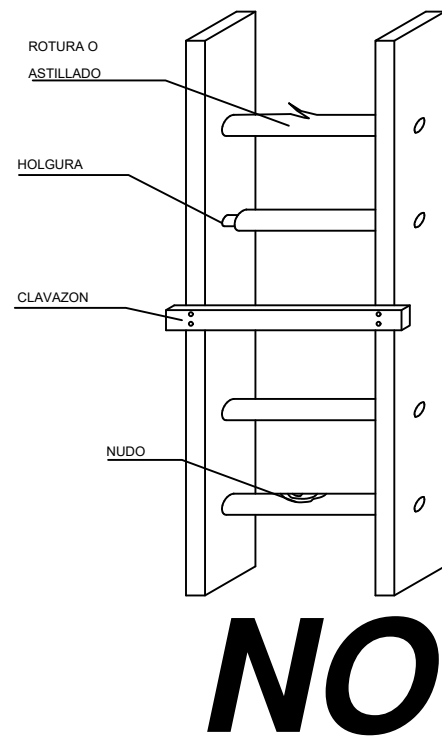
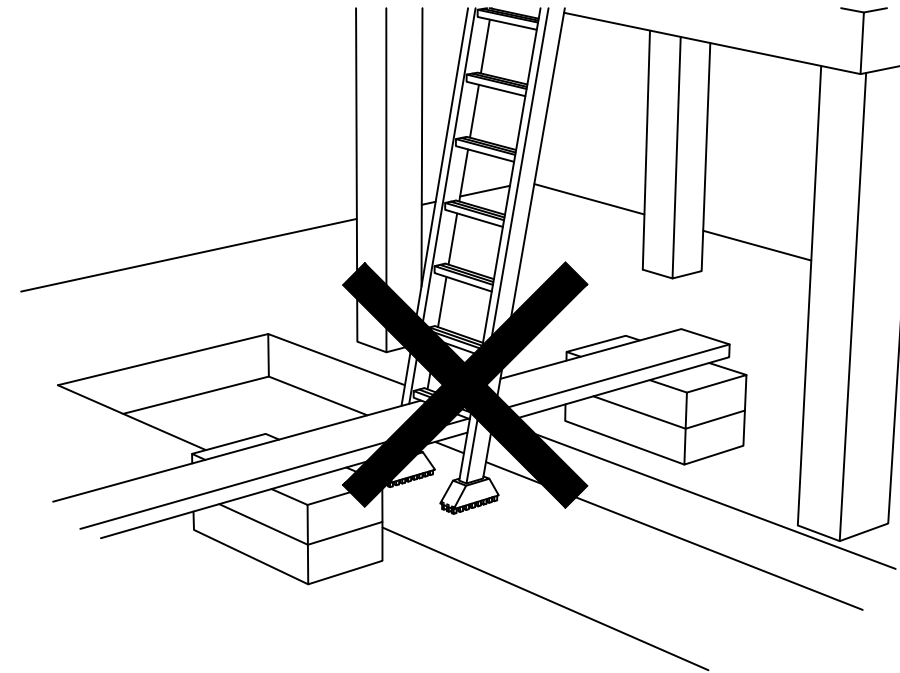

ESCALERAS DE MANO
(PRECAUCIONES A TENER EN CUENTA)

| | | | | | |
|---------------------------------------------------------------------------------------|-----------------|-----|-------|--------------------------|-----------|
|  | PROYECTO | | | ZAPATA | |
| | | | | OYON-OION (ALAVA) | |
| | TITULO DE PLANO | | | DETALLE ESCALERAS | |
| | ESCALA | S/E | FECHA | MARZO 2025 | PLANO No. |
| PROMOTOR | BUTROE, S.L. | | | 9 | |

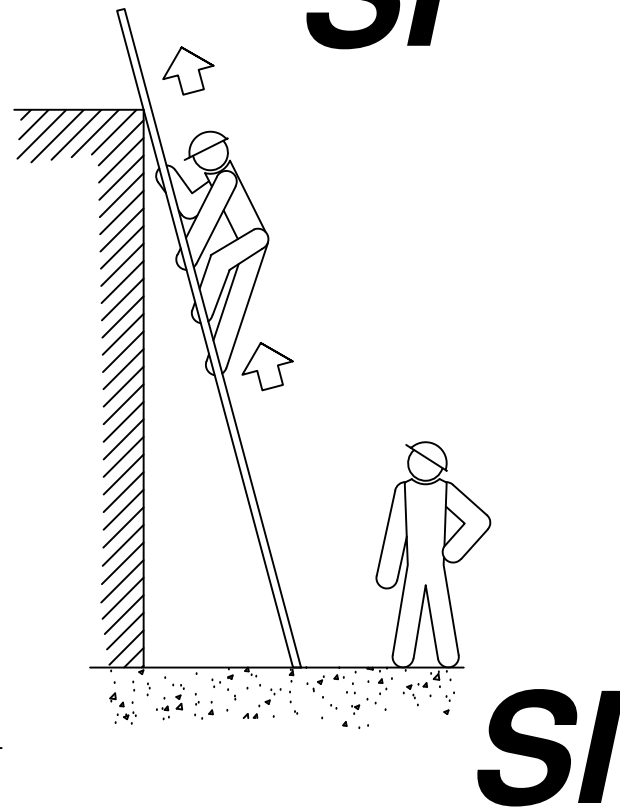
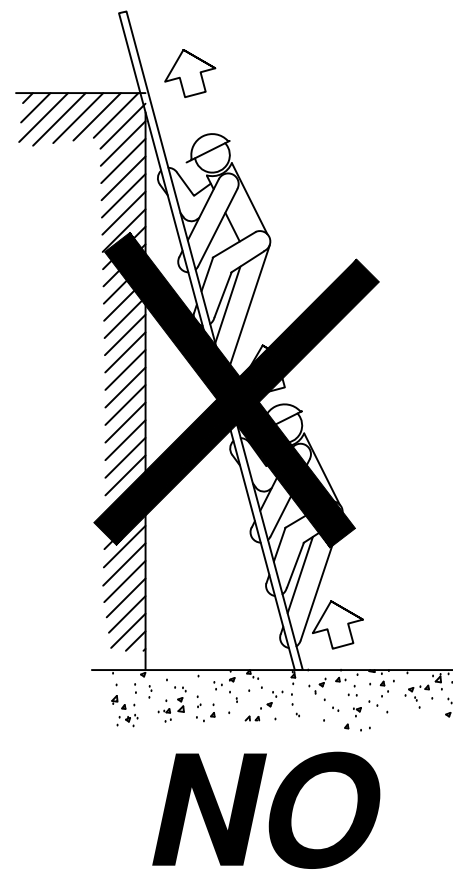
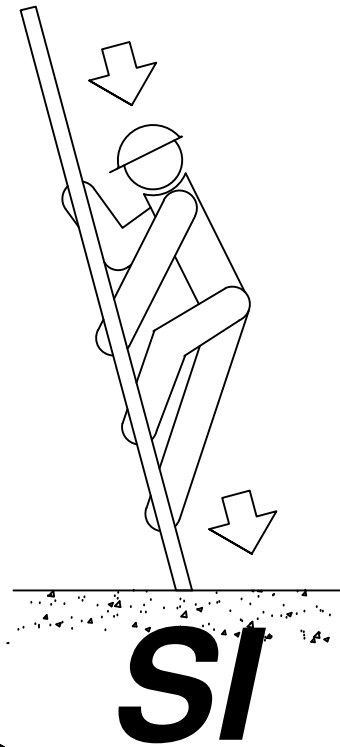
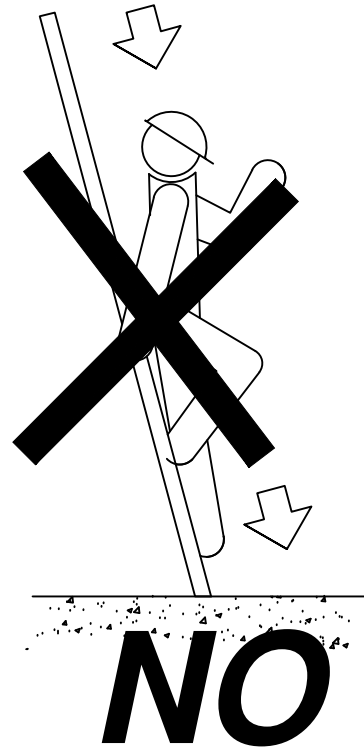

ESCALERAS DE MANO
(PRECAUCIONES A TENER EN CUENTA
EN SUBIDAS A PLANTAS)

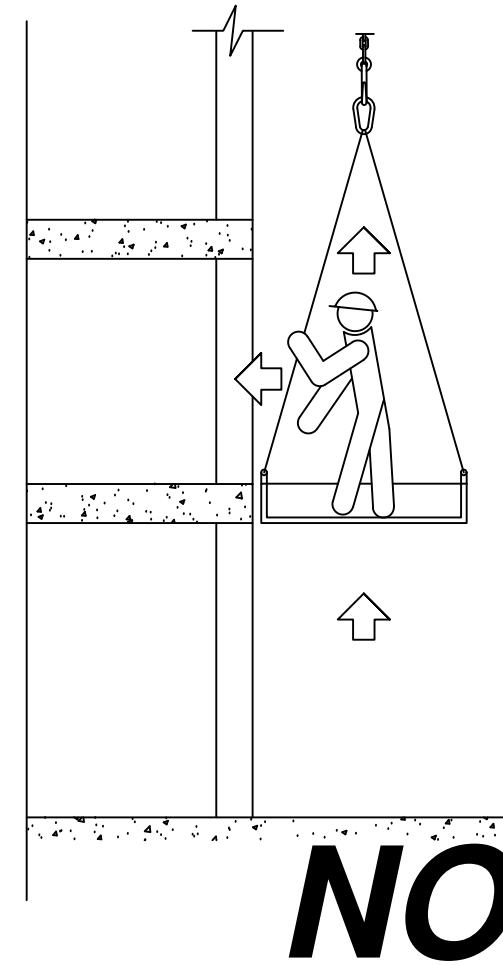
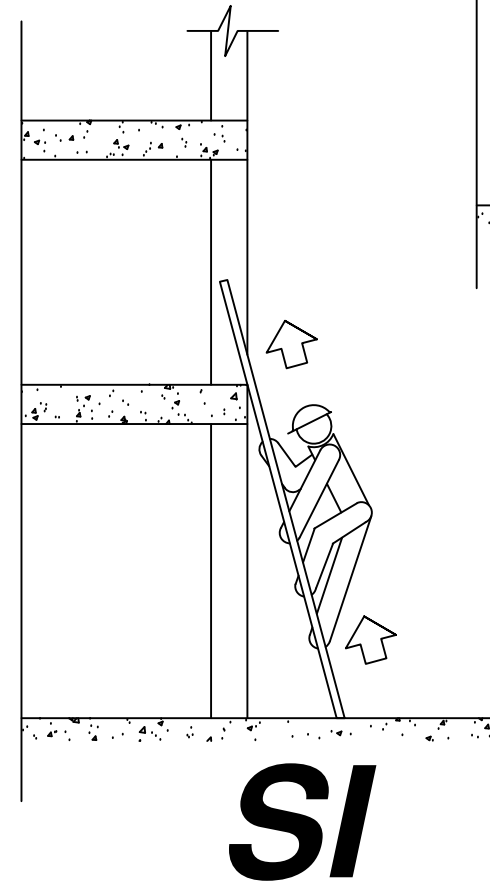

ESCALERAS DE MANO
(PRECAUCIONES A TENER EN CUENTA
EN SU SUBIDA Y BAJADA)

| | | | | | |
|---------------------------------------------------------------------------------------|-----------------|--------------|-------|------------------------------------|-----------|
|  | PROYECTO | | | ZAPATA OYON-OION (ALAVA) | |
| | TITULO DE PLANO | | | SEGURIDAD EN ESCALERAS | |
| | ESCALA | S/E | FECHA | MARZO 2025 | PLANO No. |
| | PROMOTOR | BUTROE, S.L. | | 10 | |

PROTECCIONES INDIVIDUALES (CASCO DE SEGURIDAD)

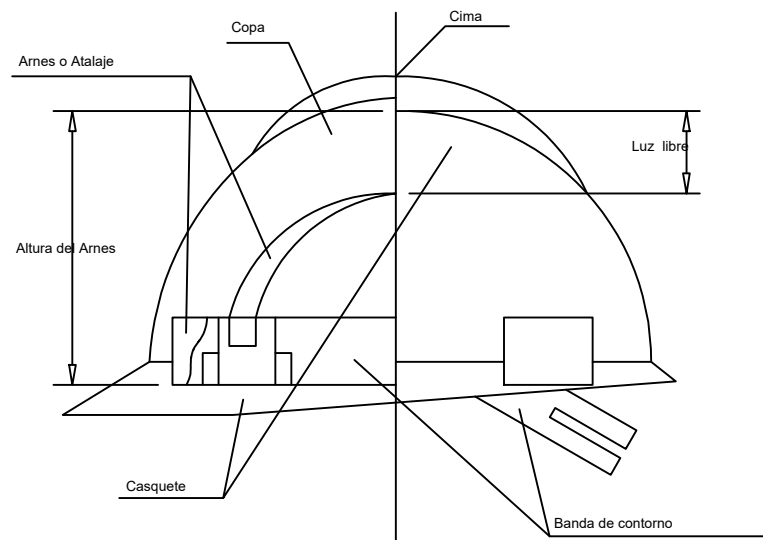
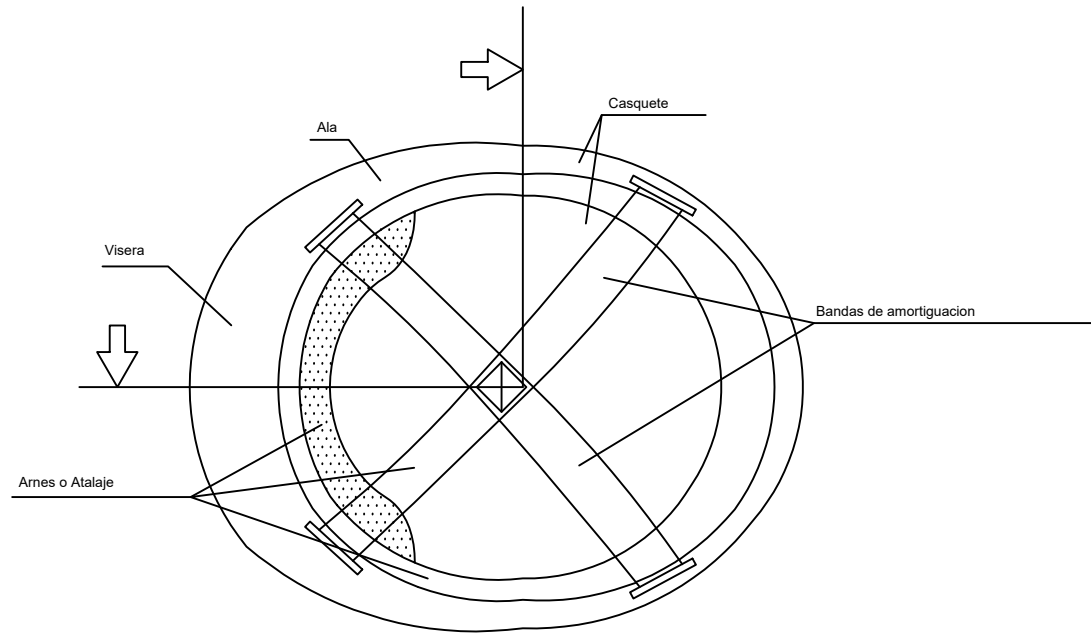

PROTECCIONES INDIVIDUALES (GAFAS DE SEGURIDAD II)

OCULARES

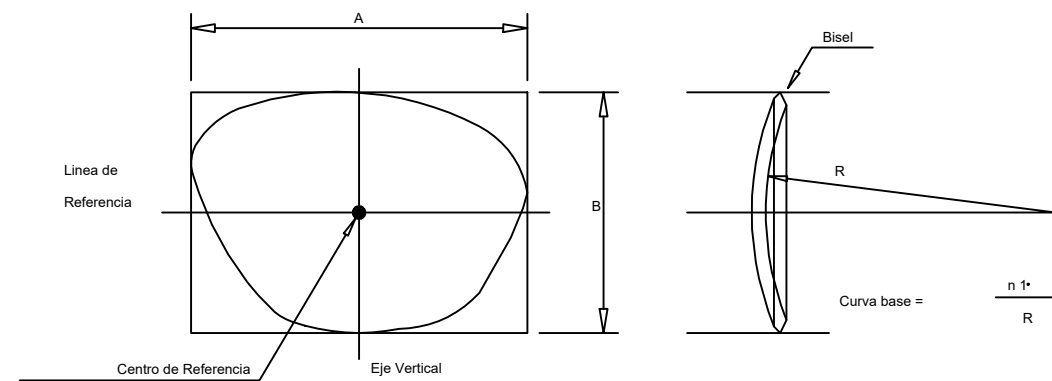
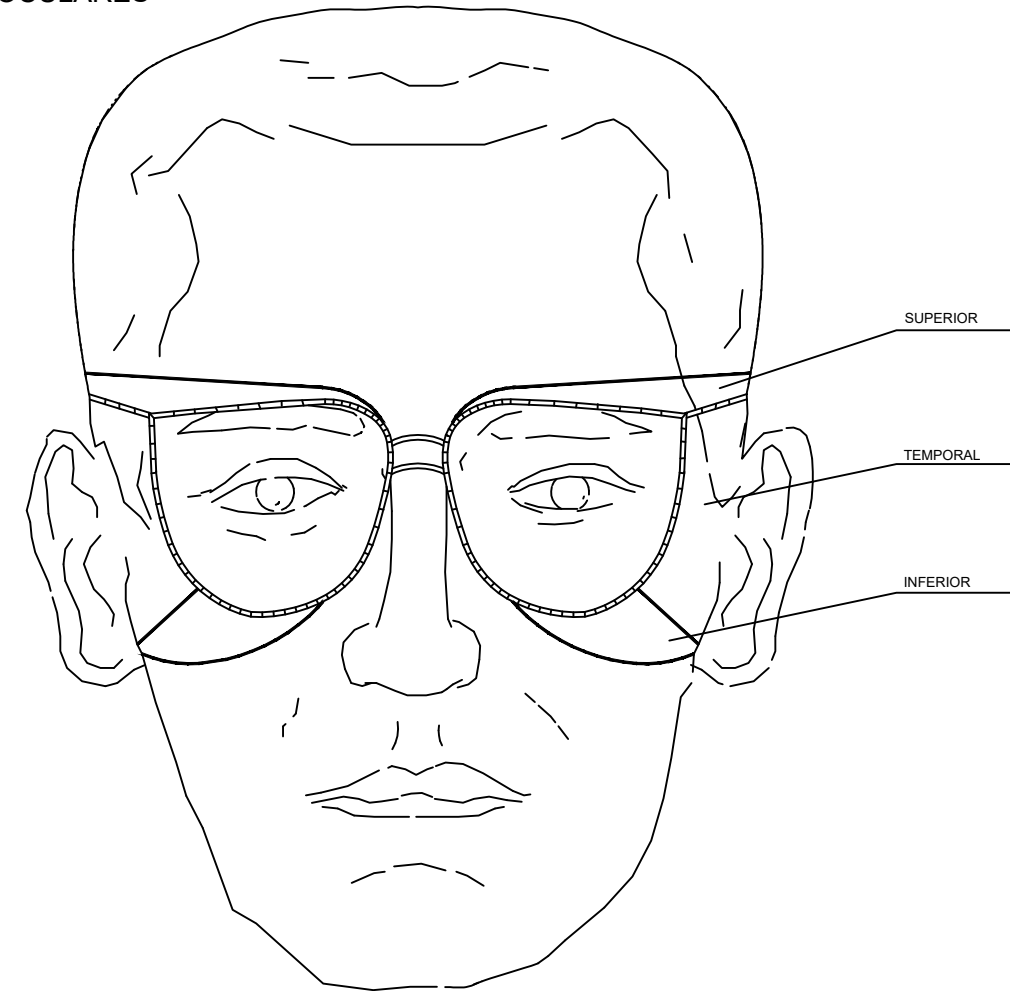

| | | | | |
|---------------------------------------------------------------------------------------|-----------------|-----|-----------------------|------------|
|  | PROYECTO | | ZAPATA | |
| | | | OYON-OION (ALAVA) | |
| | TITULO DE PLANO | | DETALLE EPIS I | |
| | ESCALA | S/E | FECHA | MARZO 2025 |
| PROMOTOR | BUTROE, S.L. | | | 11 |

PROTECCIONES INDIVIDUALES (GAFAS DE SEGURIDAD I)

PATILLA DE SUJECCION TIPO ESPATULA

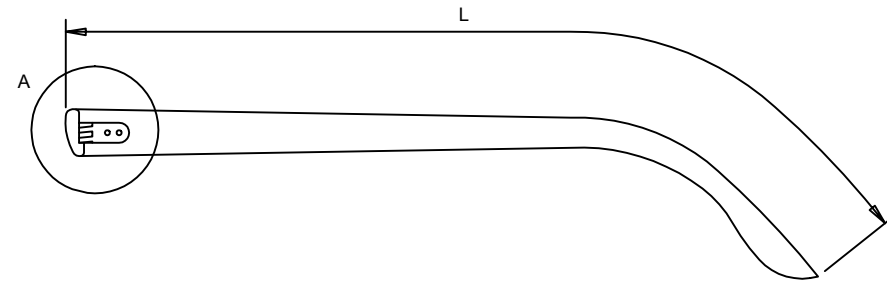

DETALLE A

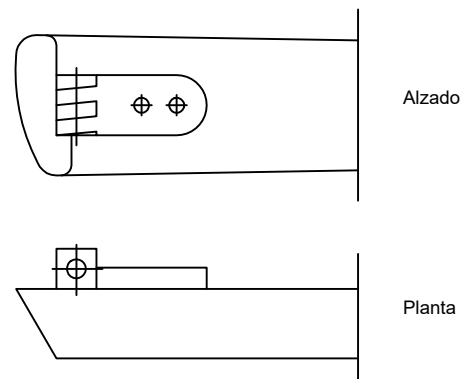

PATILLA DE SUJECCION TIPO CABLE

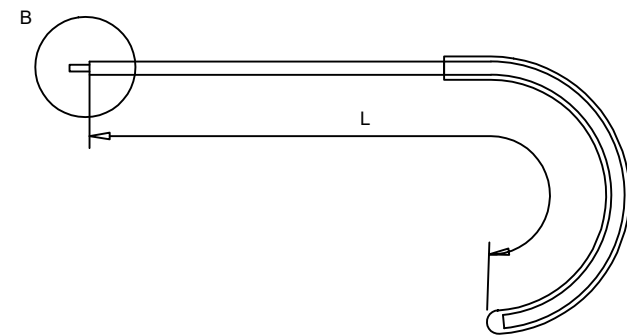

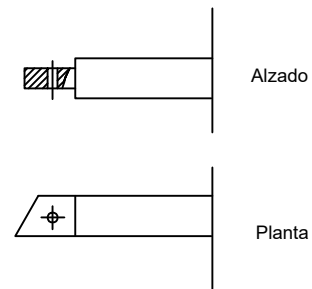

DETALLE B

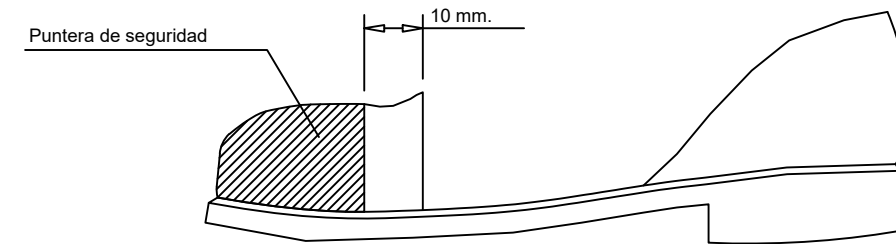
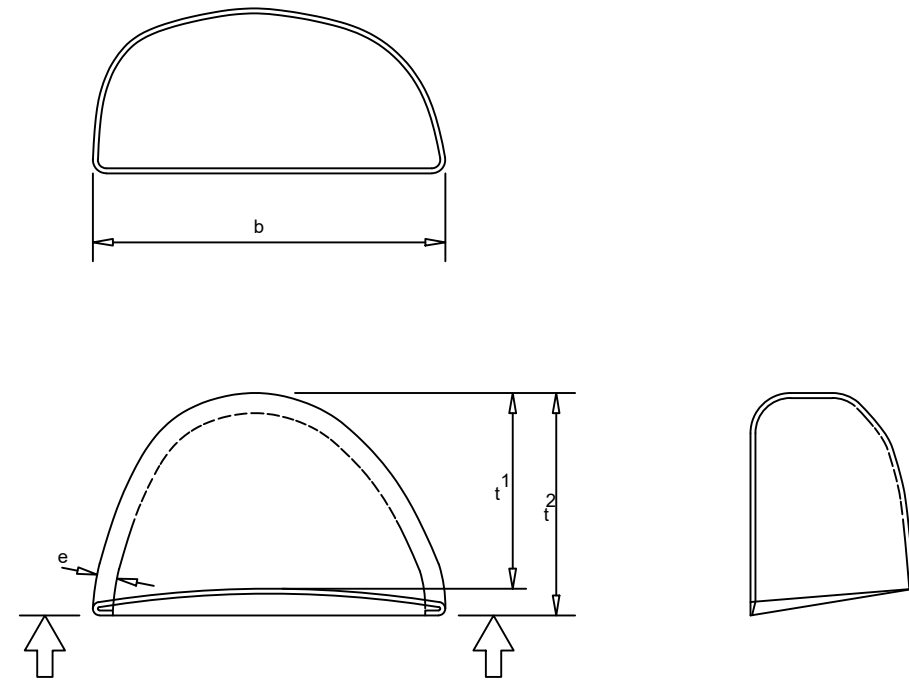

PROTECCIONES INDIVIDUALES (BOTAS DE SEGURIDAD -REFUERZOS -)

PUNTERA



| | | | | | |
|---------------------------------------------------------------------------------------|-----------------|-----|-----------|------------------------|-----------|
|  | PROYECTO | | | ZAPATA | |
| | | | | OYON-OION (ALAVA) | |
| | TITULO DE PLANO | | | DETALLE EPIS II | |
| | ESCALA | S/E | FECHA | MARZO 2025 | PLANO No. |
| PROMOTOR | BUTROE, S.L. | | 12 | | |

GAZAS REALIZADAS A PIE DE OBRA

El numero de perrillos y la separacion entre los mismos depende del diametro del cable a utilizar. Una orientacion la da la tabla siguiente:

| DIAMETRO DEL CABLE (mm) | Nº DE PERRILLOS | DISTANCIA ENTRE PERRILLOS |
|-------------------------|-----------------|---------------------------|
| Hasta 12 | 3 | 6 diametros |
| de 12 a 20 | 4 | 6 diametros |
| de 20 a 25 | 5 | 6 diametros |
| de 25 a 35 | 6 | 6 diametros |

Normas a tener en cuenta :

Por lo sencillo de su construccion, las Gazas confeccionados con perrillos son las mas empleadas para los trabajos normales en obra.

Es importante tener en cuenta su forma de construccion, para poder evitar al maximo accidentes de cualquier tipo.

Una mala colocacion de los perrillos puede dañar el cable que va a soportar grandes tensiones, con lo que puede producir graves accidentes.

Una mala ejecucion de la Gaza puede tener como consecuencia, la caida de la carga.

Forma correcta de construccion de una Gaza :

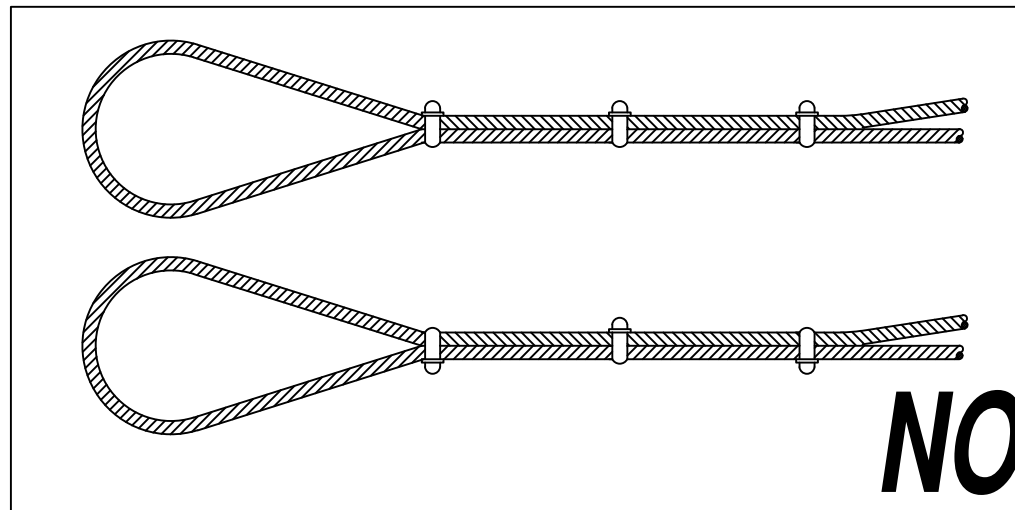
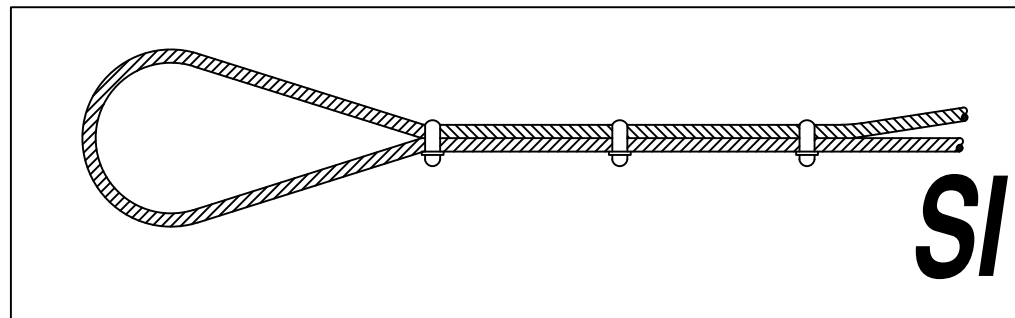

Eslingas de cadena de dos ramales, norma DIN 695

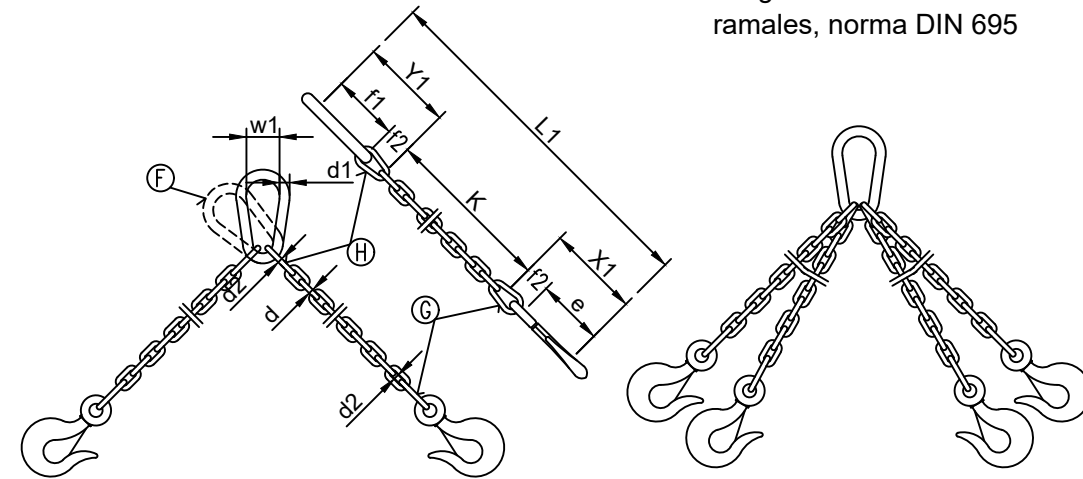

| CADENA DE CARGA | CADENA DE ARRASTRE | CARGA UTIL | | | X ₁ mm. | Y ₁ mm. | Longitud de la cadena terminada para K=1000 mm. L ₁ mm. | ESLABON F | | | ESLABONES G H | | |
|-----------------|--------------------|------------|---------|----------|--------------------|--------------------|--------------------------------------------------------------------|--------------------|--------------------|--------------------|--------------------|--------------------|--------------------|
| | | α = 45° | α = 90° | α = 120° | | | | f ₁ mm. | d ₁ mm. | w ₁ mm. | f ₂ mm. | f ₃ mm. | d ₂ mm. |
| 5 | 62 | 150 | 110 | 80 | 80 | 77 | 1157 | 55 | 11 | 30 | 18 | 22 | 6 |
| 6 | 62 | 230 | 180 | 125 | 83 | 92 | 1175 | 66 | 13 | 36 | 21 | 26 | 7 |
| 7 | 82 | 330 | 250 | 185 | 107 | 107 | 1214 | 77 | 16 | 42 | 25 | 30 | 9 |
| 8 | 82 | 500 | 400 | 275 | 110 | 122 | 1232 | 88 | 18 | 48 | 28 | 34 | 10 |
| 10 | 113 | 850 | 650 | 475 | 148 | 157 | 1305 | 110 | 22 | 60 | 35 | 47 | 13 |
| 13 | 133 | 1450 | 1100 | 800 | 179 | 200 | 1379 | 145 | 25 | 78 | 46 | 55 | 16 |
| 16 | 167 | 2250 | 1750 | 1250 | 223 | 245 | 1468 | 175 | 35 | 96 | 56 | 70 | 19 |
| 18 | 211 | 2700 | 2100 | 1500 | 274 | 276 | 1550 | 200 | 40 | 108 | 63 | 76 | 21 |
| 20 | 211 | 3400 | 2650 | 1900 | 281 | 305 | 1586 | 220 | 45 | 120 | 70 | 85 | 25 |
| 23 | 236 | 4500 | 3500 | 2500 | 317 | 354 | 1671 | 255 | 51 | 138 | 81 | 99 | 27 |
| 26 | 265 | 5800 | 4500 | 3200 | 356 | 398 | 1754 | 285 | 57 | 156 | 91 | 113 | 31 |
| 28 | 299 | 6800 | 5200 | 3750 | 397 | 430 | 1827 | 310 | 63 | 168 | 98 | 120 | 35 |
| 30 | 299 | 7700 | 6000 | 4250 | 404 | 460 | 1864 | 330 | 66 | 180 | 105 | 130 | 38 |
| 33 | 334 | 9000 | 7000 | 5000 | 449 | 503 | 1952 | 360 | 72 | 200 | 115 | 143 | 40 |
| 36 | 373 | 11000 | 8700 | 6250 | 499 | 536 | 2035 | 380 | 78 | 215 | 126 | 156 | 43 |
| 39 | 422 | 13500 | 10500 | 7500 | 559 | 570 | 2129 | 400 | 87 | 235 | 137 | 170 | 47 |
| 42 | 422 | 15000 | 12000 | 8500 | 569 | 600 | 2169 | 420 | 93 | 250 | 147 | 180 | 49 |
| 45 | 472 | 18000 | 14000 | 10000 | 632 | 635 | 2267 | 440 | 100 | 270 | 160 | 195 | 54 |
| 48 | 528 | 20000 | 15400 | 11000 | 698 | 665 | 2363 | 460 | 105 | 290 | 170 | 205 | 58 |
| 51 | 528 | 22500 | 17500 | 12500 | 708 | 700 | 2408 | 480 | 110 | 305 | 180 | 220 | 62 |
| 54 | 592 | 25000 | 19500 | 14000 | 782 | 730 | 2512 | 500 | 120 | 325 | 190 | 230 | 65 |
| 57 | 592 | 28000 | 21700 | 15500 | 792 | 765 | 2557 | 520 | 125 | 340 | 200 | 245 | 69 |
| 60 | 592 | 30000 | 24000 | 17000 | 802 | 800 | 2602 | 540 | 130 | 360 | 210 | 260 | 73 |

Los valores de la longitud de la cadena K, se calcularan como multiples del paso t, segun DIN 766.

Estas eslingas se construyen tambien con argolla en lugar de gancho.

Al remolcar mas de dos ramales de cadena, se recomienda calcular como resistentes solo dos de ellas.

| | | | | |
|---------------------------------------------------------------------------------------|-----------------|-----|---------------------------|------------|
|  | PROYECTO | | ZAPATA | |
| | | | OYON-OION (ALAVA) | |
| | TITULO DE PLANO | | DETALLE GAZAS Y ESLIGAS I | |
| | ESCALA | S/E | FECHA | MARZO 2025 |
| PROMOTOR | BUTROE, S.L. | | PLANO No. | 13 |

ANGULO DE LOS RAMALES EN LAS ESLINGAS PARA EL MANEJO DE MATERIALES CON LA MISMA ESLINGA.

Cuadro de ejemplo, suponiendo que una eslinga sea capaz de soportar un peso de 1000 Kg. formando sus ramales un angulo de 30°.

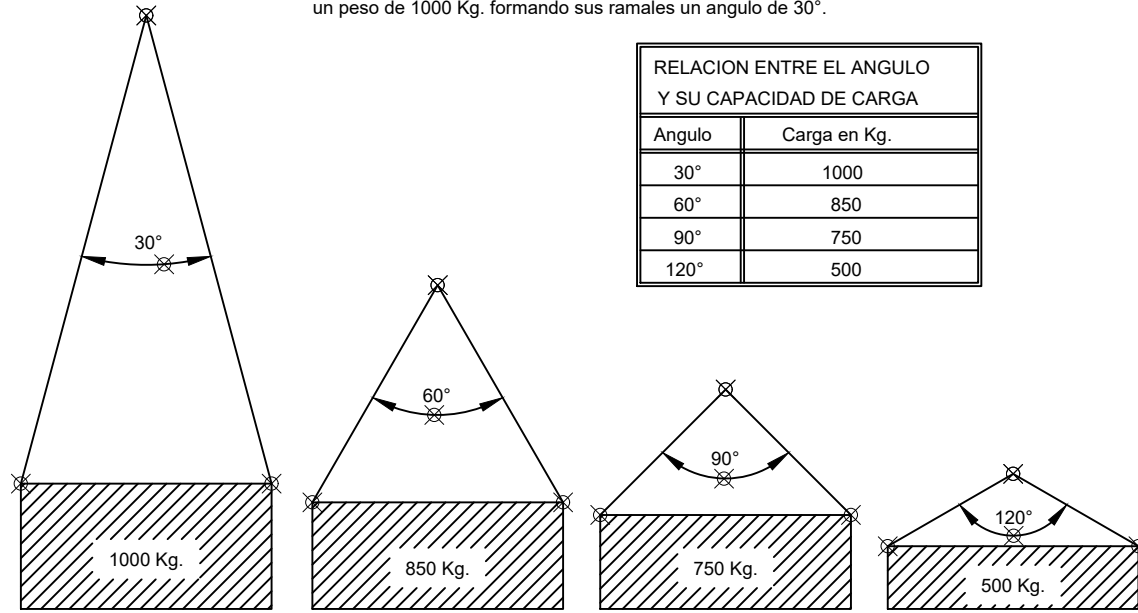

La carga maxima que puede soportar una eslinga depende, fundamentalmente, del angulo formado por los ramales de la misma. A mayor angulo, menor será la capacidad de carga de la eslinga.

NUNCA SE DEBE HACER TRABAJAR UNA ESLINGA CON UN ANGULO MAYOR DE 90°. Y LA CARGA SIEMPRE IRA CENTRADA.

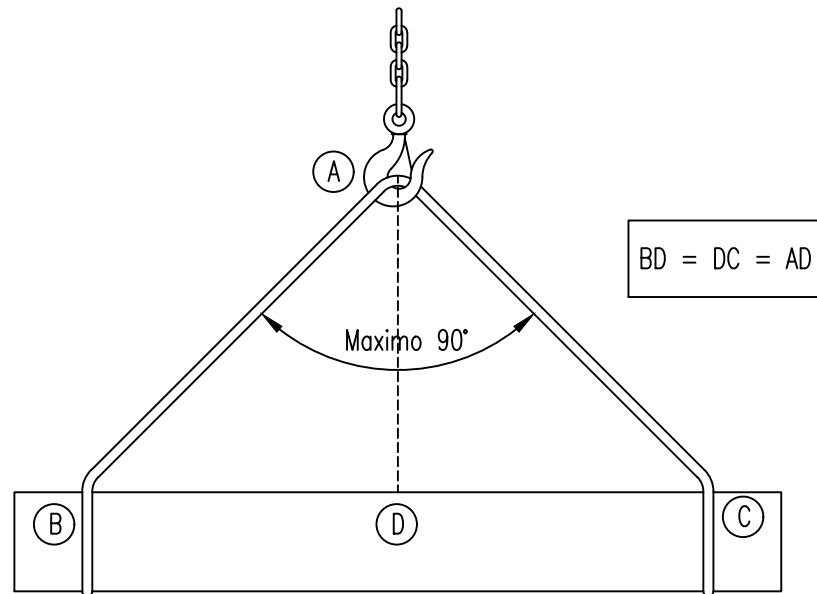

FORMAS QUE PUEDEN SER UTILIZADAS EN ESLINGAS Y ESTROBOS:

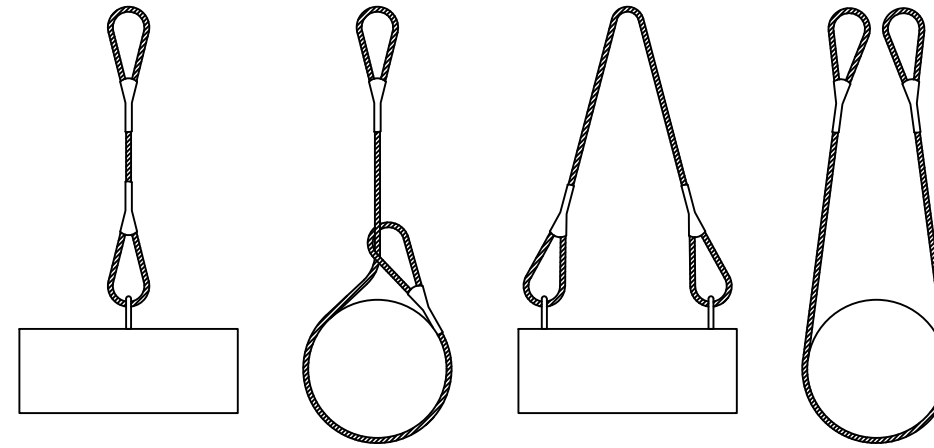

NUNCA SE DEBEN CRUZAR LAS ESLINGAS. SI SE MONTA UNA SOBRE OTRA, PUEDE PRODUCIRSE LA ROTURA DE LA ESLINGA QUE QUEDA APRISIONADA.

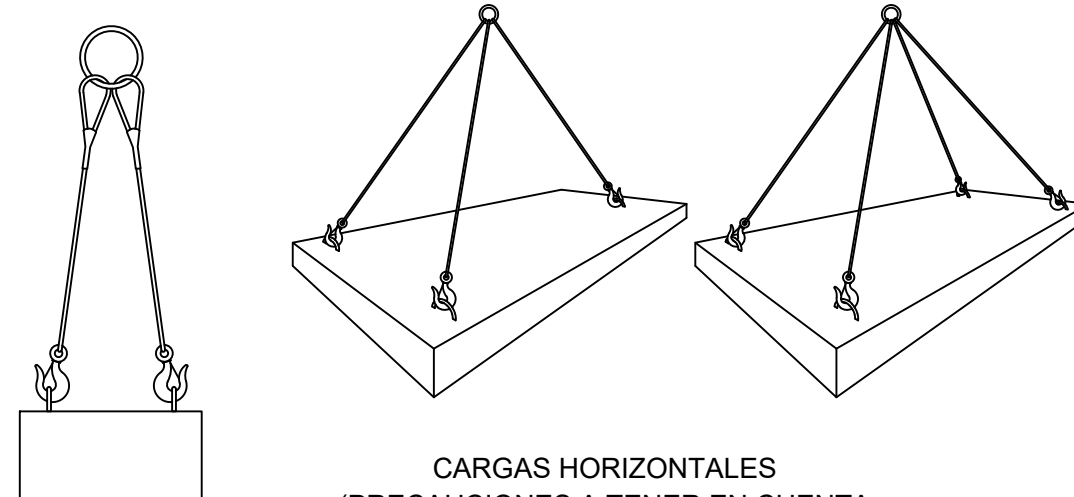
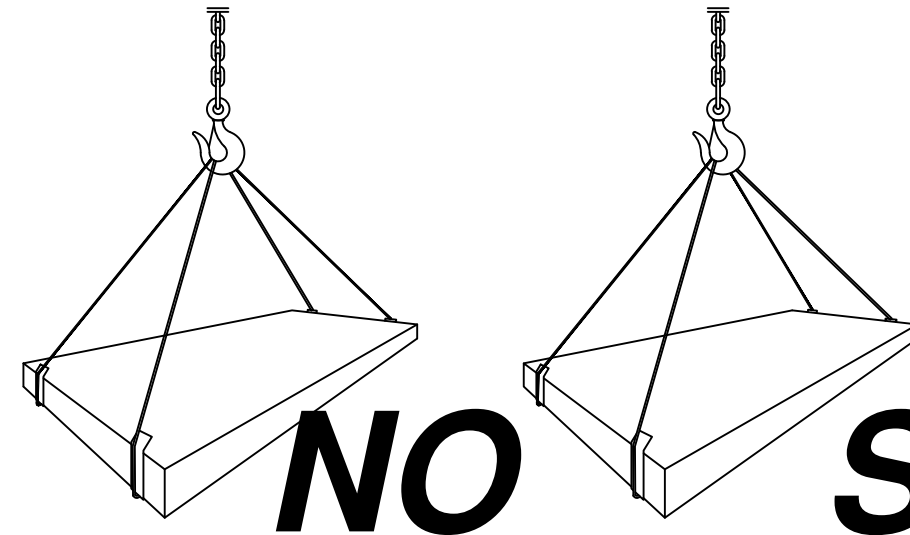

CARGAS HORIZONTALES
(PRECAUCIONES A TENER EN CUENTA
PARA TENERLAS BIEN SUJETAS)

| | | | | |
|----------|-----------------|--------------|-----------------------------------|------------|
| | PROYECTO | | ZAPATA | |
| | | | OYON-OION (ALAVA) | |
| | TITULO DE PLANO | | DETALLE GAZAS Y ESLIGAS II | |
| | ESCALA | S/E | FECHA | MARZO 2025 |
| PROMOTOR | | BUTROE, S.L. | | 14 |

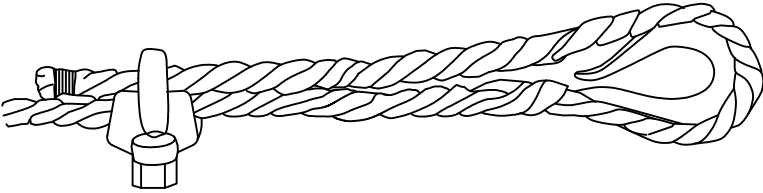
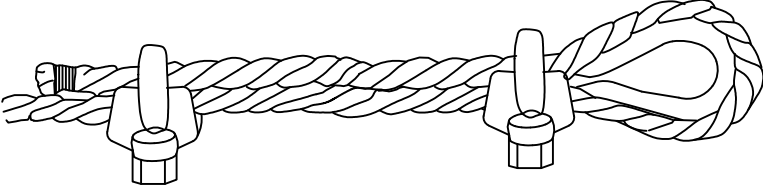
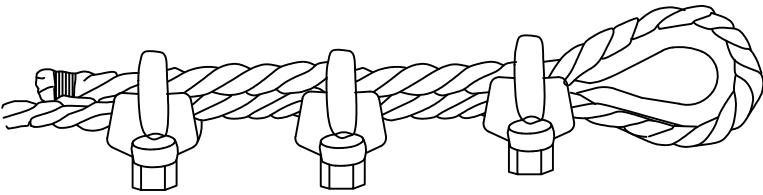
| | |
|-------------------|---------------------------------------------------------------------------------------------------------------------------------------------------------------------------------------------------------------------------------------------------------------------------------------------------------------------------------------------------------------------------------------------------------------------------------------------------------------------------------|
| PRIMERA OPERACION |  <p>APLICACION DE LA PRIMERA GRAPA : Se dejara una longitud de cable adecuada para poder aplicar las grapas en numero y espaciamento dados por la tabla. Se coloca la primera a una distancia del extremo del cable igual a la anchura de la base de la grapa. La concavidad del perno en forma de U aprieta el extremo libre del cable. APRETAR LA TUERCA CON EL PAR RECOMENDADO.</p> |
| SEGUNDA OPERACION |  <p>APLICACION DE LA SEGUNDA GRAPA : Se colocara tan proxima a la gaza como sea posible. La concavidad del perno en forma de U, aprieta el extremo libre del cable. NO APRETAR LAS TUERCAS A FONDO. mendo.</p> |
| TERCERA OPERACION |  <p>APLICACION DE LAS DEMAS GRAPAS : Se colocaran distanciandolas a partes iguales entre las dos primeras (A distancia no mayor que la anchura de la base de la grapa). Se giran las tuercas y se tensa el cable. APRETAR A FONDO Y DE FORMA REGULAR TODAS LAS GRAPAS hasta el par recomendado.</p> |

COLOCACION DE GRAPAS EN LAS GAZAS
(Metodo de instalacion de las grapas)

PRECAUCIONES EN LAS EXCAVACIONES

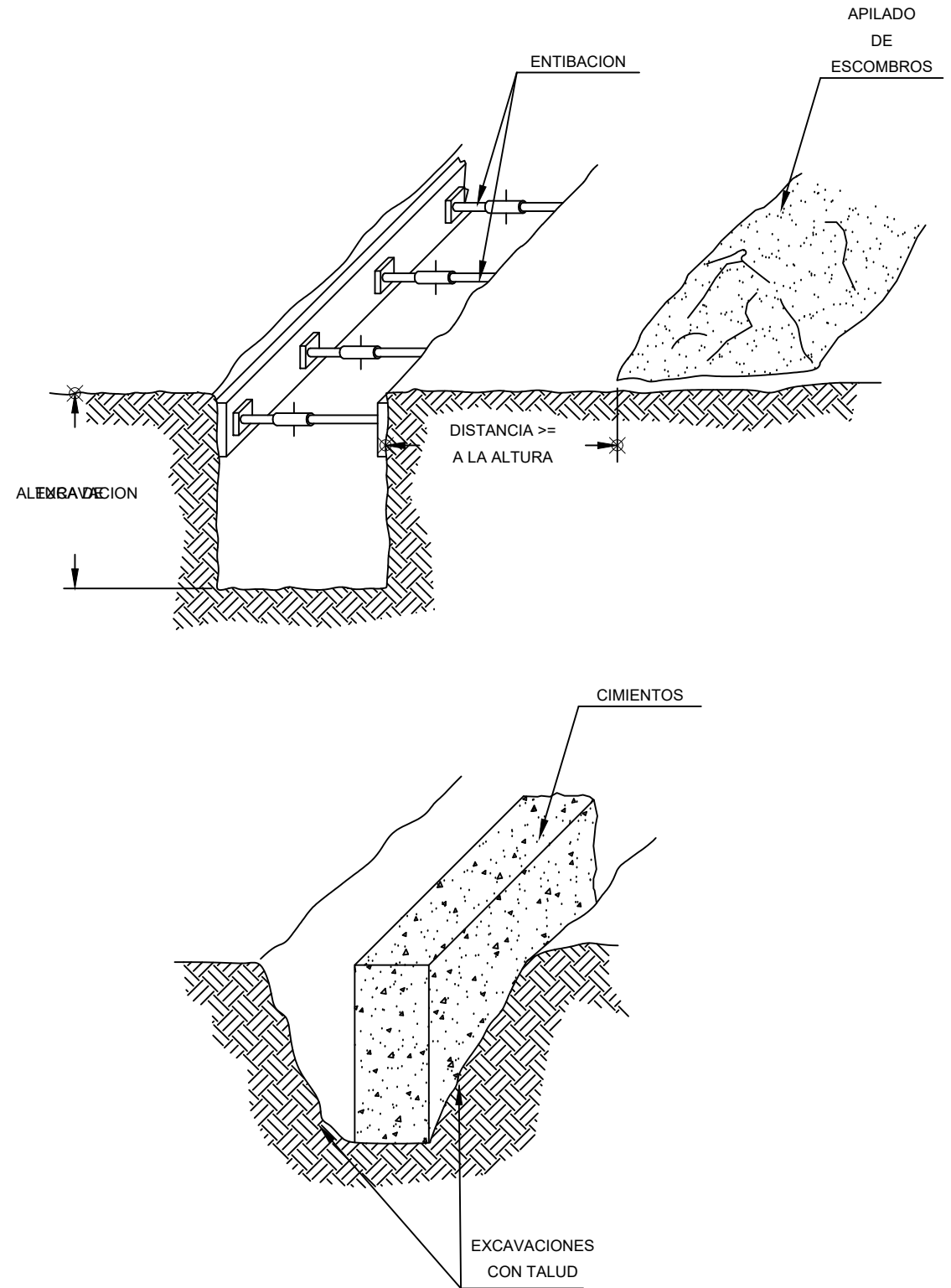

| | | | | | |
|---------------------------------------------------------------------------------------|-----------------|-----|-------|--------------------------------|-----------|
|  | PROYECTO | | | ZAPATA | |
| | | | | OYON-OION (ALAVA) | |
| | TITULO DE PLANO | | | DETALLE ESLIGA Y ZANJAS | |
| | ESCALA | S/E | FECHA | MARZO 2025 | PLANO No. |
| PROMOTOR | BUTROE, S.L. | | | | |

TELEFONOS DE EMERGENCIA

DIRECCION DE LA OBRA



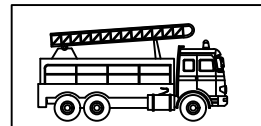

BOMBEROS



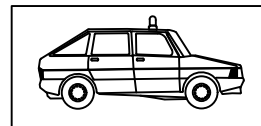

POLICIA NACIONAL



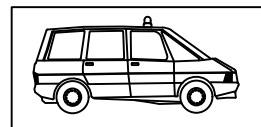

GUARDIA CIVIL



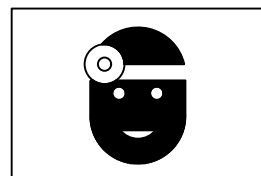

SERVICIO MEDICO

Dr. _____



MEDICO ASISTENCIAL PARA LA OBRA

Dr. _____



AMBULANCIAS



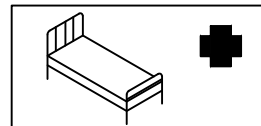

HOSPITALES



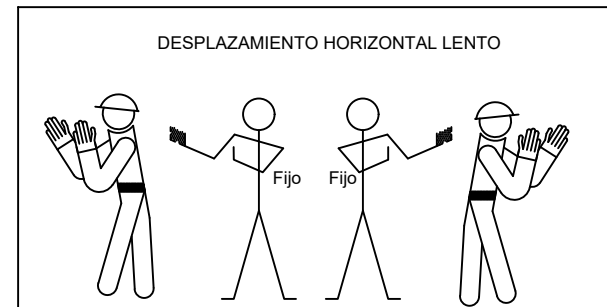
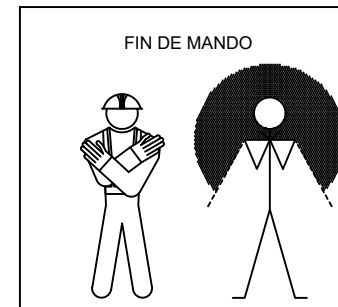
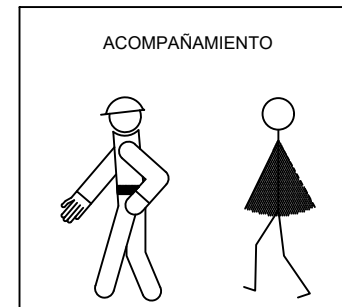
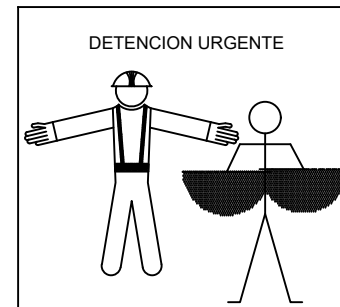
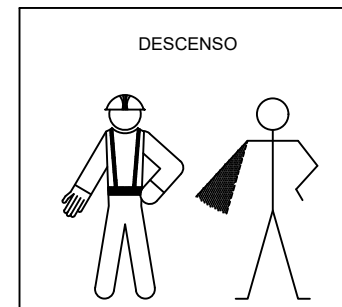
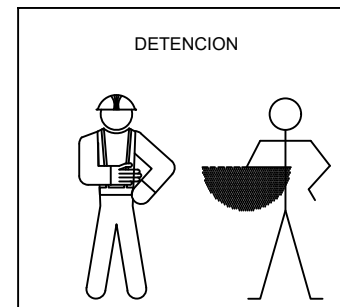
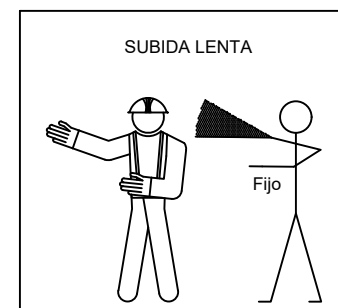
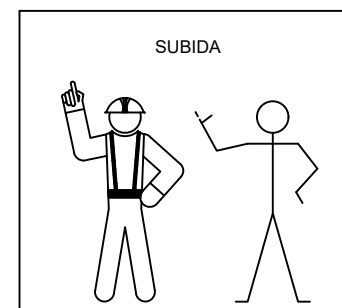
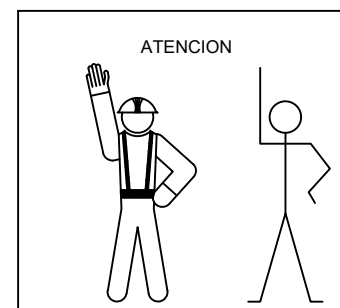











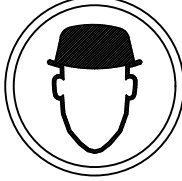



| SEÑALES ACUSTICAS O LUMINOSAS DE CONTESTACION | |
|-----------------------------------------------|-------------------------------|
| COMPRENDIDO Obedezco | Una señal breve |
| REPITA Solicito órdenes | Dos señales breves |
| CUIDADO Peligro inminente | Señales largas o una continua |
| EN MARCHA LIBRE Aparato desplazándose | Señales cortas |

SEÑALES PARA MANEJO DE GRUAS

| | | | | | |
|----------|-----------------|-----|--------------|----------------------|-----------|
| | PROYECTO | | | ZAPATA | |
| | | | | OYON-OION (ALAVA) | |
| | TITULO DE PLANO | | | DETALLE SEÑALIZACION | |
| | ESCALA | S/E | FECHA | MARZO 2025 | PLANO No. |
| PROMOTOR | | | BUTROE, S.L. | 16 | |

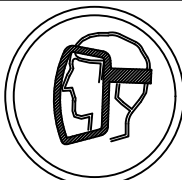
SEÑALES DE OBLIGACION











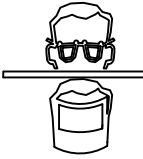

| SIGNIFICADO DE LA SEÑAL | SIMBOLO | COLORES | | | SEÑAL DE SEGURIDAD |
|----------------------------------------------------|-------------------------------------------------------------------------------------|-------------|--------------|--------------|---------------------------------------------------------------------------------------|
| | | DEL SIMBOLO | DE SEGURIDAD | DE CONTRASTE | |
| PROTECCION OBLIGATORIA DE VIAS RESPIRATORIAS |  | BLANCO | AZUL | BLANCO |  |
| PROTECCION OBLIGATORIA DE LA CABEZA |  | BLANCO | AZUL | BLANCO |  |
| PROTECCION OBLIGATORIA DEL OIDO |  | BLANCO | AZUL | BLANCO |  |
| PROTECCION OBLIGATORIA DE LA VISTA |  | BLANCO | AZUL | BLANCO |  |
| PROTECCION OBLIGATORIA DE LAS MANOS |  | BLANCO | AZUL | BLANCO |  |
| PROTECCION OBLIGATORIA DE LOS PIES |  | BLANCO | AZUL | BLANCO |  |
| USO OBLIGATORIO OBLIGATORIO DE PANTALLA |  | BLANCO | AZUL | BLANCO |  |
| USO OBLIGATORIO OBLIGATORIO DE PROTECTOR AJUSTABLE |  | BLANCO | AZUL | BLANCO |  |

Establecimiento de las dimensiones de una señal hasta una distancia de 50 metros:

$$s \geq \frac{L^2}{2000}$$

Siendo L la distancia en metros desde donde se puede ver la señal y S la superficie en metros de la señal

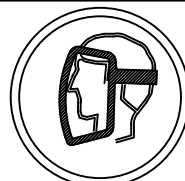





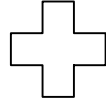

SEÑALES DE OBLIGACION (II)

| SIGNIFICADO DE LA SEÑAL | SIMBOLO | COLORES | | | SEÑAL DE SEGURIDAD |
|------------------------------------------|---------------------------------------------------------------------------------------|-------------|--------------|--------------|---------------------------------------------------------------------------------------|
| | | DEL SIMBOLO | DE SEGURIDAD | DE CONTRASTE | |
| USO OBLIGATORIO DE CINTUROS DE SEGURIDAD |  | BLANCO | AZUL | BLANCO |  |
| USO OBLIGATORIO DE GAFAS O PANTALLA |  | BLANCO | AZUL | BLANCO |  |
| OBLIGACION DE LAVARSE LAS MANOS |  | BLANCO | AZUL | BLANCO |  |
| USO OBLIGATORIO DE CALZAADO ANTIESTATICO |  | BLANCO | AZUL | BLANCO |  |
| EMPUJAR NO ARRASTRAR |  | BLANCO | AZUL | BLANCO |  |
| USO OBLIGATORIO OBLIGATORIO DE PANTALLA |  | BLANCO | AZUL | BLANCO |  |
| USO OBLIGATORIO DE PROTECTOR AJUSTABLE |  | BLANCO | AZUL | BLANCO |  |

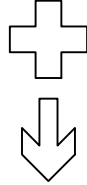
Establecimiento de las dimensiones de una señal hasta una distancia de 50 metros:

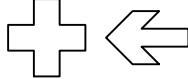
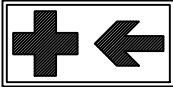
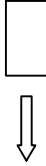
| | | | | |
|---------------------------------------------------------------------------------------|-----------------|--------------|-------------------------|------------|
|  | PROYECTO | | ZAPATA | |
| | | | OYON-OION (ALAVA) | |
| | TITULO DE PLANO | | DETALLE SEÑALIZACION II | |
| | ESCALA | S/E | FECHA | MARZO 2025 |
| PROMOTOR | | BUTROE, S.L. | | |
| | | | PLANO No. | 17 |

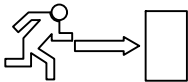
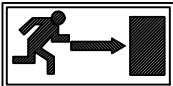
SEÑALES DE SALVAMENTO











| SIGNIFICADO DE LA SEÑAL | SIMBOLO | COLORES | | | SEÑAL DE SEGURIDAD |
|-----------------------------------|-------------------------------------------------------------------------------------|-------------|--------------|--------------|---------------------------------------------------------------------------------------|
| | | DEL SIMBOLO | DE SEGURIDAD | DE CONTRASTE | |
| EQUIPO DE PRIMEROS AUXILIOS |  | BLANCO | VERDE | BLANCO |  |
| LOCALIZACION DE PRIMEROS AUXILIOS |  | BLANCO | VERDE | BLANCO |  |
| DIRECCION HACIA PRIMEROS AUXILIOS |  | BLANCO | VERDE | BLANCO |  |
| LOCALIZACION SALIDA DE SOCORRO |  | BLANCO | VERDE | BLANCO |  |
| DIRECCION HACIA SALIDA DE SOCORRO |  | BLANCO | VERDE | BLANCO |  |
| LOCALIZACION DUCHA DE SOCORRO |  | BLANCO | VERDE | BLANCO |  |

Establecimiento de las dimensiones de una señal hasta una distancia de 50 metros:

$$S \geq \frac{L^2}{2000}$$

Siendo L la distancia en metros desde donde se puede ver la señal y S la superficie en metros de la señal.

SEÑALES DE SEGURIDAD (UNE 81.501)

| SIGNIFICADO DE LA SEÑAL | SIMBOLO | COLORES | | | SEÑAL DE SEGURIDAD |
|-----------------------------------|---------------------------------------------------------------------------------------|-------------|--------------|--------------|---------------------------------------------------------------------------------------|
| | | DEL SIMBOLO | DE SEGURIDAD | DE CONTRASTE | |
| PROHIBIDO FUMAR |  | NEGRO | ROJO | BLANCO |  |
| PROHIBIDO APAGAR CON AGUA |  | NEGRO | ROJO | BLANCO |  |
| PROHIBIDO FUMAR Y LLAMAS DESNUDAS |  | NEGRO | ROJO | BLANCO |  |
| AGUA NO POTABLE |  | NEGRO | ROJO | BLANCO |  |
| PROHIBIDO PASAR A LOS PEATONES |  | NEGRO | ROJO | BLANCO |  |

Establecimiento de las dimensiones de una señal hasta una distancia de 50 metros:

$$S \geq \frac{L^2}{2000}$$

Siendo L la distancia en metros desde donde se puede ver la señal y S la superficie en metros de la señal.

| | | | | | |
|---------------------------------------------------------------------------------------|-----------------|-----|--------------|--------------------------|-----------|
|  | PROYECTO | | | ZAPATA | |
| | | | | OYON-OION (ALAVA) | |
| | TITULO DE PLANO | | | DETALLE SEÑALIZACION III | |
| | ESCALA | S/E | FECHA | MARZO 2025 | PLANO No. |
| PROMOTOR | | | BUTROE, S.L. | | |

EL COLOR EN LA SEGURIDAD (I)

| COLOR | ESTIMULACION |
|------------|-------------------------------|
| ROJO | * PELIGRO, EXCITACION, PASION |
| ANARANJADO | * INQUIETUD |
| AMARILLO | * ACTIVIDAD |
| VERDE | * QUIETUD, REPOSO, RELAJACION |
| AZUL | * FRIO, LENTITUD |
| VIOLETA | * APATIA, DEJAEZ |

POR LO TANTO, EN LA INDUSTRIA, NO DEBERAN SER UTILIZADOS COLORES FUERTES O SEDANTES, PUESTO QUE AMBOS EXTREMOS SON PERJUDICIALES.

LA REFLEXION DE LA LUZ EN TECHOS Y PAREDES, VARIA SEGUN EL COLOR Y SERA:

| COLOR | REFLEXION |
|--------------|-----------|
| BLANCO | 85 % |
| MARFIL | 70 % |
| CREMA | 65 % |
| AZUL CELESTE | 65 % |
| VERDE CLARO | 60 % |
| AZUL CLARO | 50 % |

EL COLOR EN LA SEGURIDAD (II)

| COLOR | SIGNIFICADO | APLICACION |
|----------|-----------------------------|---------------------------------------------------------------------------------------------------------------------------------------------|
| ROJO | PARADA PROHIBICION | * Señales de parada * Señales de prohibicion * Dispositivos de conexion de urgencia * Localización y señalizacion contra incendios |
| AMARILLO | ATENCION ZONA DE PELIGRO | * Señales de parada * Señales de prohibicion * Dispositivos de conexion de urgencia |
| VERDE | SITUACION DE SEGURIDAD | * Señalización de pasillos de salidas de socorro |
| AZUL | OBLIGACION | * Obligacion de llevar equipo de proteccion personal. |





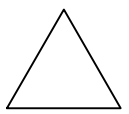
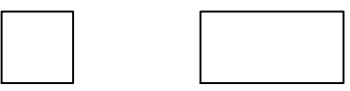

| COLOR DE SEGURIDAD | COLOR DE CONTRASTE | COLOR DE SIMBOLO |
|--------------------|--------------------|------------------|
| ROJO | BLANCO | NEGRO |
| AMARILLO | NEGRO | NEGRO |
| VERDE | BLANCO | BLANCO |
| AZUL | BLANCO | BLANCO |

PARA EVITAR LOS INCONVENIENTES DERIVADOS DE LA DIFICULTAD QUE ALGUNAS PERSONAS TIENE PARA DISTINGUIR LOS COLORES, ESTOS SE COMPLEMENTAN CON FORMAS GEOMETRICAS.

| FORMA GEOMETRICA DE LA SEÑAL | ESPECIFICACION |
|---------------------------------------------------------------------------------------|--------------------------|
|  | OBLIGACION O PROHIBICION |
|  | ADVERTENCIA DE PELIGRO |
|  | INFORMACION |

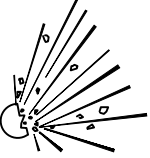
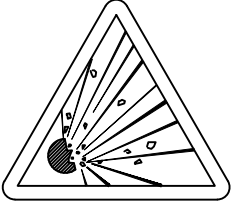
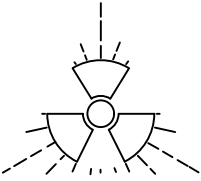
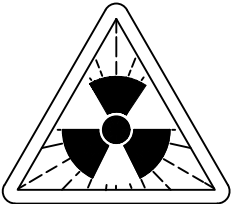
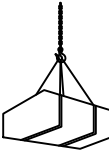
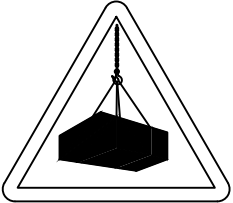
| | | | |
|---------------------------------------------------------------------------------------|---------------------------------------------|------------------|---------------------|
|  | PROYECTO ZAPATA OYON-OION (ALAVA) | | |
| | TITULO DE PLANO DETALLE SEGURIDAD | | |
| | ESCALA S/E | FECHA MARZO 2025 | PLANO No. 19 |
| | PROMOTOR BUTROE, S.L. | | |

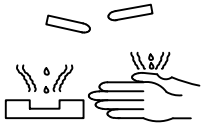
SEÑALES DE ADVERTENCIA (Hoja I)







| SIGNIFICADO DE LA SEÑAL | SIMBOLO | COLORES | | | SEÑAL DE SEGURIDAD |
|-------------------------------------------|-------------------------------------------------------------------------------------|-------------|--------------|--------------|---------------------------------------------------------------------------------------|
| | | DEL SIMBOLO | DE SEGURIDAD | DE CONTRASTE | |
| RIESGO DE INCENDIO MATERIAS INFLAMABLES |  | NEGRO | AMARILLO | NEGRO |  |
| RIESGO DE INCENDIO MATERIAS EXPLOSIVAS |  | NEGRO | AMARILLO | NEGRO |  |
| RIESGO DE RADIACION MATERIAL RADIOACTIVO |  | NEGRO | AMARILLO | NEGRO |  |
| RIESGO DE CARGAS SUSPENDIDAS |  | NEGRO | AMARILLO | NEGRO |  |
| RIESGO DE INTOXICACION SUSTANCIAS TOXICAS |  | NEGRO | AMARILLO | NEGRO |  |
| RIESGO DE CORROSION SUSTANCIAS CORROSIVAS |  | NEGRO | AMARILLO | NEGRO |  |

Establecimiento de las dimensiones de una señal hasta una distancia de 50 metros:

$$S \geq \frac{L^2}{2000}$$

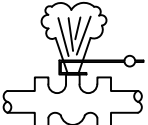
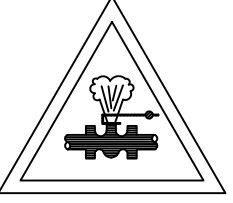
Siendo L la distancia en metros desde donde se puede ver la señal y S la superficie en metros de la señal.

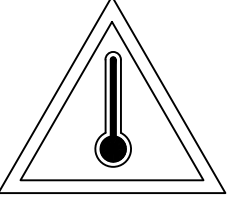
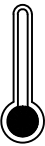
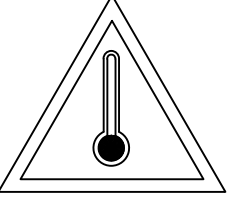
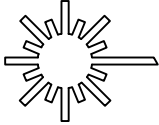
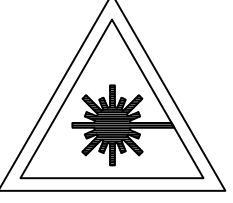
SEÑALES DE ADVERTENCIA (Hoja II)

| SIGNIFICADO DE LA SEÑAL | SIMBOLO | COLORES | | | SEÑAL DE ADVERTENCIA |
|----------------------------|---------------------------------------------------------------------------------------|-------------|--------------|--------------|---------------------------------------------------------------------------------------|
| | | DEL SIMBOLO | DE SEGURIDAD | DE CONTRASTE | |
| CAIDAS AL MISMO NIVEL |  | NEGRO | AMARILLO | NEGRO |  |
| ALTA PRESION |  | NEGRO | AMARILLO | NEGRO |  |
| ALTA TEMPERATURA |  | NEGRO | AMARILLO | NEGRO |  |
| BAJA TEMPERATURA |  | NEGRO | AMARILLO | NEGRO |  |
| RADIACIONES LASER |  | NEGRO | AMARILLO | NEGRO |  |
| CARRETILLAS DE MANUTENCION |  | NEGRO | AMARILLO | NEGRO |  |

Establecimiento de las dimensiones de una señal hasta una distancia de 50 metros:

| | | | | | |
|---------------------------------------------------------------------------------------|-----------------|-----|-------|------------------------------|-----------|
|  | PROYECTO | | | ZAPATA | |
| | | | | OYON-OION (ALAVA) | |
| | TITULO DE PLANO | | | DETALLE SEÑAL DE ADVERTENCIA | |
| | ESCALA | S/E | FECHA | MARZO 2025 | PLANO No. |
| PROMOTOR | BUTROE, S.L. | | | 20 | |

SEÑALES DE PELIGRO (Hoja I)

| SIGNIFICADO DE LA SEÑAL | SIMBOLO | COLORES | | | ELEMENTO DE SEÑALIZACION |
|--------------------------------|---------|------------------------|--------------|--------------|--------------------------|
| | | DEL SIMBOLO | DE SEGURIDAD | DE CONTRASTE | |
| SEMAFOROS | | ROJO AMBAR NEGRO | AMARILLO | ROJO | |
| CURVA PELIGROSA A DERECHA | | NEGRO | AMARILLO | ROJO | |
| CURVA PELIGROSA A IZQUIERDA | | NEGRO | AMARILLO | ROJO | |
| CURVAS PELIGROSAS A DERECHAS | | NEGRO | AMARILLO | ROJO | |
| CURVAS PELIGROSAS A IZQUIERDAS | | NEGRO | AMARILLO | ROJO | |
| PERFIL IRREGULAR | | NEGRO | AMARILLO | ROJO | |
| RESALTO | | NEGRO | AMARILLO | ROJO | |
| BADEN | | NEGRO | AMARILLO | ROJO | |
| ESTRECHAMIENTO DE CALZADA | | NEGRO | AMARILLO | ROJO | |

SEÑALES DE PELIGRO (Hoja II)

| SIGNIFICADO DE LA SEÑAL | SIMBOLO | COLORES | | | ELEMENTO DE SEÑALIZACION |
|--------------------------------|---------|-------------|--------------|--------------|--------------------------|
| | | DEL SIMBOLO | DE SEGURIDAD | DE CONTRASTE | |
| SEMAFOROS | | NEGRO | AMARILLO | ROJO | |
| CURVA PELIGROSA A DERECHA | | NEGRO | AMARILLO | ROJO | |
| CURVA PELIGROSA A IZQUIERDA | | NEGRO | AMARILLO | ROJO | |
| CURVAS PELIGROSAS A DERECHAS | | NEGRO | AMARILLO | ROJO | |
| CURVAS PELIGROSAS A IZQUIERDAS | | NEGRO | AMARILLO | ROJO | |
| PERFIL IRREGULAR | | NEGRO | AMARILLO | ROJO | |
| RESALTO | | NEGRO | AMARILLO | ROJO | |
| BADEN | | NEGRO | AMARILLO | ROJO | |
| ESTRECHAMIENTO DE CALZADA | | NEGRO | AMARILLO | ROJO | |



| | | | |
|-----------------|-----------------------------|-------|-----------------|
| PROYECTO | ZAPATA OYON-OION (ALAVA) | | |
| TITULO DE PLANO | DETALLE SEÑAL DE PELIGRO | | |
| ESCALA | S/E | FECHA | MARZO 2025 |
| PROMOTOR | BUTROE, S.L. | | PLANO No. 21 |

SEÑALES DE REGLAMENTACION Y PRIORIDAD (Hoja III)

| SIGNIFICADO DE LA SEÑAL | SIMBOLO | COLORES | | | ELEMENTO DE SEÑALIZACION |
|----------------------------------------------------|---------|-------------|--------------|--------------|--------------------------|
| | | DEL SIMBOLO | DE SEGURIDAD | DE CONTRASTE | |
| SENTIDO OBLIGATORIO | | BLANCO | AZUL | BLANCO | |
| PASO OBLIGATORIO | | BLANCO | AZUL | BLANCO | |
| PASO OBLIGATORIO | | BLANCO | AZUL | BLANCO | |
| FIN DE PROHIBICIONES | | NEGRO | BLANCO | NEGRO | |
| FIN DE LIMITACION DE VELOCIDAD | | NEGRO GRIS | BLANCO | NEGRO | |
| FIN DE PROHIBICION DE ADELANTAMIENTO | | NEGRO GRIS | BLANCO | NEGRO | |
| FIN DE PROHIBICION DE ADELANTAMIENTO PARA CAMIONES | | NEGRO GRIS | BLANCO | NEGRO | |





SEÑALES DE REGLAMENTACION Y PRIORIDAD (Hoja II)

| SIGNIFICADO DE LA SEÑAL | SIMBOLO | COLORES | | | ELEMENTO DE SEÑALIZACION |
|-------------------------------------|-----------|-------------|--------------|--------------|--------------------------|
| | | DEL SIMBOLO | DE SEGURIDAD | DE CONTRASTE | |
| VELOCIDAD MAXIMA | 40 | NEGRO | AMARILLO | ROJO | |
| GIRO A LA DERECHA PROHIBIDO | | NEGRO | AMARILLO | BLANCO | |
| GIRO A LA IZQUIERDA PROHIBIDO | | NEGRO | AMARILLO | ROJO | |
| ADELANTAMIENTO PROHIBIDO | | NEGRO | AMARILLO | ROJO | |
| ADELANTAMIENTO PROHIBIDO A CAMIONES | | NEGRO | AMARILLO | ROJO | |
| ESTACIONAMIENTO PROHIBIDO | | ROJO | AZUL | ROJO | |
| SENTIDO OBLIGATORIO | | BLANCO | AZUL | BLANCO | |



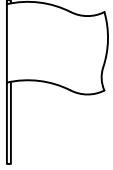
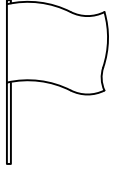







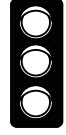





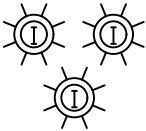

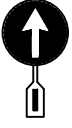
| | | | |
|---------------------------------------------|-----|-------------------|--------------|
| PROYECTO | | ZAPATA | |
| | | OYON-OION (ALAVA) | |
| TITULO DE PLANO | | | |
| Detalle señal de reglamentacion y prioridad | | | |
| ESCALA | S/E | FECHA | MARZO 2025 |
| PROMOTOR | | BUTROE, S.L. | PLANO No. 22 |

SEÑALES MANUALES

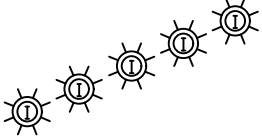
| SIGNIFICADO DE LA SEÑAL | SIMBOLO | COLORES | | | ELEMENTO DE SEÑALIZACION |
|---------------------------------|-------------------------------------------------------------------------------------|-------------|--------------|--------------|-------------------------------------------------------------------------------------|
| | | DEL SIMBOLO | DE SEGURIDAD | DE CONTRASTE | |
| BANDERA ROJA |  | ROJO | ROJO | ROJO |  |
| DISCO AZUL DE PASO PERMITIDO |  | BLANCO | AZUL | BLANCO |  |
| DISCO DE STOP DE PASO PERMITIDO | STOP | BLANCO | ROJO | BLANCO |  |

ELEMENTOS LUMINOSOS

| SIGNIFICADO DE LA SEÑAL | SIMBOLO | COLORES | | | ELEMENTO DE SEÑALIZACION |
|------------------------------------------------|---------------------------------------------------------------------------------------|------------------------|------------------------|--------------|---------------------------------------------------------------------------------------|
| | | DEL SIMBOLO | DE SEGURIDAD | DE CONTRASTE | |
| SEMAFORO (TRICOLOR) |  | ROJO AMBAR VERDE | ROJO AMBAR VERDE | NEGRO |  |
| LUZ AMBAR INTERMITENTE |  | AMBAR | AMBAR | NEGRO |  |
| LUZ AMBAR ALTERNATIVAMENTE INTERMITENTE |  | AMBAR | AMBAR | AMBAR |  |
| TRIPLE LUZ AMBAR INTERMITENTE |  | AMBAR | AMBAR | AMBAR |  |
| DISCO LUMINOSO MANUAL DE PASO PERMITIDO |  | BLANCO | AZUL | BLANCO |  |
| DISCO LUMINOSO MANUAL DE STOP O PASO PERMITIDO | STOP | BLANCO | ROJO | BLANCO |  |
| LINEA DE LUCES AMARILLAS FIJAS |  | AMBAR | AMBAR | AMBAR |  |
| CASCADA LUMINOSA |  | AMBAR | AMBAR | AMBAR |  |
| LUZ AMARILLA FIJA |  | AMBAR | AMBAR | AMBAR |  |
| LUZ ROJA FIJA |  | ROJO | ROJO | ROJO |  |



| | | | |
|-----------------|--------------|------------------------------------------|------------|
| PROYECTO | | ZAPATA OYON-OION (ALAVA) | |
| TITULO DE PLANO | | Detalle señal manual y efectos luminosas | |
| ESCALA | S/E | FECHA | MARZO 2025 |
| PROMOTOR | BUTROE, S.L. | PLANO No. | 23 |

ELEMENTOS DE BALIZAMIENTO REFLECTANTE (Hoja I)

| SIGNIFICADO DE LA SENAL | SIMBOLO | COLORES | | | ELEMENTO DE SEÑALIZACION |
|-----------------------------------|---------|-------------|--------------|--------------|--------------------------|
| | | DEL SIMBOLO | DE SEGURIDAD | DE CONTRASTE | |
| PANEL DIRECCIONAL ALTO | | ROJO | BLANCO | BLANCO | |
| PANEL DIRECCIONAL ESTRECHO | | ROJO | BLANCO | BLANCO | |
| PANEL DOBLE DIRECCIONAL ALTO | | ROJO | BLANCO | BLANCO | |
| PANEL DOBLE DIRECCIONAL ESTRECHO | | ROJO | BLANCO | BLANCO | |
| PANEL DE ZONA EXCLUIDA AL TRAFICO | | ROJO | BLANCO | BLANCO | |
| CONO | | ROJO | BLANCO | BLANCO | |

ELEMENTOS DE BALIZAMIENTO REFLECTANTE (Hoja II)

| SIGNIFICADO DE LA SENAL | SIMBOLO | COLORES | | | ELEMENTO DE SEÑALIZACION |
|----------------------------------------|---------|-------------|--------------|--------------|--------------------------|
| | | DEL SIMBOLO | DE SEGURIDAD | DE CONTRASTE | |
| PIQUETE | | ROJO | BLANCO | BLANCO | |
| BALIZA DE BORDE DERECHO | | ROJO | BLANCO | BLANCO | |
| BALIZA DE BORDE IZQUIERDO | | ROJO | BLANCO | BLANCO | |
| HITO DE BORDE REFLEXIVO Y LUMINISCENTE | | NARANJA | NARANJA | NARANJA | |
| GUARNALDA | | ROJO BLANCO | ROJO BLANCO | ROJO BLANCO | |
| BASTIDOR MOVIL | | ROJO AMBAR | BLANCO | BLANCO | |

| | | | | | | |
|----------|-----------------|-----|--------------|--------------------------------------------|-----------|----|
| | PROYECTO | | | ZAPATA | | |
| | | | | OYON-OION (ALAVA) | | |
| | TITULO DE PLANO | | | Detalle elemento balizamiento reflectantes | | |
| | ESCALA | S/E | FECHA | MARZO 2025 | PLANO No. | 24 |
| PROMOTOR | | | BUTROE, S.L. | | | |

Getxo, mayo de 2025
Graduado en Ingeniería Eléctrica

Fdo.: Pablo A. Cuela Murguía
Colegiado nº 9978